

Markteknisk undersökningsrapport Geoteknik, MUR

Njupkärrs skola, Tyresö kommun
Granskningshandling

Tyresö kommun
Uppdragsnummer: 6803

Upprättad av: Julia Cavell & Axel Stenfors

Granskad av: Sara Lundegård

Datum: 2022-10-26

Rev Datum: 2023-02-10

Innehåll

1	Objekt och uppdrag.....	3
2	Befintliga förhållanden.....	3
3	Planerad bebyggelse	4
4	Underlag	4
5	Äldre undersökningar	4
6	Styrande dokument.....	5
7	Utsättning och inmätning.....	5
8	Utförd undersökning.....	5
8.1	Fältundersökning.....	5
8.2	Geoteknisk laboratorieundersökning.....	6
8.3	Miljötekniska laboratorieundersökning	6
8.4	Radonundersökning	6
9	Värdering av undersökning	7
9.1	Grundvattenmätningar	7
10	Resultat och redovisning Miljöteknik.....	8
11	Resultat och redovisning Geoteknik.....	8
12	Bilagor.....	8

1 Objekt och uppdrag

Iterio AB har på uppdrag av Tyresö kommun utfört geoteknisk- samt markmiljöundersökning i samband med systemhandling för nybyggnad av Njupkärrs skola i, Tyresö kommun

Föreliggande handling syftar till att redovisa befintliga markförhållanden samt geotekniska- och markmiljötekniska förutsättningar för området. Handlingen ska ses som ett underlag till fortsatt projektering.

2 Befintliga förhållanden

Aktuellt område för undersökning är i vid Bollmora i Tyresö kommun, på östra sidan av Njupkärrsvägen (fig. 1).

Njupkärrs skola ligger i norra delen av Tyresökommun (fig. 1) Området utgörs idag av befintliga skolbyggnader med tillhörande skolgård. Skolgården utgörs av bland annat en grusad fotbollsplan samt en skolgård som utgörs av asfalterade lektyor och grönområden.

I norra delen av området går en väg, Granängstigen, som vid skolbyggnaden avslutas i en vändplats och en parkering. Längs med områdets östra del är stora partier med berg i dagen samt berg med tunna jordlager och växtlighet.

Markytan i området varierar från cirka + 43 i västra delen och upp mot + 48 i östra delen vid bergpartiet.



Figur 1 Befintliga förhållanden vid Njupkärrs skola. Undersökningsområdet beläget inom röd markering. Figur från Eniro.

SGU:s jordartskarta för undersökningsområdet visar ett lerområde omgärdat av bergpartier med tunna skikt av morän (fig.2).



Figur 2 Jordartskarta från SGU:s kartvisare. Gul: postglacial lera. Röd: urberg. Ljusblå prickar: tunt eller osammanhängande moränlager ovan urberg.

3 Planerad bebyggelse

I området planeras befintliga byggnader att rivras för att ersättas med nya skolbyggnader, inklusive ny fotbollsplan och ny idrottshall.

4 Underlag

Underlag för handlingens upprättande:

- Grundkarta i dwg-format tillhandahållen av Tyresö kommun daterad 2022-04-12.
- Landskapsritning: L-30-P-01 erhållen 2022-10-06
- Landskapsritning: AltA_L-30-P-01 erhållen 2022-12-06
- Inmätning Njupkärrsskola_20210719 daterad 2021-07-19.
- Ledningslägen erhållna från respektive ledningsägare
- Jordartskarta från SGU.se
- Dokument: Yttrande över grundförhållandena för Njupkärrsskolan i Tyresö upprättad av VIAK AB och daterad 1969-03-25.

5 Äldre undersökningar

Äldre sonderingar utförda av VIAK AB år 1969 har erhållits av Tyresö Kommun. Sonderingarna har digitaliserats och konverterats från höjdsystem RH00 i Tyresö till nuvarande RH2000. Höjdskillnaden från tidigare system till nuvarande är +0,54 m.

6 Styrande dokument

Denna rapport ansluter till SS-EN 1997-1 med nationell bilaga. Planering av fältundersökning har utförts enligt SS-EN 1997-2. Fältundersökning har utförts i enlighet med respektive metods standard, se kapitel 8.1.

7 Utsättning och inmätning

Utsättning och inmätning av borrhöjdpunkter utfördes i september 2022 och januari 2023 i samband med fältundersökningarna. Utsättningen utfördes av Anton Liovin på Iterio AB och gjordes med GPS.

För koordinatlista undersökningspunkter, se bilaga 1. Koordinaterna redovisas i koordinatsystem enligt:

- Plan: Sweref 99 18 00
- Höjd: RH2000

8 Utförd undersökning

Geotekniska- och markmiljötekniska egenskaper har undersökts genom fält- samt laboratoriearbete.

8.1 Fältundersökning

Fältundersökning utfördes i september 2022 och januari 2023 av Iterio AB. Vid bägge undersökningar var ansvarig fältgeotekniker Tony Eriksson och ytterligare fältpersonal bestod av Tim Envall. Undersökning utfördes med borrhöjdvagn av typ Geotech 504. För fältrapport, provprotokoll och kalibreringsrapport se bilaga 2.

Utförd undersökning 2022 omfattar 21 undersökningspunkter samt installation av 1 grundvattenrör. Vid undersökning 2023 utfördes 18 punkter och installation av 2 grundvattenrör. Utförda sonderingsmetoder framgår av tabell 1 samt 2. Undersökningar har genomförts enligt EN 1997-2 samt för respektive metod gällande standard.

Tabell 1 Utförda geotekniska fältundersökningar september 2022

Metod	Antal	Standard
Jordbergsondering, Jb2	8	SGF 4:2012
Viktsondering, Vim	8	SS-CEN ISO TS 22476-10
Slagsondering, Slb	8	SGF Metodblad SlbT (061001)
Cone penetration test, CPT	2	SS-EN ISO 22476-1:2012
Skruvprovtagning, Skr	12	SS-EN ISO 22475-1
Installation Grundvattenrör	1	SS-EN ISO 22475-1:2006

Tabell 2 Utförda geotekniska fältundersökningar januari 2023

Metod	Antal	Standard
Jordbergsondering, Jb2	10	SGF 4:2012
Jordbergsondering, totalsondering, Jb-tot	7	SGF 4:2012
Viktsondering, Vim	1	SS-CEN ISO TS 22476-10
Slagsondering, Slb	1	SGF Metodblad SlbT (061001)
Cone penetration test, CPT	2	SS-EN ISO 22476-1:2012
Installation Grundvattenrör	2	SS-EN ISO 22475-1:2006

I samband med den geotekniska undersökningen utfördes även provtagning av jord med avseende på markmiljö. Miljöteknisk provtagare var Therese Eriksson vid undersökning 2022 och Marie Dokken vid 2023. Vid den miljötekniska markundersökningen 2022 togs det ut 15 jordprover från 9 undersökningspunkter. Vid undersökning utförd 2023 togs det ut 95 jordprover från 27 undersökningspunkter. Jordprovtagning utfördes ned till max 3 meter under markytan. Se bilaga 3 för fältanteckningar markmiljö.

8.2 Geoteknisk laboratorieundersökning

Fyra skruvprover skickades till LabMind AB för geoteknisk laboratorieundersökning i samband med undersökning 2022. Analyserna omfattar okulär jordartsbenämning på stort prov med tillägg för naturlig vattenkvot. Konflytgräns och densitet var inte möjligt att utvärdera då jorden hade för hög halt av grovkornigt material, så som silt och sand. För fullständig redovisning gällande utförda laboratorieundersökningar geoteknik, se bilaga 4.

8.3 Miljötekniska laboratorieundersökning

Kemiska analyser avseende uttagna jord- och asfaltsprov har utförts av ackrediterat laboratorium ALS Scandinavia AB. Analyser av jordprover utfördes avseende metaller, alifater, aromater, BTEX och PAH16 samt PCB. Material från berg har analyserats avseende sulfid. För fullständig redovisning gällande utförda miljötekniska laboratorieanalyser, se bilaga 5.

8.4 Radonundersökning

Mätningen av radonhalten i jordluft utfördes 2022-09-12 med en emanometer av typen Markus 10. Mätningar utfördes i sex punkter placerade i planerade byggnaders läge, tabell 2. Proben drivs cirka 0,7 meter i mark. Värdena korrigeras för mätdjup. Riskklass bedöms enligt Bygghälsorådets skrift "Markradon. Riktlinjer för markradonundersökningar".

Tabell 3 Mätresultat och bedömd riskklass.

Punktnr	Jordart	korrigerat värde kBq/m ³	Riskklass
22IT02	Mu T	15,5	Lågradonmark
22IT04	F/gr Sa	24,7	Normalradonmark
22IT11	F/gr Sa	49,7	Normalradonmark
22IT13	F/gr Sa	69,7	Högradonmark
22IT15	F/gr Sa	7,6	Lågradonmark
22IT17	F/gr Sa	21,4	Normalradonmark

9 Värdering av undersökning

Bedömning av jordprov har gjorts i enlighet med dokument SS-EN-ISO 22475-1 samt SS-EN 1997-2. Utförd skruvprovtagning bedöms uppå kvalitetsklass 5C.

Jord-bergsondering i punkter enligt tabell 4 är ej borrad 3 meter i berg med för metod gällande standard.

Tabell 4 Bedömd bergsondering för metodavvikande borrhål

Punktnr	Bergsondering [m]
22IT02	0,0
23IT04	1,65
23IT11	2,35
23IT21	1,10
23IT39	2,35

Utförda CPT har utvärderats med hjälp av datorprogrammet CONRAD framtaget av SGI. Värden för densitet utgår från tabellvärden för silt och sand. Se utvärdering i bilaga 6.

9.1 Grundvattenmätningar

Utförda grundvattenmätningar i grundvattenrör som installerades vid fältundersökningarna redovisas i tabell 2.

Tabell 1. Grundvattenmätningar

ID	Typ	Måttillfälle	RÖK [+]	RUK [+]	Marknivå [+]	Djup u my [m]
22IT11GV	Rf	2022-09-29	43,8	40,3	43,8	3,0 (Torr)
23IT01GV	Rf	2023-01-31	45,9	40,4	44,6	0,9
23IT27GV	Rf	2023-01-31	43,7	37,7	43,7	2,3

10 Resultat och redovisning Miljöteknik

Resultat från den miljötekniska markundersökningen redovisas i dokument "PM Kompletterande miljöteknisk markundersökning, Njupkärrs skola" framtaget av Iterio AB, daterad GH 2023-02-10.

11 Resultat och redovisning Geoteknik

Resultat från den geotekniska undersökningen finns lagrade i digitalt format i en GeoSuite-databas. Geoteknisk redovisning är utförd av Iterio AB. Undersökningarna redovisas i plan och sektion enligt ritningsförteckning, se tabell 5.

Tabell 5 Ritningsförteckning

Format	Ritningsnummer	Benämning	Datum
A1	G-10.1-01	Plan, geoteknisk undersökning	2023-02-10
A1	G-10.2-01	Sektion A-A, B-B och C-C	2023-02-10
A1	G-10.2-02	Sektion D-D och E-E	2023-02-10
A1	G-10.2-03	Sektion F-F, G-G och H-H	2023-02-10
A1	G-10.2-04	Enstaka borrhål	2023-02-10
A1	G-10.2-05	Enstaka borrhål	2023-02-10
A1	G-10.2-06	Enstaka borrhål	2023-02-10
A1	G-10.2-07	Enstaka borrhål	2023-02-10

12 Bilagor

- Bilaga 1 Koordinatlista undersökningspunkter
- Bilaga 2 Fältrapport med kalibrerings- och provtagningsprotokoll
- Bilaga 3 Fältanteckningar markmiljö
- Bilaga 4 Laborationerapport Geoteknik
- Bilaga 5 Laborationerapport Miljöteknik
- Bilaga 6 CPT-utvärdering

Bilaga 1

Koordinatlista undersökningspunkter

Id	X	Y	Z
22IT01	6569063,9	162857,42	44,46
22IT02	6569034,24	162823,03	44,46
22IT03	6569038,86	162848,45	44,43
22IT04	6569041,72	162875,9	44,4
22IT05	6569016,27	162823,13	44,47
22IT06	6569012,45	162841,92	44,43
22IT07	6568975,64	162783,06	44,21
22IT08	6568986,99	162794,74	44,04
22IT09	6569000	162812,39	44,29
22IT10	6568989,19	162858,38	43,94
22IT11	6568945,18	162794,35	43,77
22IT11GV	6568945,18	162794,35	43,77
22IT13	6568953,02	162868,38	43,63
22IT14	6568922,81	162849,47	44,1
22IT15	6568896,99	162802,51	43,9
22IT16	6568895,84	162858,91	43,92
22IT17	6568858,55	162811,74	43,9
22IT18	6568846,85	162818,58	43,99
22IT19	6569020,17	162774,17	47,41
22IT20	6568982,93	162773,52	45,55
22IT21	6568950,47	162849,02	43,86
22IT22	6568927,17	162870,92	43,85
23IT01	6569065,66	162848,2	44,62
23IT01GV	6569065,66	162848,2	44,62
23IT02	6569057,26	162855,88	44,43
23IT03	6569052,48	162866,94	44,42
23IT04	6569051,37	162841,51	44,48
23IT05	6569047,25	162853,08	44,45
23IT06	6569037,61	162849,76	44,45
23IT07	6569033,89	162858,01	44,41
23IT08	6569039,9	162838,55	44,42
23IT09	6569034,35	162835,12	44,42
23IT10	6569039,14	162815,92	44,66
23IT11	6569027,93	162842,72	44,43
23IT12	6569025,53	162859,49	44,43
23IT13	6569021,92	162839,96	44,44
23IT14	6569033,41	162811,8	44,56
23IT15	6569026,62	162802,33	45,18
23IT16	6569023,91	162801,31	45,06
23IT17	6569009,34	162823,39	44,53
23IT18	6569016,85	162788,05	47,76
23IT19	6568991,22	162858,25	43,97
23IT20	6568991,09	162807,39	44,06
23IT21	6568997,17	162778,29	45,8
23IT22	6569009,07	162761,21	46,3
23IT23	6568974,63	162769,68	45,43
23IT24	6568947,72	162767,61	46,7

23IT25	6568957,14	162786,33	43,93
23IT26	6568958,22	162817,4	43,84
23IT27	6568956,72	162824,56	43,73
23IT27GV	6568956,72	162824,56	43,73
23IT29	6568948,28	162870,75	43,66
23IT30	6568947,67	162828,57	43,95
23IT31	6568937,52	162837,63	44,01
23IT33	6568930,3	162778,52	43,31
23IT35	6568912,26	162799,16	43,89
23IT36	6568911,45	162855,33	44,01
23IT37	6568890,78	162797,54	44,05
23IT38	6568891,8	162809,25	43,91
23IT39	6568885,75	162807,1	43,94
23IT40	6568872,21	162806,7	43,91
23IT41	6568858,72	162816,31	43,94
23IT42	6568841,05	162809,85	43,45
23IT43	6568841,06	162831	43,28

Bilaga 2

Fältrapport med kalibrerings- och provtagningsprotokoll

Fältundersökning september 2022

FÄLTRAPPORT MED DAGBOK, GEOTEKNIK

Uppdrag: Njupkärrs Skola	Uppdragsnummer nr: 6803
Uppdragsledare: Sara Lundegård	Ansvarig fälttekniker: Tony Eriksson
Beställare: Tyresö Kommun	Fälttekniker: Tim Envall

Utrustning

Modell: Geotech 504	Beteckning: BV0570
Modell: Geotech 504	Beteckning: B0595

Kalibreringsdata framgår av bilagt kalibreringsprotokoll.

Utsättning

Utsättning utförd med GPS.

Dagbok

Datum	Väder	Utfört arbete
14/9-22	Uppehåll plus	Etablering, ledningssök, sondering, provtagning
15/9-22	Uppehåll plus	Sondering, provtagning, installation GV-rör, avetablering

Omfattning

Utförda undersökningar inom ramen för rapporterat projekt eller projektdel.

Borrhål	Metoder	Datum	Anmärkning	Signatur
22IT01	JB2	15/9-22	-	TEr & TEEn
22IT02	JB2, MSKR	14 & 15/9-22	VIM ersatt av JB2, ej bergsondering p.g.a. tidsbrist.	TEr & TEEn
22IT03	JB2	15/9-22	-	TEr & TEEn
22IT04	JB2, MSKR	14 & 15/9-22	-	TEr & TEEn
22IT05	VIM, SLB, SKR	14/9-22	-	TEr & TEEn
22IT06	JB2, VIM, SKR	15/9-22	-	TEr & TEEn
22IT07	JB2	15/9-22	-	TEr & TEEn
22IT08	SLB	15/9-22	-	TEr & TEEn
22IT09	VIM, SKR	14/9-22	-	TEr & TEEn
22IT10	SLB	15/9-22	-	TEr & TEEn
22IT11	VIM, SLB, GV-rör	15/9-22	-	TEr & TEEn
22IT12	-	-	Utgår p.g.a. ledningar.	TEr & TEEn
22IT13	JB2	15/9-22	-	TEr & TEEn
22IT14	SLB, VIM	15/9-22	-	TEr & TEEn
22IT15	JB2, MSKR	14 & 15/9-22	-	TEr & TEEn
22IT16	VIM, SLB	15/9-22	-	TEr & TEEn
22IT17	VIM, SLB, CPT, SKR	15/9-22	Inget SKR prov p.g.a. grov fyllning.	TEr & TEEn
22IT18	MSKR	14/9-22	-	TEr & TEEn
22IT19	MSKR	14/9-22	-	TEr & TEEn
22IT20	MSKR	14/9-22	-	TEr & TEEn
22IT21	VIM, SLB, CPT, SKR, MSKR	14 & 15/9-22	-	TEr & TEEn
22IT22	MSKR	14/9-22	-	TEr & TEEn

Sonderingsresultat är redovisat i digital fil *.snd. Provtagningsresultat är redovisat i digital fil *.prv. Datum för utförande framgår i respektive digital fil. *=Borrhålsbeteckning.

Information angående utförda sonderingsmetoder:

Jord-bergsondering (Jb)

Borrkronans diameter: 57mm Stift	Borrkronans skick: Nyskick
Spolmedium: Luft & vatten	

Viktsondering

Kontroll av rakhet på stänger: <1mm/m	Spetsdiameter: Nyskick, 34,5-35,0mm
Tolk använd för spetsdiameter <input checked="" type="checkbox"/>	Spetslängd: Nyskick, 205mm
Inställd vridningshastighet: Manuell	Typ av belastningssystem: Vikter

CPT- och CPTU- sondering

Spetsens nummer: 5431 (800kg)				Vätska i filter: CPT olja & CPT fett		
Punkt	Förankring	Förborrat material	Övre grundvattennivå	Lutning vid sondstopp	Portryck i mark efter sondstopp	Anmärkning
22IT17	-	3,9m	-	8,71	100	-
22IT21	-	3,9m	-	1,43	171,54	-

Nolltrycksavläsningar redovisas i sonderingsfil

Skruvprovtagning

Diameter på provtagare 80mm

Fältanteckningar redovisas i bilagda provtagningsprotokoll.

Grundvattenrör

Rörnamn	Diameter	Rörtyp	Filtertyp	Installation	Utvändig tätning	Funktionskontroll
22IT11GV	1tum	Järnrör	Perforerat	Förborring	Naturlig	Mycket snabb

Datum för utförande, rörlängd, filterlängd och nivå på markyta framgår av digital fil *.gvr.

Återställning

Typ	Avser punkter
Ytlagning: Kallasfalt	Samtliga
Hålfyllning: Helt fyllt hål	Samtliga
Fyllningsmaterial: Uppborrat material, Leca	Samtliga

Kontroll och eventuell redigering av sonderingsfiler har utförts efter sondering. Kontroll och redigering omfattar inmatade fältkoder och anmärkningar, exempelvis angiven bergnivå vid jord-bergsondering.

Signering av dagbok och fältrapport: Tim Envall, Tony Eriksson

Uppdragsnr / Uppdragsnamn		Blad nr	
6803 - Njupkärrs skola			
Borrhållnr / Sektion	Markyta	Ref nivå	Sign
221T09	+		TE
Kolvborr	Annat redskap	Stabiliserad vattenyta i borrhålet	
St	den	m u ny	
Anm			
Djup under ref nivå m	Prov nr	Preliminär geoteknisk benämning (förkortning)	ANM. Ev. störning etc. av respektive prov anges i enlighet med fastställda förkortningar
0-0,05	ö -	Ast	
0,05-1,2	m 1	F/gr Sa	
1,2-2	u 2	let Si	✓
	ö		
	m	221T05	✓
	u		
0-0,05	ö -	Ast	
0,05-0,3	ö 1	F/gr Sa	
0,3-1,1	m 2	F/gr Sa let	
1,1-2	u 3	Si	
2-2,7	ö 4	si Saf (le)	
	m		
	u	15/9 221T11GV	
	ö	Sa 2.1 3.1a	
	m	My - dekad	
	u	15/9. V. 221T06	
	ö		
15/9	m	221T06	✓
	u		
0-0,9	ö 1	F/gr Sa	
0,9-2	m 2	let Si	Igen rasat
2-3,1	u 3	si Saf (le)	på 2m
3,1-4,0	ö 4	sat Si (le)	
4,0-5	m 5	si Saf (le)	
	u		
	ö		
	m		
	u		

Uppdragsnr / Uppdragsnamn		Blad nr	
6803 - Njupkärrs skola			
Borrhållnr / Sektion	Markyta	Ref nivå	Sign
221T21	+		TE
Kolvborr	Annat redskap	Stabiliserad vattenyta i borrhålet	
St	den	m u ny	
Anm			
Djup under ref nivå m	Prov nr	Preliminär geoteknisk benämning (förkortning)	ANM. Ev. störning etc. av respektive prov anges i enlighet med fastställda förkortningar
0-0,3	ö 1	F/gr Sa Mu	
0,3-0,9	m 2	F/si gr Sa	✓
0,9-2,1	u 3	F/let gr Sa	
2,1-3,8	ö 4	si Saf let	
3,8-5	m 5	le Si	
5-6	u 6	si Saf	
	ö		
	m		
	u	221T17	
0-0,4	ö -	F/gr Sa	
0,4-1,5	m -	F/sa Gr st	Inget prov
	u		
	ö		
	m		
	u		
	ö		
	m		
	u		
	ö		
	m		
	u		

Uppdragsnr / Uppdragsnamn		Blad nr	
6803 - Njupkärrs skola			
Borrhållnr / Sektion	Markyta	Ref nivå	Sign
221T04	+		TE
Kolvborr	Annat redskap	Stabiliserad vattenyta i borrhålet	
St	den	m u ny	
Anm			
Djup under ref nivå m	Prov nr	Preliminär geoteknisk benämning (förkortning)	ANM. Ev. störning etc. av respektive prov anges i enlighet med fastställda förkortningar
0-0,6	ö -	F/gr Sa	Miljö
0,6-1,1	m -	F/gr let gr Sa	✓
1,1-1,5	u -	(su) gy let si saf	
▲(A)	ö		
	m		
	u	221T22	
0-0,6	ö -	F/gr Sa	Miljö
0,6-1,6	m -	F(s) gr Sa	✓
	u		
	ö		
	m	221T18	Miljö
0-0,3	u -	F/gr mu Sa	✓
0,3-0,7	ö -	let	
0,7-1	m -	let let	
1-1,4	u -	F/let + gr Sa	
	ö		
	m	221T15	Miljö
0-0,4	u -	F/Gr	✓
0,4-1	ö -	let si Sa	
1-1,6	m -	let si (gy) Si	
	u		
	ö		
	m		
	u		
	ö		
	m		
	u		

Uppdragsnr / Uppdragsnamn		Blad nr	
6803 - Njupkärrs skola			
Borrhållnr / Sektion	Markyta	Ref nivå	Sign
221T20	+		TE
Kolvborr	Annat redskap	Stabiliserad vattenyta i borrhålet	
St	den	m u ny	
Anm			
Djup under ref nivå m	Prov nr	Preliminär geoteknisk benämning (förkortning)	ANM. Ev. störning etc. av respektive prov anges i enlighet med fastställda förkortningar
0-0,8	ö -	F(mu) si gr Sa	✓
▲(A)	m		
	u	221T19	Miljö
0-0,05	ö -	(mu) Saf	✓
0,05-1,3	m -	Saf	
▲(A)	u		
	ö		
	m	221T21	Miljö
0-0,3	u -	F/gr sa Mu (regal)	
0,3-0,6	ö -	F/si gr Sa (regal)	
0,6-1	m -	F/si gr Sa let	
1-1,7	u -	F/gr si sa let	✓
1,7-2	ö -	gy let	
2-2,2	m -	Si	
2,2-2,6	u -	let si	
2,6-3	ö -	let si sa	
	m		
	u	221T02	Miljö
0-0,7	ö -	F/gr Sa	
0,7-1	m -	mu 1	
1-1,4	u -	si gy let	
1,4-1,9	ö -	let si	
1,9-2	m -	saf si	
	u		
	ö		
	m		
	u		



Kalibreringsprotokoll gällande kraftgivare.

Kontroll av borrhavn: Geotech 504

Tillv.nr: 19570

Tim: 1033h

<u>Kraftgivare Kg</u>	<u>Kontrollsystem</u>	<u>Värde</u>
25	27	1,08
50	56	1,12
75	83	1,11
100	110	1,1
150	166	1,11
205	225	1,1
300	326	1,09
400	430	1,08
500	537	1,07
600	642	1,07
Ny konstant		10.93
		K= 1.093

Mätinsamling

<u>Laptop</u>	x
<u>Pclog</u>	
<u>Geolog</u>	

Givartyp

<u>Linjär</u>	x
<u>Olinjär</u>	

Kontrollsystem

<u>CPT</u>	
<u>Våg</u>	
<u>Tryckdosa</u>	x

ANMÄRKNING: Konstant 1,000 används på mätinsamlare

KONTROLLEN GJORD AV: Christian von Walden

NAMNTECKNING: 

Kallhäll

2022-05-13

Georent I Sverige AB, Skarprättarvägen 1, 176 77 Järfälla



Kalibreringsprotokoll gällande kraftgivare.

Kontroll av borravn: Geotech 504

Tillv.nr: 20595

Tim: 178h

Kraftgivare Kg	Kontrollsystem	Värde
25	28	1,12
50	59	1,18
75	85	1,13
100	117	1,17
150	178	1,19
200	234	1,17
300	347	1,16
400	462	1,16
500	576	1,15
600	693	1,16
Ny konstant		11.59
		K= 1.159

Mätinsamling

Laptop	x
Pclog	
Geolog	

Givartyp

Linjär	x
Olinjär	

Kontrollsystem

CPT	
Våg	
Tryckdosa	x

ANMÄRKNING: Konstant 1,000 används på mätinsamlare

KONTROLLEN GJORD AV: Christian von Walden

NAMNTECKNING: 

Kallhäll

2021-11-08

Georent I Sverige AB, Skarprättarvägen 1, 176 77 Järfälla

Fältundersökning januari 2023

FÄLTRAPPORT MED DAGBOK, GEOTEKNIK

Uppdrag: Njupkärrs Skola	Uppdragsnummer nr: 6803
Uppdragsledare: Sara Lundegård	Ansvarig fälttekniker: Tony Eriksson
Beställare: Tyresö kommun	Fälttekniker: Tim Envall

Utrustning

Modell: Geotech 504	Beteckning: BV0570
Modell: Geotech 504	Beteckning: B0595

Kalibreringsdata framgår av bilagt kalibreringsprotokoll.

Utsättning

Utsättning utförd med GPS.

Dagbok

Datum	Väder	Utfört arbete
3/1-23	Uppehåll minus	Etablering, ledningssök, sondering, miljöprovtagning
4/1-23	Nederbörd minus	Sondering, miljöprovtagning, avetablering
9/1-23	Nederbörd plus	Etablering, sondering, miljöprovtagning, installation GV-rör, avetablering

Omfattning

Utförda undersökningar inom ramen för rapporterat projekt eller projektdel.

Borrhål	Metoder	Datum	Anmärkning	Signatur
23IT01	MSKR, GV-rör	9/1-23		TEr & TEn
23IT02	MSKR	9/1-23		
23IT03	JB2	4/1-23		TEr & TEn
23IT04	JB-TOT	9/1-23	Ej 3m i berg p.g.a. spolstopp	
23IT05	JB2	9/1-23		
23IT06	MSKR	9/1-23		
23IT07	JB2	9/1-23		
23IT08	JB-TOT	9/1-23		
23IT09	MSKR	4/1-23		TEr & TEn
23IT10	MSKR	9/1-23		
23IT11	JB-TOT	9/1-23	Ej 3m i berg p.g.a. spolstopp	
23IT12	JB2	9/1-23		
23IT13	MSKR	4/1-23		TEr & TEn
23IT14	SLB, VIM	9/1-23	Vim istället för CPT	
23IT15	MSKR	4/1-23		TEr & TEn
23IT16	JB-TOT	9/1-23		
23IT17	MSKR	4/1-23		TEr & TEn
23IT18	MSKR, JB2	3 & 4/1-23	Bergkax. Flyttad till släntrön	TEr & TEn
23IT19	MSKR	4/1-23		TEr & TEn
23IT20	MSKR	4/1-23		TEr & TEn
23IT21	MSKR, JB2	3 & 4/1-23	Ej 3m i berg p.g.a. spolstopp, ej borrhax	TEr & TEn

23IT22	MSKR	4/1-23	Flyttad p.g.a. parkerad bil	TEr & TEn
23IT23	MSKR	4/1-23		TEr & TEn
23IT24	MSKR	4/1-23		TEr & TEn
23IT25	MSKR	3/1-23		TEr & TEn
23IT26	JB2, CPT	3 & 9/1-23		TEr & TEn
23IT27	MSKR, JB-TOT, GV-rör	3 & 9/1-23		TEr & TEn
23IT28	-	-	Ersatt av 23IT27 p.g.a. ledningar	
23IT29	MSKR	3/1-23		TEr & TEn
23IT30	JB-TOT	4/1-23		TEr & TEn
23IT31	MSKR, JB-TOT, CPT	3, 4 & 9/1- 23		TEr & TEn
23IT32	-	-	Ersatt av 23IT31 p.g.a. ledningar	
23IT33	MSKR	3/1-23		TEr & TEn
23IT34	-	-	BiD	
23IT35	MSKR, JB2	4/1-23	Bergkax	TEr & TEn
23IT36	MSKR	3/1-23		TEr & TEn
23IT37	MSKR	3/1-23		TEr & TEn
23IT38	JB2	4/1-23		TEr & TEn
23IT39	JB2	4/1-23	Ej 3m i berg p.g.a. spolstopp	TEr & TEn
23IT40	MSKR	3/1-23		TEr & TEn
23IT41	MSKR	3/1-23		TEr & TEn
23IT42	MSKR	4/1-23		TEr & TEn
23IT43	MSKR	4/1-23		TEr & TEn

Sonderingsresultat är redovisat i digital fil *.snd. Provtagningsresultat är redovisat i digital fil *.prv. Datum för utförande framgår i respektive digital fil. *=Borrhålsbeteckning.

Information angående utförda sonderingsmetoder:

Jord-bergsondering (Jb)

Borrhålsdiameter: 57mm Stift	Borrhålsdjup: Nyskick
Spolmedium: Luft	

Viktsondering

Kontroll av rakhet på stänger: <1mm/m	Spetsdiameter: Nyskick, 34,5-35,0mm
Tolk använd för spetsdiameter <input checked="" type="checkbox"/>	Spetslängd: Nyskick, 205mm
Inställd vridningshastighet: Manuell	Typ av belastningssystem: Vikter

CPT- och CPTU- sondering

Spetsens nummer: 5431 (800kg)				Vätska i filter: CPT olja & CPT fett		
Punkt	Förankring	Förborrat material	Övre grundvattennivå	Lutning vid sondstopp	Portryck i mark efter sondstopp	Anmärkning
23IT26	-	3,1m	-	3,14	146,49	-
23IT31	-	3,1m	-	1	42,1	-

Nolltrycksavläsningar redovisas i sonderingsfil

Skruvprovtagning

Diameter på provtagare 80mm

Fältanteckningar redovisas i bilagda provtagningsprotokoll.

Grundvattenrör

Rörnamn	Diameter	Rörtyp	Filtertyp	Installation	Utvändig tätning	Funktionskontroll
23IT01GV	1tum	Järnrör	Perforerat	Förborrning	Naturlig	Långsam
23IT27GV	1tum	Järnrör	Perforerat	Förborrning	Naturlig	Långsam

Datum för utförande, rörlängd, filterlängd och nivå på markyta framgår av digital fil *.gvr.

Återställning

Typ	Avser punkter
Ytlagning: Kallasfalt, uppborrat material, Leca	Samtliga
Hålfyllning: Helt fyllt hål	Samtliga
Fyllningsmaterial: Uppborrat material, Leca	Samtliga

Kontroll och eventuell redigering av sonderingsfiler har utförts efter sondering. Kontroll och redigering omfattar inmatade fältkoder och anmärkningar, exempelvis angiven bergnivå vid jord-bergsondering.

Signering av dagbok och fältrapport: Tim Envall, Tony Eriksson

Uppdragsnr / Uppdragsnamn				Blad nr	
6803 - Njupkärrs Skola				Markteknisk Undersökningsrapport	
Borrhållnr/ Sektion				Markyta	Ref nivå
231T29				+	0E
Kolvborr				Stabiliserad vattenyta i borrhålet	
St				den / m u my	
Anm					
Djup under ref nivå m	Prov nr	Preliminär geoteknisk benämning (förkortning)	ANM. Ev. störning etc. av respektive prov anges i enlighet med fastställda förkortningar		
0-0,4	ö	F/mu) gr Sa	✓		
0,4-1	m	F/si let (Sa) st			
1-1,7	u	F/si let) gr Sa			
1,7-2	ö	si let			
2-3	m	saf si (le)			
	u				
0-0,05	ö	231T36	✓		
	m	Asf			
0,05-1	u	F/gr Sa st (let)			
1-2	ö	F/gr) saf Sa (le)			
2-3	m	F(le) gr Sa			
	u				
0-0,03	ö	231T31	✓		
	m	Asf			
0,03-1,5	u	F/gr Sa st			
1,5-2	ö	F/si saf Sa (le)			
2-2,5	m	F/gr Sa			
2,5-3	u	saf si (le)			
	ö				
	m	231T27	✓		
	u	Asf			
0-0,14	ö	F/gr Sa st			
0,14-2,1	m	(let) si saf			
2,1-3	u	231T41			
0-0,6	ö	F/Sa			
0,6-1	m	F/gr Sa			
1-2	u				

Uppdragsnr / Uppdragsnamn				Blad nr	
6803 - Njupkärrs Skola				Bilaga 2	
Borrhållnr/ Sektion				Markyta	Ref nivå
231T25				+	0E
Kolvborr				Stabiliserad vattenyta i borrhålet	
St				den / m u my	
Anm					
Djup under ref nivå m	Prov nr	Preliminär geoteknisk benämning (förkortning)	ANM. Ev. störning etc. av respektive prov anges i enlighet med fastställda förkortningar		
0-0,6	ö	F/mu) gr Sa	teger ✓		
0,6-1	m	si saf			
	u				
	ö	231T33	✓		
0-1	m	F/gr Sa let st			
1-2	u	Avskalat			
2-2,8	ö	F/gr) let st			
▲(λ)	m		✓		
	u	231T37			
0-0,3	ö	F/mu) let Sa			
0,3-1	m	F/Sa			
1-1,4	u	(gr) let (si)			
1,4-1,8	ö	(gr) let			
	m				
	u	231T40	✓		
0-0,7	ö	F/Sa			
0,7-1	m	F/gr Sa			
1-1,8	u	F(gr) let gr Sa			
1,8-2	ö	F(le) saf si			
2-3	m	F/si let gr Sa			
	u				
0-0,6	ö	231T41	✓		
	m	F/Sa			
0,6-1	u	F/gr Sa st (si) (let)			
▲(λ)	ö				
	m				
	u				

Uppdragsnr / Uppdragsnamn				Blad nr	
6803 - Njupkärrs Skola				Markteknisk Undersökningsrapport	
Borrhållnr/ Sektion				Markyta	Ref nivå
231T42				+	0E
Kolvborr				Stabiliserad vattenyta i borrhålet	
St				den / m u my	
Anm					
Djup under ref nivå m	Prov nr	Preliminär geoteknisk benämning (förkortning)	ANM. Ev. störning etc. av respektive prov anges i enlighet med fastställda förkortningar		
0-0,5	ö	F/mu) let	✓		
0,5-0,6	m	F/Sa			
0,6-2	u	F/gr Sa			
	ö				
	m	231T43	✓		
0-0,5	u	F/mu) let gr Sa			
▲(λ)	ö				
	m				
	u	231T35	✓		
0-0,05	ö	Asf			
0,05-1,4	m	F/gr Sa st			
λ λ	u				
	ö	231T21	✓		
0-0,05	m	Asf			
0,05-0,5	u	F/gr Sa			
0,5-0,9	ö	F/Sa			
0,9-1	m	F(s) si let			
1-1,2	u	F/gr Sa			
1,2-2	ö	Saf			
	m				
	u	231T28	✓		
0-0,05	ö	Asf			
0,05-0,5	m	F/gr Sa			
0,5-1	u	si saf (le)			
	ö				
	m				
	u				

Uppdragsnr / Uppdragsnamn				Blad nr	
6803 - Njupkärrs Skola				Markteknisk Undersökningsrapport	
Borrhållnr/ Sektion				Markyta	Ref nivå
231T23				+	0E
Kolvborr				Stabiliserad vattenyta i borrhålet	
St				den / m u my	
Anm					
Djup under ref nivå m	Prov nr	Preliminär geoteknisk benämning (förkortning)	ANM. Ev. störning etc. av respektive prov anges i enlighet med fastställda förkortningar		
0-0,4	ö	F/gr Sa	✓		
0,4-0,8	m	F(mu) gr Sa			
0,8-1	u	(mu) saf			
1-2	ö	si saf (le)			
	m				
	u	231T24	✓		
0-0,06	ö	Asf			
0,06-1,3	m	F/gr Sa			
	u				
	ö	231T18	✓		
0-0,8	m	F/gr Sa mu teger			
0,8-1,4	u	(gr) gr Sa			
▲(λ)	ö				
	m				
	u	231T20	✓		
0-0,06	ö	Asf			
0,06-0,8	m	F/gr Sa			
0,8-1	u	F(mu) si gr Sa			
1-1,5	ö	saf si (let)			
1,5-2	m	si saf (let)			
	u				
	ö	231T17	✓		
0-0,2	m	F/mu) gr Sa let			
0,2-0,5	u	F/gr Sa vx			
0,5-1,5	ö	F/gr Sa st			
1,5-2	m	si let			
2-3	u	si (le)			

Uppdragsnr / Uppdragsnamn
6803 - Njupkärrs Skolan

Blad nr
Markteknisk Undersökningsrapport
6803 Njupkärrs skola

Borrhålnr / Sektion
231T15

Markyta + Ref nivå + Sign PE 4/11-23

Kolvborr + Annat redskap + Stabiliserad vattenyta i borrhålet

St den / m u my

Anm			
Djup under ref nivå m	Prov nr	Preliminär geoteknisk benämning (förkortning)	ANM. Ev. störning etc. av respektive prov anges i enlighet med fastställda förkortningar
0-0,2	ö	-	P/mu gr Sa ✓
0,2-0,8	m	-	P/gr Sa
▲ (λ)	u		
0-0,05	ö	231T19	✓
0,05-1,1	m	-	Asf
▲ (λ)	u	-	P/gr Sa tegel
	ö		
	m	231T13	
0-0,8	u	-	P/gr Sa ✓
0,8-1,5	ö	-	(si) Saf (le)
	m		
	u	231T09	✓
0-1	ö	-	P/gr Sa
1-1,5	m	-	si Saf/Le ✓
	u		
	ö	231T02	9/11-22
0-0,8	m	-	P/gr Sa ✓
0,8-1,1	u	-	let Mu (si)
1,1-2	ö	-	saf si (le)
	m		
	u	231T06	✓
0-1	ö	-	P/gr Sa
1-1,5	m	-	sa si Saf
1,5-2	u	-	si Saf (let)
	ö		
	m		
	u		

Uppdragsnr / Uppdragsnamn
6803 - Njupkärrs Skola

Blad nr
Bilaga 2
Sida 12 av 21

Borrhålnr / Sektion
231T01

Markyta + Ref nivå + Sign PE 9/11-23

Kolvborr + Annat redskap + Stabiliserad vattenyta i borrhålet

St den / m u my

Anm			
Djup under ref nivå m	Prov nr	Preliminär geoteknisk benämning (förkortning)	ANM. Ev. störning etc. av respektive prov anges i enlighet med fastställda förkortningar
0-0,4	ö	-	P/mu gr Sa 231T04
0,4-0,9	m	-	P/gr Sa Tot.l 5,5a
0,9-1	u	-	Saf St. upp 1,32
1-1,5	ö	-	si Sa let vq = långsam
1,5-2	m	-	(si) Saf ✓
	u		
	ö	231T10	
0-0,4	m	-	P/gr Sa Mu
0,4-0,8	u	-	P(mu) gr Sa
0,8-1,2	ö	-	si let
1,2-1,5	m	-	si let Saf
1,5-2	u	-	si Saf
	ö		
	m		231T27GV
	u		Tot.l 6,05m
	ö		Dexel = My
	m		vq = långsam
	u		
	ö		
	m		
	u		
	ö		
	m		
	u		

CALIBRATION CERTIFICATE FOR CPT PROBE 5431

Probe No 5431
Date of Calibration 2022-11-17
Calibrated by Alexander Dahlin.....
Run No 2448
Test Class: ISO 0

Point Resistance	Tip Area 10cm²	
Maximum Load	8	MPa
Range	8	MPa
Scaling Factor	3124	
Resolution	0,2442	kPa
Area factor (a)	0,881	
Zero	2,947 MPa	

ERRORS

Max. Temperature effect when not loaded 13,18 kPa
Temperature range 5 –40 deg. Celsius.

Local Friction	Sleeve Area 150cm²	
Maximum Load	0,5	MPa
Range	0,5	MPa
Scaling Factor	4286	
Resolution	0,0089	kPa
Area factor (b)	0	
Zero	110,36 kPa	

ERRORS

Max. Temperature effect when not loaded 0,391 kPa
Temperature range 5 –40 deg. Celsius.

Pore Pressure

Maximum Load	1	MPa
Range	1	MPa
Scaling Factor	1686	
Resolution	0,0453	kPa
Zero	576,49 kPa	

ERRORS

Max. Temperature effect when not loaded 0,814 kPa
Temperature range 5 –40 deg. Celsius.

Tilt Angle

Scaling Factor	0,94	
Range	0 - 40	Deg.

Backup memory



Probe No: **5431**
Date of Calibration: **2022-11-17**
Calibration Run No: **2448**
Calibrated by: **Alexander Dahlin**
Scaling Factor: 3124
Reference Cell: **50598**

Applied Load MPa	PointRes. MPa	Difference MPa	Accuracy %/MV	Friction MPa	PorePress MPa
0,000	0,000	0,000	0,000	0,000	0,000
0,837	0,837	0,000	0,000	0,000	0,000
1,608	1,605	0,003	0,186	0,000	0,000
2,417	2,414	0,003	0,124	0,000	0,000
3,242	3,237	0,005	0,154	0,000	0,000
4,024	4,019	0,005	0,124	0,000	0,000
4,866	4,863	0,003	0,061	0,000	0,000
5,628	5,627	0,001	0,017	0,000	0,000
6,416	6,417	-0,001	-0,015	0,000	0,000
7,253	7,256	-0,003	-0,041	0,000	0,000
8,059	8,064	-0,005	-0,062	0,000	0,000
7,253	7,256	-0,003	-0,041	0,000	0,000
6,393	6,398	-0,005	-0,078	0,000	0,000
5,608	5,611	-0,003	-0,053	0,000	0,000
4,853	4,858	-0,005	-0,103	0,000	0,000
4,037	4,042	-0,005	-0,123	0,000	0,000
3,212	3,216	-0,004	-0,124	0,000	0,000
2,427	2,431	-0,004	-0,164	0,000	0,000
1,612	1,615	-0,003	-0,186	0,000	0,000
0,880	0,883	-0,003	-0,340	0,000	0,000
0,001	0,002	-0,001	0,000	0,000	0,000

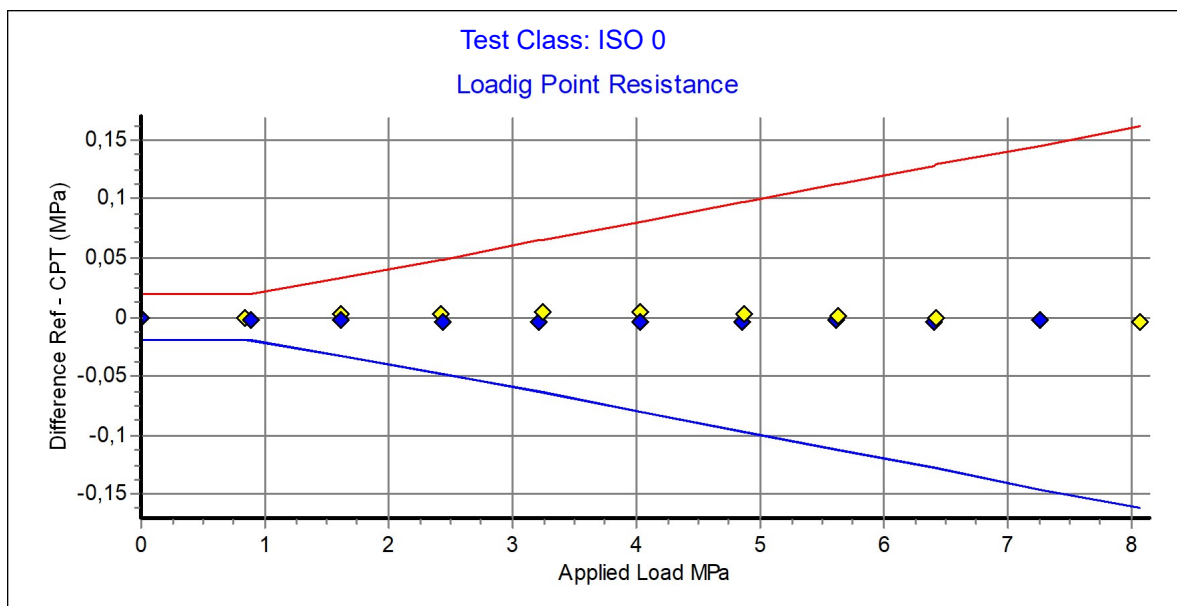

Specialists in
Geotechnical
Field Equipment

Calibration Certificate.

Probe No: **5431**
Date of Calibration: **2022-11-17**
Calibration Run No: **2448**
Calibrated by: **Alexander Dahlin**
Scaling Factor: 4286
Reference Cell: **50598**

Ref MPa	Friction MPa	Difference KPa	Accuracy %/MV	PointRes. MPa	PorePress MPa
0,000	0,000	0,000	0,000	0,000	0,000
0,053	0,051	1,860	0,000	0,016	0,000
0,100	0,099	1,249	0,000	0,017	0,000
0,152	0,151	0,664	0,000	0,017	0,000
0,204	0,204	-0,153	-0,074	0,017	0,000
0,253	0,254	-1,163	-0,456	0,019	0,000
0,300	0,302	-2,219	-0,733	0,018	0,000
0,354	0,357	-3,552	-0,993	0,021	0,000
0,402	0,407	-4,975	-1,222	0,020	0,000
0,451	0,457	-6,212	-1,358	0,021	0,000
0,502	0,510	-7,718	-1,511	0,021	0,000
0,453	0,460	-6,818	-1,481	0,018	0,000
0,401	0,406	-5,682	-1,397	0,017	0,000
0,352	0,357	-4,694	-1,314	0,015	0,000
0,301	0,305	-3,607	-1,181	0,014	0,000
0,253	0,256	-2,516	-0,982	0,012	0,000
0,203	0,205	-1,551	-0,755	0,012	0,000
0,152	0,153	-0,744	0,000	0,010	0,000
0,101	0,101	0,081	0,000	0,009	0,000
0,049	0,048	0,906	0,000	0,009	0,000
0,000	0,000	0,200	0,000	-0,001	0,000

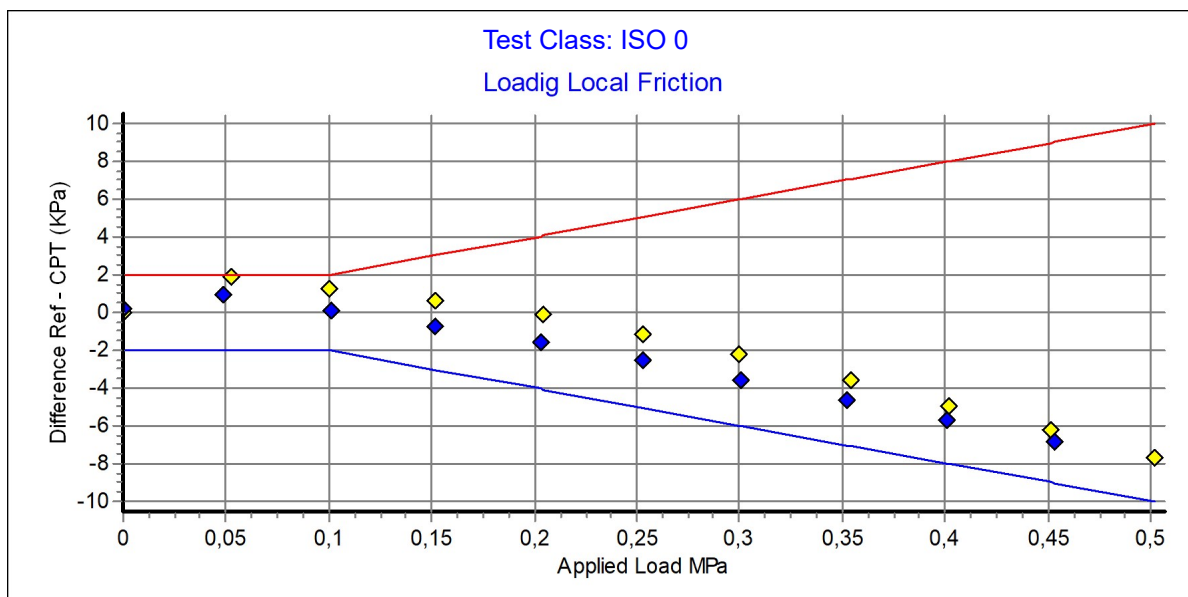

Specialists in
Geotechnical
Field Equipment

Calibration Certificate.

Loading Pore Pressure

Göteborg:2022-11-17

Probe No: **5431**
 Date of Calibration: **2022-11-17**
 Calibration Run No: **2448**
 Calibrated by: **Alexander Dahlin**
Scaling Factor: 1686
 Reference Cell: 153810109

Appl. Press MPa	PorePress MPa	Difference KPa	Accuracy %/MV	PointRes. MPa	Friction MPa	Area Factor A = PR/PP	Area Factor B = LF/PP
0,000	0,000	0,100	0,000	0,000	0,000	0,000	
0,109	0,108	0,364	0,000	0,097	0,000	0,898	0,000
0,202	0,201	0,695	0,344	0,176	0,000	0,875	0,000
0,307	0,306	0,966	0,315	0,266	0,000	0,869	0,000
0,406	0,405	1,379	0,340	0,352	0,000	0,869	0,000
0,505	0,504	0,985	0,195	0,443	0,000	0,879	0,000
0,607	0,606	0,744	0,122	0,534	0,000	0,881	0,000
0,702	0,701	1,664	0,237	0,615	0,000	0,877	0,000
0,808	0,806	1,704	0,211	0,710	0,000	0,880	0,000
0,902	0,901	0,988	0,109	0,794	0,000	0,881	0,000
1,003	1,002	1,437	0,143	0,883	0,000	0,881	0,000
0,904	0,903	1,783	0,197	0,795	0,000	0,880	0,000
0,806	0,803	2,325	0,289	0,708	0,000	0,881	0,000
0,703	0,701	2,042	0,290	0,619	0,000	0,883	0,000
0,602	0,600	2,109	0,351	0,529	0,000	0,881	0,000
0,503	0,501	1,947	0,388	0,443	0,000	0,884	0,000
0,403	0,401	1,719	0,427	0,354	0,000	0,882	0,000
0,303	0,301	1,565	0,518	0,267	0,000	0,887	0,000
0,201	0,200	0,560	0,279	0,176	0,000	0,880	0,000
0,104	0,103	0,881	0,000	0,090	0,000	0,873	0,000
0,000	0,000	0,155	0,000	0,004	0,000	0,000	

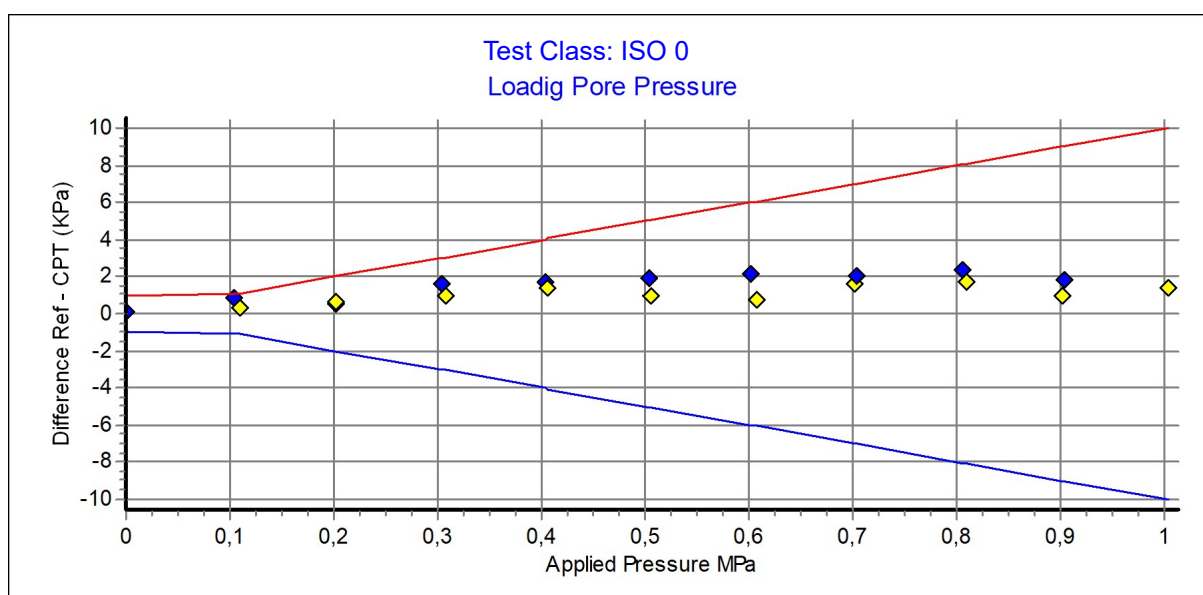

Specialists in
Geotechnical
Field Equipment

Calibration Certificate.

Loading Inclinometer

Göteborg:2022-11-17

Probe No: **5431**
Date of Calibration: **2022-11-17**
Calibration Run No: **2448**
Calibrated by: **Alexander Dahlin**
Scaling Factor: 0,94

Appl. Incin. Deg	X+ Deg	X- Deg	Y+ Deg	Y- Deg	Diff X+ Deg	Diff X- Deg	Diff Y+ Deg	Diff Y- Deg
0,00	0,10	0,08	0,14	0,02	-0,10	-0,08	-0,14	-0,02
1,00	1,02	1,05	0,96	1,03	-0,02	-0,05	0,04	-0,03
2,00	1,94	1,91	1,90	2,06	0,06	0,09	0,10	-0,06
3,00	2,92	2,99	2,90	3,05	0,08	0,01	0,10	-0,05
4,00	3,95	4,05	3,90	4,01	0,05	-0,05	0,10	-0,01
5,00	4,92	5,03	4,94	5,03	0,08	-0,03	0,06	-0,03
6,00	5,86	6,06	5,90	5,94	0,14	-0,06	0,10	0,06
7,00	6,89	7,00	6,92	7,00	0,11	0,00	0,08	0,00
8,00	7,83	8,05	7,98	7,92	0,17	-0,05	0,02	0,08
9,00	8,95	9,12	8,87	9,00	0,05	-0,12	0,13	0,00
10,00	9,83	10,06	9,86	10,14	0,17	-0,06	0,14	-0,14
11,00	10,92	11,08	10,93	10,94	0,08	-0,08	0,07	0,06
12,00	11,98	12,09	11,85	12,03	0,02	-0,09	0,15	-0,03
13,00	12,87	13,00	12,72	13,06	0,13	0,00	0,28	-0,06
14,00	13,87	14,01	13,79	14,07	0,13	-0,01	0,21	-0,07
15,00	14,86	15,03	14,79	14,96	0,14	-0,03	0,21	0,04
16,00	15,78	16,16	15,80	16,06	0,22	-0,16	0,20	-0,06
17,00	16,81	17,18	16,70	17,01	0,19	-0,18	0,30	-0,01
18,00	17,78	18,18	17,68	17,95	0,22	-0,18	0,32	0,05
19,00	18,73	19,28	18,71	19,08	0,27	-0,28	0,29	-0,08
20,00	19,81	20,30	19,74	19,98	0,19	-0,30	0,26	0,02

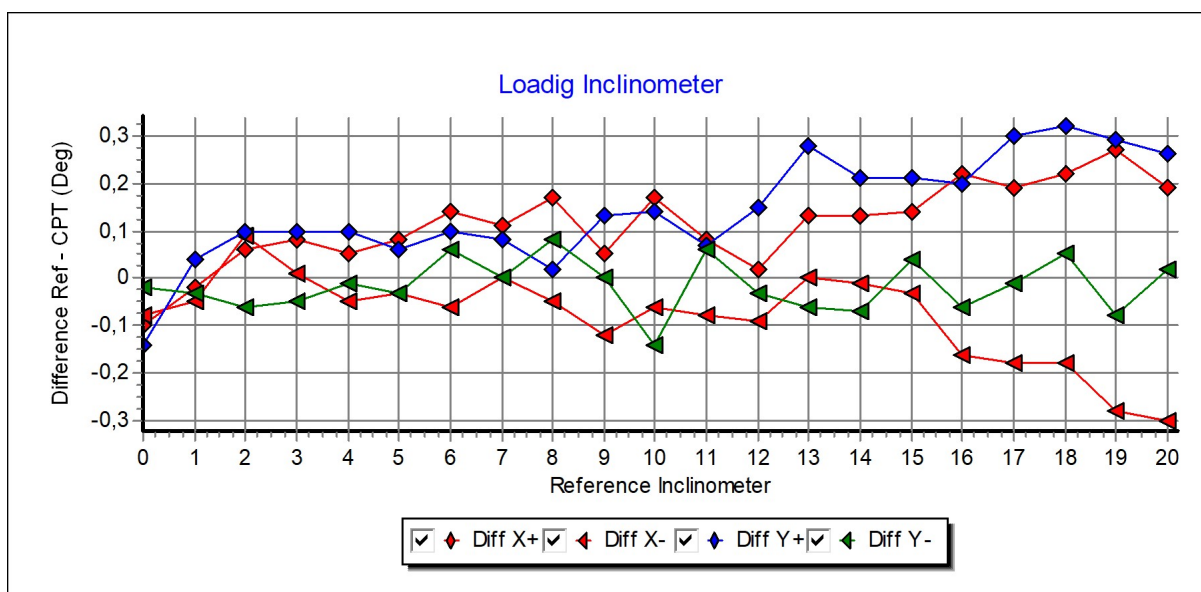

Specialists in
Geotechnical
Field Equipment

Probe No: **5431**
Date of Calibration: **2022-11-17**
Calibration Run No: **2448**
Calibrated by: **Alexander Dahlin**

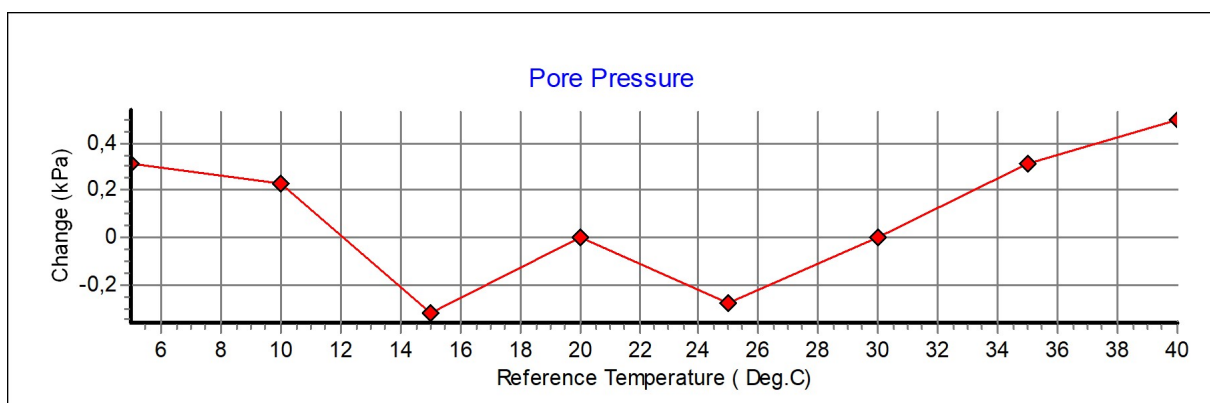
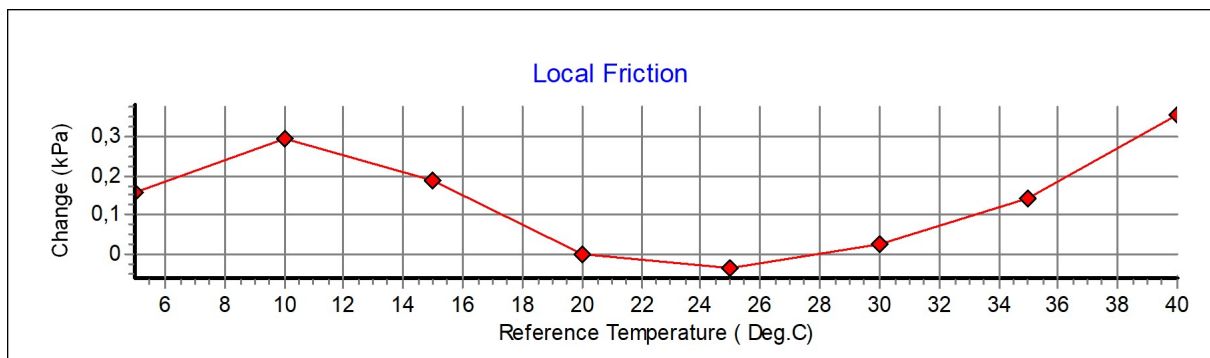
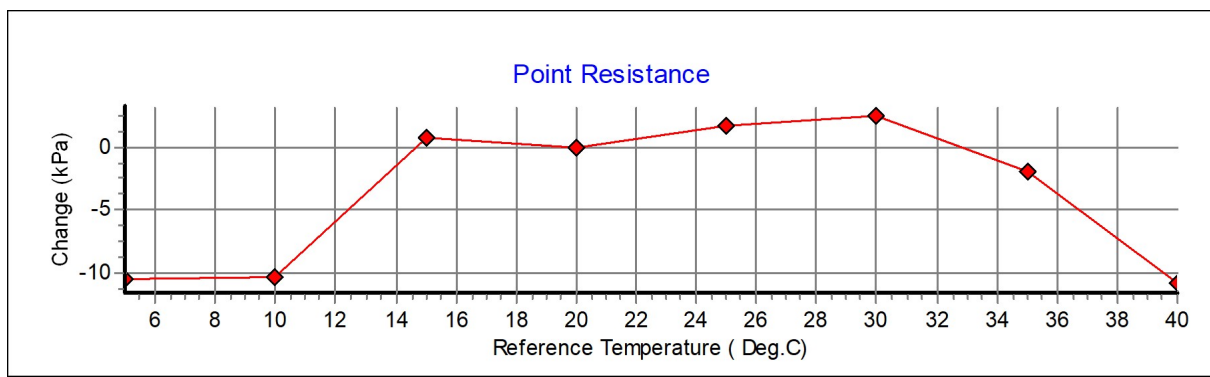

**Specialists in
Geotechnical
Field Equipment**

Calibration procedure.

Göteborg: 2022-11-17

Upon delivery, the equipment complies with ISO 22476-1:2012, including Technical Corrigendum 1 (ISO 22476-1:2012/Cor 1:2013)

Point resistance.

The point resistance is calibrated from 0 to maximum range in 10 steps up and down. Then we adjust the calibration factor to fit the best linearity.

Local friction.

A special adapter unit substitutes the cone and transfers the axial forces to the lower end of the friction sleeve. The friction is calibrated from 0 to maximum range in 10 steps up and down then the sleeve is turned 90 degrees and the calibration repeated.

Then we adjust the calibration factor to fit the best linearity.

Pore pressure & Area ratio a and b.

The completed probe is installed in a special chamber and the pore pressure sensor are calibrated from 0 to maximum range in 10 step up and down.

Then we adjust the calibration factor to fit the best linearity.

At half range the pressure of the point and friction is registered and used for calculation of the area factor.

Tilt inclination.

The tilt sensor is calibrated +/- 20deg. from vertical line in steps of 1 deg.

This will be done in 2 orthogonal directions.

Temperature.

The temperature sensor is calibrated in steps of 5°C from 5 to 40 °C.

Temperature compensation.

The Point, Friction and the Pore pressure sensors in the probe is temperature compensated and tested in the range 5 to 40 °C.

The reference sensors are connected to the Geotech black box together with the CPT probe. The measuring data from the reference sensors are simultaneously send to the computer and stored in the Geotech calibration software. The completed systems are recalibrated at RISE Research Institutes of Sweden once a year.

Environment.

Air pressure: 1012,4 hPa.

Temperature: 21,5 °C.



Kalibreringsprotokoll gällande kraftgivare.

Kontroll av borrhavn: Geotech 504

Tillv.nr: 19570

Tim: 1033h

Kraftgivare Kg	Kontrollsystem	Värde
25	27	1,08
50	56	1,12
75	83	1,11
100	110	1,1
150	166	1,11
205	225	1,1
300	326	1,09
400	430	1,08
500	537	1,07
600	642	1,07
Ny konstant		10.93
		K= 1.093

Mätinsamling

Laptop	x
Pclog	
Geolog	

Givartyp

Linjär	x
Olinjär	

Kontrollsystem

CPT	
Våg	
Tryckdosa	x

ANMÄRKNING: Konstant 1,000 används på mätinsamlare

KONTROLLEN GJORD AV: Christian von Walden

NAMNTECKNING: 

Kallhäll

2022-05-13

Georent I Sverige AB, Skarprättarvägen 1, 176 77 Järfälla



Kalibreringsprotokoll gällande kraftgivare.

Kontroll av borravn: Geotech 504

Tillv.nr: 20595

Tim: 423h

Kraftgivare Kg	Kontrollsystem	Värde
25	33	1,32
50	64	1,28
75	96	1,28
100	125	1,25
150	181	1,21
200	238	1,19
300	352	1,17
400	467	1,17
500	577	1,15
600	689	1,15
Ny konstant		12.17
		K= 1.217

Mätinsamling

Laptop	x
Pclog	
Geolog	

Givartyp

Linjär	x
Olinjär	

Kontrollsystem

CPT	
Våg	
Tryckdosa	x

ANMÄRKNING: Konstant 1,000 används på mätinsamlare

KONTROLLEN GJORD AV: Christian von Walden

NAMNTECKNING: 

Kallhäll

2022-10-24

Georent I Sverige AB, Skarprättarvägen 1, 176 77 Järfälla

Bilaga 3
Fältanteckningar markmiljö

Fältundersökning september 2022

Jord					
Projekt	6803, Njupkärrs skola				
Provpunkt		Kommentar väder	sol/ moln + 10-15	Datum	220914
22IT02		Utrustning	borrbandvagn	Provtagare	Iterio/ther
Djup	Jordart	Notering			Labbanalys
0-0,5	F:gr	grovt, för grusplanen			ej prov
0,5-1	F:mugrsa	fd jordlager			Alifater, aromater, BTEX, PCB, PAH:er, Metaller
1-2	let	med siltlager, mjuk mot 2 m			Metaller
Notering: Grusad fotbollsplan. Stopp pga nat.					

Jord					
Projekt	6803, Njupkärrs skola				
Provpunkt		Kommentar väder	sol/ moln + 10-15	Datum	220914
22IT04		Utrustning	borrbandvagn	Provtagare	Iterio/ther
Djup	Jordart	Notering			Labbanalys
0-1	F:gr sa				Alifater, aromater, BTEX, PCB, PAH:er, Metaller
1-					
Notering: Grusad fotbollsplan. Stopp mot bl/berg 1m berg i dagen intill.					

Jord					
Projekt	6803, Njupkärrs skola				
Provpunkt		Kommentar väder	sol/ moln + 10-15	Datum	220914
22IT09		Utrustning	borrbandvagn	Provtagare	Iterio/ther
Djup	Jordart	Notering			Labbanalys
0-0,03	asf				
0-0,5	F:grsast				Alifater, aromater, BTEX, PCB, PAH:er, Metaller
0,5-1	F:grsa				
1-2	sisagret				Metaller, PAH:er
Notering:					

Jord					
Projekt	6803, Njupkärrs skola				
Provpunkt		Kommentar väder	sol/ moln + 10-15	Datum	220914
22IT15		Utrustning	borrbandvagn	Provtagare	Iterio/ther
Djup	Jordart	Notering			Labbanalys
0-0,4	F:gr	grovt grus			ej prov
0,4-0,7	F:grsa	hårt			
0,7-1,6	grsisa				Alifater, aromater, BTEX, PCB, PAH:er, Metaller
Notering: grus-lekpark. stopp bl/berg 1,6. berg i dagen intill.					

Jord					
Projekt	6803, Njupkärrs skola				
Provpunkt		Kommentar väder	sol/ moln + 10-15	Datum	220914
22IT18		Utrustning	borrbandvagn	Provtagare	Iterio/ther
Djup	Jordart	Notering			Labbanalys

Jord			
Projekt	6803, Njupkärrs skola		
0-0,8	F:musa	fin sand under mull(sandlådesand)	Alifater, aromater, BTEX, PCB, PAH:er, Metaller
0,8-1,4	F:grsa	tegel	Metaller, PAH:er, PCB
Notering: Gräsyta, Stopp bl/berg 1,4m.			

Jord				
Projekt	6803, Njupkärrs skola			
Provpunkt		Kommentar väder	sol/ moln + 10-15	Datum
22IT19		Utrustning	borrbandvagn	220914
				Provtagare
				Iterio/ther
Djup	Jordart	Notering		Labbanalys
0-1	F:sa	fin sand		Alifater, aromater, BTEX, PCB, PAH:er, Metaller
1-1,3	sa			Metaller, PAH:er
Notering: Gräsyta. Stopp bl/berg 1,3 meter.				

Jord				
Projekt	6803, Njupkärrs skola			
Provpunkt		Kommentar väder	sol/ moln + 10-15	Datum
22IT20		Utrustning	borrbandvagn	220914
				Provtagare
				Iterio/ther
Djup	Jordart	Notering		Labbanalys
0-0,8	F:musisast			Alifater, aromater, BTEX, PCB, PAH:er, Metaller
Notering: Jord/ Gräsyta. Stopp bl/berg berg idagen intill				

Jord				
Projekt	6803, Njupkärrs skola			
Provpunkt		Kommentar väder	sol/ moln + 10-15	Datum
22IT21		Utrustning	borrbandvagn	220914
				Provtagare
				Iterio/ther
Djup	Jordart	Notering		Labbanalys
0-0,5	F:grsa			Alifater, aromater, BTEX, PCB, PAH:er, Metaller
0,5-1	F:grsa			
1-1,5	F:grsa			
1,5-1,7	F:sagr			Metaller, PAH:er
1,7-2,7	gylet	gyttje let övergår i let.		Metaller, PAH:er
Notering: Gräsyta. Stopp pga naturlig				

Jord				
Projekt	6803, Njupkärrs skola			
Provpunkt		Kommentar väder	sol/ moln + 10-15	Datum
22IT22		Utrustning	borrbandvagn	220914
				Provtagare
				Iterio/ther
Djup	Jordart	Notering		Labbanalys
0-0,5	F:grsa			Alifater, aromater, BTEX, PCB, PAH:er, Metaller
0,5-1	F:grsa	ev fd yt/ordlager, hårt		
1-1,6	F:grsa			
Notering: sandhög, stopp bl/berg.				

Jord					
Projekt	6803, Njupkärrs skola				
Provpunkt		Kommentar väder	sol/ moln + 10-15	Datum	220914
22IT02		Utrustning	borrbandvagn	Provtagare	Iterio/ther
Djup	Jordart	Notering			Labbanalys
0-0,5	F:gr	grovt, för grusplanen			ej prov
0,5-1	F:mugrsa	fd jordlager			Alifater, aromater, BTEX, PCB, PAH:er, Metaller
1-2	let	med siltlager, mjuk mot 2 m			Metaller
Notering: Grusad fotbollsplan. Stopp pga nat.					

Jord					
Projekt	6803, Njupkärrs skola				
Provpunkt		Kommentar väder	sol/ moln + 10-15	Datum	220914
22IT04		Utrustning	borrbandvagn	Provtagare	Iterio/ther
Djup	Jordart	Notering			Labbanalys
0-1	F:gr sa				Alifater, aromater, BTEX, PCB, PAH:er, Metaller
1-					
Notering: Grusad fotbollsplan. Stopp mot bl/berg 1m berg i dagen intill.					

Jord					
Projekt	6803, Njupkärrs skola				
Provpunkt		Kommentar väder	sol/ moln + 10-15	Datum	220914
22IT09		Utrustning	borrbandvagn	Provtagare	Iterio/ther
Djup	Jordart	Notering			Labbanalys
0-0,03	asf				
0-0,5	F:grsast				Alifater, aromater, BTEX, PCB, PAH:er, Metaller
0,5-1	F:grsa				
1-2	sisagrlet				Metaller, PAH:er
Notering:					

Jord					
Projekt	6803, Njupkärrs skola				
Provpunkt		Kommentar väder	sol/ moln + 10-15	Datum	220914
22IT15		Utrustning	borrbandvagn	Provtagare	Iterio/ther
Djup	Jordart	Notering			Labbanalys
0-0,4	F:gr	grovt grus			ej prov
0,4-0,7	F:grsa	hårt			
0,7-1,6	grsisa				Alifater, aromater, BTEX, PCB, PAH:er, Metaller
Notering: grus-lekpark. stopp bl/berg 1,6. berg i dagen intill.					

Jord					
Projekt	6803, Njupkärrs skola				
Provpunkt		Kommentar väder	sol/ moln + 10-15	Datum	220914
22IT18		Utrustning	borrbandvagn	Provtagare	Iterio/ther
Djup	Jordart	Notering			Labbanalys

Jord			
Projekt	6803, Njupkärrs skola		
0-0,8	F:musa	fin sand under mull(sandlådesand)	Alifater, aromater, BTEX, PCB, PAH:er, Metaller
0,8-1,4	F:grsa	tegel	Metaller, PAH:er, PCB
Notering: Gräsyta, Stopp bl/berg 1,4m.			

Jord				
Projekt	6803, Njupkärrs skola			
Provpunkt		Kommentar väder	sol/ moln + 10-15	Datum
22IT19		Utrustning	borrbandvagn	220914
				Provtagare
				Iterio/ther
Djup	Jordart	Notering		Labbanalys
0-1	F:sa	fin sand		Alifater, aromater, BTEX, PCB, PAH:er, Metaller
1-1,3	sa			Metaller, PAH:er
Notering: Gräsyta. Stopp bl/berg 1,3 meter.				

Jord				
Projekt	6803, Njupkärrs skola			
Provpunkt		Kommentar väder	sol/ moln + 10-15	Datum
22IT20		Utrustning	borrbandvagn	220914
				Provtagare
				Iterio/ther
Djup	Jordart	Notering		Labbanalys
0-0,8	F:musisast			Alifater, aromater, BTEX, PCB, PAH:er, Metaller
Notering: Jord/ Gräsyta. Stopp bl/berg berg idagen intill				

Jord				
Projekt	6803, Njupkärrs skola			
Provpunkt		Kommentar väder	sol/ moln + 10-15	Datum
22IT21		Utrustning	borrbandvagn	220914
				Provtagare
				Iterio/ther
Djup	Jordart	Notering		Labbanalys
0-0,5	F:grsa			Alifater, aromater, BTEX, PCB, PAH:er, Metaller
0,5-1	F:grsa			
1-1,5	F:grsa			
1,5-1,7	F:sagr			Metaller, PAH:er
1,7-2,7	gylet	gyttje let övergår i let.		Metaller, PAH:er
Notering: Gräsyta. Stopp pga naturlig				

Jord				
Projekt	6803, Njupkärrs skola			
Provpunkt		Kommentar väder	sol/ moln + 10-15	Datum
22IT22		Utrustning	borrbandvagn	220914
				Provtagare
				Iterio/ther
Djup	Jordart	Notering		Labbanalys
0-0,5	F:grsa			Alifater, aromater, BTEX, PCB, PAH:er, Metaller
0,5-1	F:grsa	ev fd yt/ordlager, hårt		
1-1,6	F:grsa			
Notering: sandhög, stopp bl/berg.				

Fältundersökning januari 2023

Iterio AB

Uppdrag: 6803-Njupkärrs skolan

Beställare: Tyresö kommun

Plats: Njupkärrs skolan

Datum: 3-4 januari, 2023

Metod: Skruvborrbandvagn

Provtagare: Iterio, Marie Dokken

Väder: Halvklart med snö i luften. -3 C

Analyspaket:

OJ21a= aligater, aromater, BTEX, PAH16

OJ21c= aligater, aromater, BTEX

OJ21h= aligater, aromater, PAH16

OJ2a- PCB = PCB7

TOC beräknad = Beräknad TOC och pH

OJ-1PAH= PAH-16

MS-1= metaller inkl Hg

Bygg-OJ-1= PAH asfalt

Provpunkt	Prov nr	Nivå (m u my)		Benämning ¹	Anmärkning
23IT01 2023-01-09	1	0,00	- 0,50	F/stsaGr	
	2	0,50	- 0,80	F/stsaGr	
	3	0,80	- 1,00	letSa	
	4	1,00	- 1,50	sasi (let)	
	5	1,50	- 2,00	(let) sasi	
23IT02 2023-01-09		0,00	- 0,30		Inget prov. Avskakat från borsten
	1	0,30	- 0,80	F/grSa	Gamla markytan. Slogs ihop till ett prov. Lite material 0,8-1 m
		0,80	- 1,00	mulet	
	2	1,00	- 1,20	mulet	
3	1,20	- 2,00	safsi(let)		
23IT06 2023-01-09		0,00	- 0,50		Inget prov. Avskakat från borsten.
	1	0,50	- 1,00	F/sagrSt	Gamla markytan
	2	1,00	- 1,20	F/grSa	
	3	1,20	- 1,50	mulet	
4	1,50	- 2,00	safsi(let)		
23IT09 2023-01-04	1	0,00	- 0,50	F/stsigrSa	Inslag av naurlig lera
	2	0,50	- 1,00	F/lestsigrSa	
	3	1,00	- 1,50	(fi)salet	
23IT10 2023-01-09	1	0,00	- 0,40	F/muSa	Inget prov. Avskakat från borsten.
	2	0,40	- 0,80	F/salet	
	3	0,80	- 1,00	fisasi(let)	
	4	1,00	- 1,50	(let)sasi	
	5	1,50	- 2,00	leSi	
23IT13 2023-01-04	1	0,00	- 0,50	F/sigrSa	
	2	0,50	- 0,80	F/sigrSa	
	3	0,80	- 1,00	(let)si	
	4	1,00	- 1,50	si(let)sa	

Provpunkt	Prov nr	Nivå (m u my)	Benämning ¹	Anmärkning
23IT15 2023-01-04	1	0,00 - 0,20	F/muSa	
	2	0,20 - 0,80	F/grsa	STOPP berg
23IT18 2023-01-04	1	0,00 - 0,80	F/mugrSa	Kol, tegel
	2	0,80 - 1,00	F/sa	rostbrun färg
	3	1,00 - 1,40	F/sa	STOPP block/berg
23IT19 2023-01-04	1	0,00 - 0,05	Asfalt	
	2	0,05 - 0,50	F/stgrSa	Tegel
	3	0,50 - 1,00	F/stgrSa	Tegel
		1,00 - 1,10	F/stgrSa	Tegel. Inget prov. STOPP berg/block
23IT20 2023-01-04	1	0,00 - 0,50	F/mustgrSa	Inga bilder tagna, telefon död och kallt ute.
	2	0,50 - 1,00	F/grsaSt	Lite material. Stora stenar på skruven
	3	1,00 - 1,50	F/letSa	Tegel, möjlig asfalt-järasfalt?. Luktat starkt olja
	4	1,50 - 2,00	lets	Luktat olja
	5	2,00 - 2,50	(let)si	
23IT21 2023-01-04		0,00 - 0,05	Asfalt	Inget prov
	1	0,05 - 0,50	F/stsagr	
	2	0,50 - 0,90	F/sa	
		0,90 - 1,00	F/leGy	Väldigt lite material så slogs ihop till 1 prov
	4	1,00 - 1,20	F/legrSa	Vatten, troligen ett lager ovanpå det tunna lerlagret
5	1,20 - 2,00	(fi)Sa	Inget vatten	
23IT22 2023-01-04	1	0,00 - 0,05	Asfalt	Punkten flyttade 1,5 meter pga bil står ivägen.
	2	0,05 - 0,50	F/grSa	
	3	0,50 - 1,00	fisa	
23IT23 2023-01-04	1	0,00 - 0,10	F/mugrSa	
	2	0,10 - 0,80	F/stgrSa	
	3	0,80 - 1,00	muSa(fi)	
	4	1,00 - 1,50	sifiSa	
	5	1,50 - 2,00	sifiSa	
23IT24 2023-01-04	1	0,00 - 0,05	Asfalt	
	2	0,05 - 0,50	F/stgrSa	
	3	0,50 - 1,00	F/stgrSa	
	4	1,00 - 1,30	F/stgrSa	Lite material. STOPP vridstopp.

Provpunkt	Prov nr	Nivå (m u my)	Benämning ¹	Anmärkning	
23IT25	1	0,00 - 0,60	F/mugrSa	Tegel	
	2023-01-03	2	0,60 - 1,00	si(fi)Sa	Svarta pricka, tecken på sulfid?
23IT27 (isället för 23IT27)	1	0,00 - 0,05	Asfalt		
	2023-01-03	2	0,05 - 0,50	F/stgrSa	
	3	0,50 - 1,00	F/grstSa		
	4	1,00 - 2,10	F/stgrSa	1 prov pga sökigt mateial. Prov togs medan skruven drogs sakta upp annars ramlade materialet av	
	5	2,10 - 3,00	si(fi)sa		
23IT29	1	0,00 - 0,50	F/grSa	Inslag av trä/något organiskt material	
	2023-01-03	2	0,50 - 1,00	F/silet(sa)Gr	
	3	1,00 - 1,70	F/siLet		
	4	1,70 - 2,00	Letsi	Rostinslag	
	5	2,00 - 2,50	si(le)sa		
	6	2,50 - 3,00	sis		
23IT31	1	0,00 - 0,05	Asfalt		
	2023-01-03		0,05 - 0,30	F/stgrsa	Inget material. Tappades av skruven
	2	0,30 - 1,00	F/stgrSa	Tegel	
	3	1,00 - 1,50	F/grLetSa		
	4	1,50 - 2,00	F/siLetsa		
	5	2,00 - 2,50	F/Sa		
6	2,50 - 3,00	sasiLet			
23IT33	1	0,00 - 0,50	F/mugrSalet		
	2023-01-03	2	0,50 - 1,00	F/mugrSalet	
	3	1,00 - 2,00	-	Inget material. Råkade borra förbi denna nivå	
	4	2,00 - 2,80	F/mugrSalet	STOPP berg.	
23IT35	1	0,00 - 0,05	Asfalt		
	Istället för 23IT34 se	2	0,05 - 0,50	F/stgrSa	
	2023-01-04	3	0,50 - 1,00	F/stsaGr	
	4	1,00 - 1,40	F/ssaGr	STOPP berg	
23IT36	1	0,00 - 0,05	Asfalt		
	2023-01-03	2	0,05 - 0,50	F/stgrSa	Rostigt metallskrot
	3	0,50 - 1,00	F/stgrSa		
	4	1,00 - 1,50	F/gr(le)sa		
	5	1,50 - 2,00	F/legrSa		
	6	2,00 - 2,50	F/legrSa		
	7	2,50 - 3,00	F/legrSa		

Provpunkt	Prov nr	Nivå (m u my)	Benämning ¹	Anmärkning
23IT37	1	0,00 - 0,30	F/mugrSa	
2023-01-03	2	0,30 - 1,00	F/Sa	
	3	1,00 - 1,30	let	
	4	1,30 - 1,80	letgy	
23IT40	1	0,00 - 0,70	F/Sa	
2023-01-03	2	0,70 - 1,00	F/gr(grov)Sa	
	3	1,00 - 1,80	F/sagrLet	
	4	1,80 - 2,00	F/sa(let)si	
	5	2,00 - 2,50	F/grsiLet	
	6	2,50 - 3,00	F/grsiLet	
23IT41	1	0,00 - 0,50	F/Sa	
2023-01-03	2	0,50 - 1,00	F/gr(let)sa	STOPP block.
23IT42	1	0,00 - 0,50	F/muLet	
2023-01-04		0,50 -	sa	Inget prov, för lite material. STOPP block. Flyttar punkten en 0,5 m bor
	1	0,50 - 1,00	F/stgrSa(let)	
	2	1,00 - 1,50	F/stgrSa	
	3	1,50 - 2,00	F/stgrSa	STOPP, vridstopp!
23IT43	1	0,00 - 0,50	F/stgrSa(let)	
2023-01-04				STOPP block

Bilaga 4
Laboratorierapport Geoteknik

SAMMANSTÄLLNING AV

GEOTEKNISKA LABORATORIEUNDERSÖKNINGAR



Uppdrag Njupkärrs skola
Kund Iterio AB

PROVTAGN.	Utrustning	Skr
	Provtagning	2022-09-14--15
	Prover inkom	2022-19-20

PROVNING	Utförd	2022-10-06--14 / FC
	Granskad	2022-10-18 / GI
	Provt. till provn.	21-30 dygn

PROVRESULTAT	Punkt	Djup	Okulär jordartsbenämning	Mtrl- typ/tjälf.- klass.	w _N %	w _L %	ρ t/m ³	Anm.
		22IT05	0,05 - 0,3	FYLLNING av mörkbrunt sandigt GRUS. Mg [saGr].	2/1	4 3		
		0,3 - 1,1	FYLLNING av mörkbrun grusig lerig SAND med inslag av humus och tegelrester. Mg [grclSa (hu), tegel].	2/1	12 13			
		1,1 - 2,0	Gråbrun finsandig lerig SILT. fsacliSi.	5A/4	17 18			1)
		2,0 - 2,7	Gråbrun siltig, något lerig FINSAND. si(cl)FSa.	3B/2	21 18			
	22IT06	0,0 - 0,9	FYLLNING av mörkbrun grusig SAND med delar av torrskorpelera. Mg [grSa (cldc)].	2/1	5 4			
		0,9 - 2,0	Gråbrun rostfläckig siltig varvig TORRSKORPELERA med tjocka finsandskikt. sivCl _{dc}) <u>fsa</u> (.	5A/4	19 21			
		2,0 - 3,1	Gråbrun rostfläckig finsandig SILT med lerskikt. fsaSi <u>cl</u> .	5A/4	23 24			
		3,1 - 4,0	Gråbrun rostfläckig finsandig SILT med tjocka lerskikt. fsaSi) <u>cl</u> (.	5A/4	28 25			
		4,0 - 5,0	Gråbrun finsandig, något lerig SILT. fsa(cl)Si.	5A/4	23 23			2)
	22IT09	0,05 - 1,2	FYLLNING av gråbrun grusig siltig SAND med enstaka växtrester. Mg [grsiSa (pr)].	3B/2				
		1,2 - 2,0	Brun siltig varvig TORRSKORPELERA med finsandskikt och enstaka växtrester. sivCl _{dc} <u>fsa</u> (pr).	5A/4				
	22IT21	0,0 - 0,3	FYLLNING av mörkbrun humushaltig grusig siltig SAND med tegelrester. Mg [hugrsiSa, tegel].	5B/4	15 14			
		0,3 - 0,9	FYLLNING av ljusbrun något grusig siltig FINSAND. Mg [(gr)siFSa].	3B/2	5 5			

För teckenförklaring och information om standarder, se www.labmind.se/metoder.

Materialtyp och tjälfarlighetsklass enligt AMA Anläggning 20.

ANM.	1) Prov innehåller tegelrester, troligen ifrån ovanliggande fyllning.
	2) Möjlig övergång till morän.

SAMMANSTÄLLNING AV

GEOTEKNISKA LABORATORIEUNDERSÖKNINGAR



Uppdrag Njupkärrs skola
Kund Iterio AB

PROVTAGN.	Utrustning	Skr
	Provtagning	2022-09-14--15
	Prover inkom	2022-09-20

PROVNING	Utförd	2022-10-06--14 / FC
	Granskad	2022-10-18 / GI
	Provt. till provn.	21-30 dygn

PROVRESULTAT	Punkt	Djup	Okulär jordartsbenämning	Mtrl- typ/tjälf.- klass.	w _N %	w _L %	ρ t/m ³	Anm.
		22IT21	0,9 - 2,1	FYLLNING av brun grusig SAND med delar av torrskorpelera. Mg [grSa (cldc)].	2/1	7 7		
		2,1 - 3,8	Brun rostfläckig siltig varvig LERA med torrskorpekaraktär och finsandskikt. siavCl(dc) <u>fsa</u> .	4B/3	20 18			
		3,8 - 5,0	Gråbrun rostfläckig finsandig, något lerig SILT. fsa(cl)Si.	5A/4	22 21			
		5,0 - 6,0	Gråbrun rostfläckig finsandig, något lerig SILT. fsa(cl)Si.	5A/4	23 23			

För teckenförklaring och information om standarder, se www.labmind.se/metoder.

Materialtyp och tjälfarlighetsklass enligt AMA Anläggning 20.

ANM.	
------	--

Bilaga 5
Laboratorierapport Miljöteknik

Fältundersökning september 2022



Analyscertifikat

Ordernummer	: ST2230458	Sida	: 1 av 27
Kund	: Iterio	Projekt	: Njupkärrskolan
Kontaktperson	: Alan Wiech	Beställningsnummer	: 6803
Adress	: Ringvägen 100 hus C 118 60 Stockholm Sverige	Provtagare	: ITERIO
E-post	: alan.wiech@iterio.se	Provtagningspunkt	: ---
Telefon	: 072-593 36 26	Ankomstdatum, prover	: 2022-09-29 15:00
C-O-C-nummer	: ---	Analys påbörjad	: 2022-09-30
(eller Orderblankett-num mer)		Utfärdad	: 2022-10-06 13:34
Offertnummer	: HL2020SE-ITERIO0001 (OF191325)	Antal ankomna prover	: 16
		Antal analyserade prover	: 16

Generell kommentar

Denna rapport får endast återges i sin helhet, om inte utfärdande laboratorium i förväg skriftligen godkänt annat. Resultatet gäller endast materialet såsom det har mottagits, identifierats och testats. Laboratoriet tar inget ansvar för information i denna rapport som har lämnats av kunden, eller resultat som kan ha påverkats av sådan information. Beträffande laboratoriets ansvar i samband med uppdrag, se vår webbplats www.alsglobal.se

Signatur

Position

Niels-Kristian Terkildsen

Laboratoriechef



Ackred. nr 2030
Provning
ISO/IEC 17025

Laboratorium	: ALS Scandinavia AB	hemsida	: www.alsglobal.se
Adress	: Rinkebyvägen 19C 182 36 Danderyd Sverige	E-post	: info.ta@alsglobal.com
		Telefon	: +46 8 5277 5200



Sida : 2 av 27
Ordernummer : ST2230458
Kund : Iterio

Analysresultat

Matris: JORD

Provbeteckning

22IT02

0,5-1

Laboratoriets provnummer

ST2230458-001

Provtagningsdatum / tid

2022-09-14

Parameter	Resultat	MU	Enhet	LOR	Analyspaket	Metod	Utf.
Provberedning							
Siktning/mortling	Ja	----	-	-	MS-1	S-PP-siev/grind	LE
Torkning	Ja	----	-	-	MS-1	S-PP-dry50	LE
Provberedning							
Uppslutning	Ja	----	-	-	P-7MHNO3-HB	S-PM59-HB	LE
Metaller och grundämnen							
As, arsenik	2.29	± 0.23	mg/kg TS	0.500	MS-1	S-SFMS-59	LE
Ba, barium	75.2	± 7.5	mg/kg TS	1.00	MS-1	S-SFMS-59	LE
Cd, kadmium	0.263	± 0.027	mg/kg TS	0.100	MS-1	S-SFMS-59	LE
Co, kobolt	5.82	± 0.58	mg/kg TS	0.100	MS-1	S-SFMS-59	LE
Cr, krom	30.7	± 3.1	mg/kg TS	0.200	MS-1	S-SFMS-59	LE
Cu, koppar	4170	± 417	mg/kg TS	0.300	MS-1	S-SFMS-59	LE
Hg, kvicksilver	0.519	± 0.107	mg/kg TS	0.200	MS-1	S-SFMS-59	LE
Ni, nickel	13.7	± 1.4	mg/kg TS	0.200	MS-1	S-SFMS-59	LE
Pb, bly	57.6	± 5.8	mg/kg TS	1.00	MS-1	S-SFMS-59	LE
V, vanadin	33.1	± 3.3	mg/kg TS	0.200	MS-1	S-SFMS-59	LE
Zn, zink	172	± 17	mg/kg TS	1.00	MS-1	S-SFMS-59	LE
Alifatiska föreningar							
alifater >C5-C8	<10	----	mg/kg TS	10	OJ-21A	HS-OJ-21	ST
alifater >C8-C10	<10	----	mg/kg TS	10	OJ-21A	SVOC-OJ-21	ST
alifater >C10-C12	<20	----	mg/kg TS	20	OJ-21A	SVOC-OJ-21	ST
alifater >C12-C16	<20	----	mg/kg TS	20	OJ-21A	SVOC-OJ-21	ST
alifater >C5-C16	<30 *	----	mg/kg TS	30	OJ-21A	SVOC/HS-OJ-21	ST
alifater >C16-C35	<20	----	mg/kg TS	20	OJ-21A	SVOC-OJ-21	ST
Aromatiska föreningar							
aromater >C8-C10	<1.0	----	mg/kg TS	1.0	OJ-21A	SVOC-OJ-21	ST
aromater >C10-C16	<1.0	----	mg/kg TS	1.0	OJ-21A	SVOC-OJ-21	ST
metylpyrener/metylfluorantener	<1.0 *	----	mg/kg TS	1.0	OJ-21A	SVOC-OJ-21	ST
metylkryser/metylbens(a)antracener	<1.0 *	----	mg/kg TS	1.0	OJ-21A	SVOC-OJ-21	ST
aromater >C16-C35	<1.0	----	mg/kg TS	1.0	OJ-21A	SVOC-OJ-21	ST
BTEX							
bensen	<0.010	----	mg/kg TS	0.010	OJ-21A	HS-OJ-21	ST
toluen	<0.050	----	mg/kg TS	0.050	OJ-21A	HS-OJ-21	ST
etylbenzen	<0.050	----	mg/kg TS	0.050	OJ-21A	HS-OJ-21	ST
m,p-xylen	<0.050	----	mg/kg TS	0.050	OJ-21A	HS-OJ-21	ST
o-xylen	<0.050	----	mg/kg TS	0.050	OJ-21A	HS-OJ-21	ST
summa xylener	<0.050 *	----	mg/kg TS	0.050	OJ-21A	HS-OJ-21	ST
summa BTEX	<0.100 *	----	mg/kg TS	0.100	OJ-21A	HS-OJ-21	ST
Polycykliska aromatiska kolväten (PAH)							
naftalen	<0.10	----	mg/kg TS	0.10	OJ-21A	SVOC-OJ-21	ST
acenaftylen	<0.10	----	mg/kg TS	0.10	OJ-21A	SVOC-OJ-21	ST
acenaften	<0.10	----	mg/kg TS	0.10	OJ-21A	SVOC-OJ-21	ST
fluoren	<0.10	----	mg/kg TS	0.10	OJ-21A	SVOC-OJ-21	ST
fenantren	<0.10	----	mg/kg TS	0.10	OJ-21A	SVOC-OJ-21	ST
antracen	<0.10	----	mg/kg TS	0.10	OJ-21A	SVOC-OJ-21	ST
fluoranten	<0.10	----	mg/kg TS	0.10	OJ-21A	SVOC-OJ-21	ST
pyren	<0.10	----	mg/kg TS	0.10	OJ-21A	SVOC-OJ-21	ST

Sida : 3 av 27
Ordernummer : ST2230458
Kund : Iterio



Parameter	Resultat	MU	Enhet	LOR	Analyspaket	Metod	Utf.
Polycykliska aromatiska kolväten (PAH) - Fortsatt							
bens(a)antracen	<0.08	----	mg/kg TS	0.08	OJ-21A	SVOC-OJ-21	ST
krysen	<0.08	----	mg/kg TS	0.08	OJ-21A	SVOC-OJ-21	ST
bens(b)fluoranten	<0.08	----	mg/kg TS	0.08	OJ-21A	SVOC-OJ-21	ST
bens(k)fluoranten	<0.08	----	mg/kg TS	0.08	OJ-21A	SVOC-OJ-21	ST
bens(a)pyren	<0.08	----	mg/kg TS	0.08	OJ-21A	SVOC-OJ-21	ST
dibens(a,h)antracen	<0.08	----	mg/kg TS	0.08	OJ-21A	SVOC-OJ-21	ST
bens(g,h,i)perylene	<0.10	----	mg/kg TS	0.10	OJ-21A	SVOC-OJ-21	ST
indeno(1,2,3,cd)pyren	<0.08	----	mg/kg TS	0.08	OJ-21A	SVOC-OJ-21	ST
summa PAH 16	<1.5	----	mg/kg TS	1.5	OJ-21A	SVOC-OJ-21	ST
summa cancerogena PAH	<0.28 *	----	mg/kg TS	0.28	OJ-21A	SVOC-OJ-21	ST
summa övriga PAH	<0.45 *	----	mg/kg TS	0.45	OJ-21A	SVOC-OJ-21	ST
summa PAH L	<0.15 *	----	mg/kg TS	0.15	OJ-21A	SVOC-OJ-21	ST
summa PAH M	<0.25 *	----	mg/kg TS	0.25	OJ-21A	SVOC-OJ-21	ST
summa PAH H	<0.33 *	----	mg/kg TS	0.33	OJ-21A	SVOC-OJ-21	ST
Polyklorerade bifenyler (PCB)							
PCB 28	<0.0020	----	mg/kg TS	0.0020	OJ-2A	OJ-2a	ST
PCB 52	<0.0020	----	mg/kg TS	0.0020	OJ-2A	OJ-2a	ST
PCB 101	<0.0020	----	mg/kg TS	0.0020	OJ-2A	OJ-2a	ST
PCB 118	<0.0020	----	mg/kg TS	0.0020	OJ-2A	OJ-2a	ST
PCB 153	<0.0020	----	mg/kg TS	0.0020	OJ-2A	OJ-2a	ST
PCB 138	<0.0020	----	mg/kg TS	0.0020	OJ-2A	OJ-2a	ST
PCB 180	<0.0020	----	mg/kg TS	0.0020	OJ-2A	OJ-2a	ST
Summa PCB 7	<0.0070 *	----	mg/kg TS	0.0070	OJ-2A	OJ-2a	ST
Fysikaliska parametrar							
torrsubstans vid 105°C	80.2	± 4.81	%	1.00	MS-1	TS-105	ST

Matris: JORD

Provbeteckning

22IT02

1-2

Laboratoriets provnummer

ST2230458-002

Provtagningsdatum / tid

2022-09-14

Parameter	Resultat	MU	Enhet	LOR	Analyspaket	Metod	Utf.
Provberedning							
Siktning/mortling	Ja	----	-	-	MS-1	S-PP-siev/grind	LE
Torkning	Ja	----	-	-	MS-1	S-PP-dry50	LE
Provberedning							
Uppslutning	Ja	----	-	-	P-7MHNO3-HB	S-PM59-HB	LE
Metaller och grundämnen							
As, arsenik	1.79	± 0.18	mg/kg TS	0.500	MS-1	S-SFMS-59	LE
Ba, barium	45.3	± 4.5	mg/kg TS	1.00	MS-1	S-SFMS-59	LE
Cd, kadmium	<0.1	----	mg/kg TS	0.100	MS-1	S-SFMS-59	LE
Co, kobolt	4.88	± 0.49	mg/kg TS	0.100	MS-1	S-SFMS-59	LE
Cr, krom	18.5	± 1.9	mg/kg TS	0.200	MS-1	S-SFMS-59	LE
Cu, koppar	26.0	± 2.6	mg/kg TS	0.300	MS-1	S-SFMS-59	LE
Hg, kvicksilver	<0.2	----	mg/kg TS	0.200	MS-1	S-SFMS-59	LE
Ni, nickel	9.00	± 0.90	mg/kg TS	0.200	MS-1	S-SFMS-59	LE
Pb, bly	8.49	± 0.85	mg/kg TS	1.00	MS-1	S-SFMS-59	LE
V, vanadin	27.2	± 2.7	mg/kg TS	0.200	MS-1	S-SFMS-59	LE
Zn, zink	25.7	± 2.6	mg/kg TS	1.00	MS-1	S-SFMS-59	LE
Fysikaliska parametrar							
torrsubstans vid 105°C	82.2	± 2.00	%	1.00	MS-1	TS-105	LE



Sida : 4 av 27
Ordernummer : ST2230458
Kund : Iterio

Parameter	Resultat	MU	Enhet	LOR	Analyspaket	Metod	Utf.		
								22IT04	
								0-1	
Matris: JORD		Provbeteckning		22IT04					
Laboratoriets provnummer				ST2230458-003					
Provtagningsdatum / tid				2022-09-14					
Provbereidning									
Siktning/mortling	Ja	----	-	-	MS-1	S-PP-siev/grind	LE		
Torkning	Ja	----	-	-	MS-1	S-PP-dry50	LE		
Provbereidning									
Uppslutning	Ja	----	-	-	P-7MHNO3-HB	S-PM59-HB	LE		
Metaller och grundämnen									
As, arsenik	0.557	± 0.056	mg/kg TS	0.500	MS-1	S-SFMS-59	LE		
Ba, barium	94.7	± 9.5	mg/kg TS	1.00	MS-1	S-SFMS-59	LE		
Cd, kadmium	<0.1	----	mg/kg TS	0.100	MS-1	S-SFMS-59	LE		
Co, kobolt	8.97	± 0.90	mg/kg TS	0.100	MS-1	S-SFMS-59	LE		
Cr, krom	77.1	± 7.7	mg/kg TS	0.200	MS-1	S-SFMS-59	LE		
Cu, koppar	20.4	± 2.1	mg/kg TS	0.300	MS-1	S-SFMS-59	LE		
Hg, kvicksilver	<0.2	----	mg/kg TS	0.200	MS-1	S-SFMS-59	LE		
Ni, nickel	19.6	± 2.0	mg/kg TS	0.200	MS-1	S-SFMS-59	LE		
Pb, bly	12.5	± 1.3	mg/kg TS	1.00	MS-1	S-SFMS-59	LE		
V, vanadin	49.6	± 5.0	mg/kg TS	0.200	MS-1	S-SFMS-59	LE		
Zn, zink	52.7	± 5.3	mg/kg TS	1.00	MS-1	S-SFMS-59	LE		
Alifatiska föreningar									
alifater >C5-C8	<10	----	mg/kg TS	10	OJ-21A	HS-OJ-21	ST		
alifater >C8-C10	<10	----	mg/kg TS	10	OJ-21A	SVOC-OJ-21	ST		
alifater >C10-C12	<20	----	mg/kg TS	20	OJ-21A	SVOC-OJ-21	ST		
alifater >C12-C16	<20	----	mg/kg TS	20	OJ-21A	SVOC-OJ-21	ST		
alifater >C5-C16	<30 *	----	mg/kg TS	30	OJ-21A	SVOC-/HS-OJ-21	ST		
alifater >C16-C35	<20	----	mg/kg TS	20	OJ-21A	SVOC-OJ-21	ST		
Aromatiska föreningar									
aromater >C8-C10	<1.0	----	mg/kg TS	1.0	OJ-21A	SVOC-OJ-21	ST		
aromater >C10-C16	<1.0	----	mg/kg TS	1.0	OJ-21A	SVOC-OJ-21	ST		
metylpirener/metylfluorantener	<1.0 *	----	mg/kg TS	1.0	OJ-21A	SVOC-OJ-21	ST		
metylkryser/metylbens(a)antracener	<1.0 *	----	mg/kg TS	1.0	OJ-21A	SVOC-OJ-21	ST		
aromater >C16-C35	<1.0	----	mg/kg TS	1.0	OJ-21A	SVOC-OJ-21	ST		
BTEX									
bensen	<0.010	----	mg/kg TS	0.010	OJ-21A	HS-OJ-21	ST		
toluen	<0.050	----	mg/kg TS	0.050	OJ-21A	HS-OJ-21	ST		
etylbenzen	<0.050	----	mg/kg TS	0.050	OJ-21A	HS-OJ-21	ST		
m,p-xylen	<0.050	----	mg/kg TS	0.050	OJ-21A	HS-OJ-21	ST		
o-xylen	<0.050	----	mg/kg TS	0.050	OJ-21A	HS-OJ-21	ST		
summa xylen	<0.050 *	----	mg/kg TS	0.050	OJ-21A	HS-OJ-21	ST		
summa TEX	<0.100 *	----	mg/kg TS	0.100	OJ-21A	HS-OJ-21	ST		
Polycykliska aromatiska kolväten (PAH)									
naftalen	<0.10	----	mg/kg TS	0.10	OJ-21A	SVOC-OJ-21	ST		
acenaftalen	<0.10	----	mg/kg TS	0.10	OJ-21A	SVOC-OJ-21	ST		
acenaften	<0.10	----	mg/kg TS	0.10	OJ-21A	SVOC-OJ-21	ST		
fluoren	<0.10	----	mg/kg TS	0.10	OJ-21A	SVOC-OJ-21	ST		
fenantren	<0.10	----	mg/kg TS	0.10	OJ-21A	SVOC-OJ-21	ST		
antracen	<0.10	----	mg/kg TS	0.10	OJ-21A	SVOC-OJ-21	ST		
fluoranten	<0.10	----	mg/kg TS	0.10	OJ-21A	SVOC-OJ-21	ST		
pyren	<0.10	----	mg/kg TS	0.10	OJ-21A	SVOC-OJ-21	ST		
bens(a)antracen	<0.08	----	mg/kg TS	0.08	OJ-21A	SVOC-OJ-21	ST		
krysen	<0.08	----	mg/kg TS	0.08	OJ-21A	SVOC-OJ-21	ST		
bens(b)fluoranten	<0.08	----	mg/kg TS	0.08	OJ-21A	SVOC-OJ-21	ST		
bens(k)fluoranten	<0.08	----	mg/kg TS	0.08	OJ-21A	SVOC-OJ-21	ST		

Sida : 5 av 27
Ordernummer : ST2230458
Kund : Iterio



Parameter	Resultat	MU	Enhet	LOR	Analyspaket	Metod	Utf.
Polycykliska aromatiska kolväten (PAH) - Fortsatt							
bens(a)pyren	<0.08	----	mg/kg TS	0.08	OJ-21A	SVOC-OJ-21	ST
dibens(a,h)antracen	<0.08	----	mg/kg TS	0.08	OJ-21A	SVOC-OJ-21	ST
bens(g,h,i)perylene	<0.10	----	mg/kg TS	0.10	OJ-21A	SVOC-OJ-21	ST
indeno(1,2,3,cd)pyren	<0.08	----	mg/kg TS	0.08	OJ-21A	SVOC-OJ-21	ST
summa PAH 16	<1.5	----	mg/kg TS	1.5	OJ-21A	SVOC-OJ-21	ST
summa cancerogena PAH	<0.28 *	----	mg/kg TS	0.28	OJ-21A	SVOC-OJ-21	ST
summa övriga PAH	<0.45 *	----	mg/kg TS	0.45	OJ-21A	SVOC-OJ-21	ST
summa PAH L	<0.15 *	----	mg/kg TS	0.15	OJ-21A	SVOC-OJ-21	ST
summa PAH M	<0.25 *	----	mg/kg TS	0.25	OJ-21A	SVOC-OJ-21	ST
summa PAH H	<0.33 *	----	mg/kg TS	0.33	OJ-21A	SVOC-OJ-21	ST
Fysikaliska parametrar							
torrsubstans vid 105°C	95.6	± 5.74	%	1.00	TS105	TS-105	ST

 Sida : 6 av 27
 Ordernummer : ST2230458
 Kund : Iterio

Parameter	Resultat	MU	Enhet	LOR	Analyspaket	Metod	Utf.
Matris: JORD Provbeteckning							
22IT09 0-0,5							
Laboratoriets provnummer ST2230458-004							
Provtagningsdatum / tid 2022-09-14							
Provbereidning							
Siktning/mortling	Ja	----	-	-	MS-1	S-PP-siev/grind	LE
Torkning	Ja	----	-	-	MS-1	S-PP-dry50	LE
Provbereidning							
Uppslutning	Ja	----	-	-	P-7MHNO3-HB	S-PM59-HB	LE
Metaller och grundämnen							
As, arsenik	1.03	± 0.10	mg/kg TS	0.500	MS-1	S-SFMS-59	LE
Ba, barium	136	± 14	mg/kg TS	1.00	MS-1	S-SFMS-59	LE
Cd, kadmium	<0.1	----	mg/kg TS	0.100	MS-1	S-SFMS-59	LE
Co, kobolt	12.5	± 1.3	mg/kg TS	0.100	MS-1	S-SFMS-59	LE
Cr, krom	98.2	± 9.8	mg/kg TS	0.200	MS-1	S-SFMS-59	LE
Cu, koppar	31.2	± 3.1	mg/kg TS	0.300	MS-1	S-SFMS-59	LE
Hg, kvicksilver	<0.2	----	mg/kg TS	0.200	MS-1	S-SFMS-59	LE
Ni, nickel	25.8	± 2.6	mg/kg TS	0.200	MS-1	S-SFMS-59	LE
Pb, bly	21.2	± 2.1	mg/kg TS	1.00	MS-1	S-SFMS-59	LE
V, vanadin	59.0	± 5.9	mg/kg TS	0.200	MS-1	S-SFMS-59	LE
Zn, zink	80.5	± 8.1	mg/kg TS	1.00	MS-1	S-SFMS-59	LE
Alifatiska föreningar							
alifater >C5-C8	<10	----	mg/kg TS	10	OJ-21A	HS-OJ-21	ST
alifater >C8-C10	<10	----	mg/kg TS	10	OJ-21A	SVOC-OJ-21	ST
alifater >C10-C12	<20	----	mg/kg TS	20	OJ-21A	SVOC-OJ-21	ST
alifater >C12-C16	<20	----	mg/kg TS	20	OJ-21A	SVOC-OJ-21	ST
alifater >C5-C16	<30 *	----	mg/kg TS	30	OJ-21A	SVOC-/HS-OJ-21	ST
alifater >C16-C35	<20	----	mg/kg TS	20	OJ-21A	SVOC-OJ-21	ST
Aromatiska föreningar							
aromater >C8-C10	<1.0	----	mg/kg TS	1.0	OJ-21A	SVOC-OJ-21	ST
aromater >C10-C16	<1.0	----	mg/kg TS	1.0	OJ-21A	SVOC-OJ-21	ST
metylpyrener/metylfluorantener	<1.0 *	----	mg/kg TS	1.0	OJ-21A	SVOC-OJ-21	ST
metylkysener/metylbens(a)antracener	<1.0 *	----	mg/kg TS	1.0	OJ-21A	SVOC-OJ-21	ST
aromater >C16-C35	<1.0	----	mg/kg TS	1.0	OJ-21A	SVOC-OJ-21	ST
BTEX							
bensen	<0.010	----	mg/kg TS	0.010	OJ-21A	HS-OJ-21	ST
toluen	<0.050	----	mg/kg TS	0.050	OJ-21A	HS-OJ-21	ST
etylbenzen	<0.050	----	mg/kg TS	0.050	OJ-21A	HS-OJ-21	ST
m,p-xylen	<0.050	----	mg/kg TS	0.050	OJ-21A	HS-OJ-21	ST
o-xylen	<0.050	----	mg/kg TS	0.050	OJ-21A	HS-OJ-21	ST
summa xylen	<0.050 *	----	mg/kg TS	0.050	OJ-21A	HS-OJ-21	ST
summa TEX	<0.100 *	----	mg/kg TS	0.100	OJ-21A	HS-OJ-21	ST
Polycykliska aromatiska kolväten (PAH)							
naftalen	<0.10	----	mg/kg TS	0.10	OJ-21A	SVOC-OJ-21	ST
acenaftalen	<0.10	----	mg/kg TS	0.10	OJ-21A	SVOC-OJ-21	ST
acenaften	<0.10	----	mg/kg TS	0.10	OJ-21A	SVOC-OJ-21	ST
fluoren	<0.10	----	mg/kg TS	0.10	OJ-21A	SVOC-OJ-21	ST
fenantren	<0.10	----	mg/kg TS	0.10	OJ-21A	SVOC-OJ-21	ST
antracen	<0.10	----	mg/kg TS	0.10	OJ-21A	SVOC-OJ-21	ST
fluoranten	<0.10	----	mg/kg TS	0.10	OJ-21A	SVOC-OJ-21	ST
pyren	<0.10	----	mg/kg TS	0.10	OJ-21A	SVOC-OJ-21	ST
bens(a)antracen	<0.08	----	mg/kg TS	0.08	OJ-21A	SVOC-OJ-21	ST
krysen	<0.08	----	mg/kg TS	0.08	OJ-21A	SVOC-OJ-21	ST
bens(b)fluoranten	<0.08	----	mg/kg TS	0.08	OJ-21A	SVOC-OJ-21	ST
bens(k)fluoranten	<0.08	----	mg/kg TS	0.08	OJ-21A	SVOC-OJ-21	ST

Sida : 7 av 27
Ordernummer : ST2230458
Kund : Iterio



Parameter	Resultat	MU	Enhet	LOR	Analyspaket	Metod	Utf.
Polycykliska aromatiska kolväten (PAH) - Fortsatt							
bens(a)pyren	<0.08	----	mg/kg TS	0.08	OJ-21A	SVOC-OJ-21	ST
dibens(a,h)antracen	<0.08	----	mg/kg TS	0.08	OJ-21A	SVOC-OJ-21	ST
bens(g,h,i)perylene	<0.10	----	mg/kg TS	0.10	OJ-21A	SVOC-OJ-21	ST
indeno(1,2,3,cd)pyren	<0.08	----	mg/kg TS	0.08	OJ-21A	SVOC-OJ-21	ST
summa PAH 16	<1.5	----	mg/kg TS	1.5	OJ-21A	SVOC-OJ-21	ST
summa cancerogena PAH	<0.28 *	----	mg/kg TS	0.28	OJ-21A	SVOC-OJ-21	ST
summa övriga PAH	<0.45 *	----	mg/kg TS	0.45	OJ-21A	SVOC-OJ-21	ST
summa PAH L	<0.15 *	----	mg/kg TS	0.15	OJ-21A	SVOC-OJ-21	ST
summa PAH M	<0.25 *	----	mg/kg TS	0.25	OJ-21A	SVOC-OJ-21	ST
summa PAH H	<0.33 *	----	mg/kg TS	0.33	OJ-21A	SVOC-OJ-21	ST
Fysikaliska parametrar							
torrsubstans vid 105°C	98.3	± 5.90	%	1.00	TS105	TS-105	ST



Sida : 8 av 27
Ordernummer : ST2230458
Kund : Iterio

Parameter	Resultat	MU	Enhet	LOR	Analyspaket	Metod	Utf.
Matris: JORD							
		Provbeteckning		22IT09			
		Laboratoriets provnummer		1-2			
		Provtagningsdatum / tid		ST2230458-005			
				2022-09-14			
Provbereidning							
Siktning/mortling	Ja	----	-	-	MS-1	S-PP-siev/grind	LE
Torkning	Ja	----	-	-	MS-1	S-PP-dry50	LE
Provbereidning							
Uppslutning	Ja	----	-	-	P-7MHNO3-HB	S-PM59-HB	LE
Metaller och grundämnen							
As, arsenik	1.50	± 0.15	mg/kg TS	0.500	MS-1	S-SFMS-59	LE
Ba, barium	57.3	± 5.7	mg/kg TS	1.00	MS-1	S-SFMS-59	LE
Cd, kadmium	<0.1	----	mg/kg TS	0.100	MS-1	S-SFMS-59	LE
Co, kobolt	4.05	± 0.41	mg/kg TS	0.100	MS-1	S-SFMS-59	LE
Cr, krom	19.7	± 2.0	mg/kg TS	0.200	MS-1	S-SFMS-59	LE
Cu, koppar	12.6	± 1.3	mg/kg TS	0.300	MS-1	S-SFMS-59	LE
Hg, kvicksilver	<0.2	----	mg/kg TS	0.200	MS-1	S-SFMS-59	LE
Ni, nickel	8.59	± 0.86	mg/kg TS	0.200	MS-1	S-SFMS-59	LE
Pb, bly	13.4	± 1.3	mg/kg TS	1.00	MS-1	S-SFMS-59	LE
V, vanadin	24.3	± 2.4	mg/kg TS	0.200	MS-1	S-SFMS-59	LE
Zn, zink	41.8	± 4.2	mg/kg TS	1.00	MS-1	S-SFMS-59	LE
Polycykliska aromatiska kolväten (PAH)							
naftalen	<0.10	----	mg/kg TS	0.10	OJ-1	OJ-1	ST
acenaftilen	<0.10	----	mg/kg TS	0.10	OJ-1	OJ-1	ST
acenaften	<0.10	----	mg/kg TS	0.10	OJ-1	OJ-1	ST
fluoren	<0.10	----	mg/kg TS	0.10	OJ-1	OJ-1	ST
fenantren	<0.10	----	mg/kg TS	0.10	OJ-1	OJ-1	ST
antracen	<0.10	----	mg/kg TS	0.10	OJ-1	OJ-1	ST
fluoranten	<0.10	----	mg/kg TS	0.10	OJ-1	OJ-1	ST
pyren	<0.10	----	mg/kg TS	0.10	OJ-1	OJ-1	ST
bens(a)antracen	<0.05	----	mg/kg TS	0.05	OJ-1	OJ-1	ST
krysen	<0.05	----	mg/kg TS	0.05	OJ-1	OJ-1	ST
bens(b)fluoranten	<0.05	----	mg/kg TS	0.05	OJ-1	OJ-1	ST
bens(k)fluoranten	<0.05	----	mg/kg TS	0.05	OJ-1	OJ-1	ST
bens(a)pyren	<0.05	----	mg/kg TS	0.05	OJ-1	OJ-1	ST
dibens(a,h)antracen	<0.05	----	mg/kg TS	0.05	OJ-1	OJ-1	ST
bens(g,h,i)perylen	<0.10	----	mg/kg TS	0.10	OJ-1	OJ-1	ST
indeno(1,2,3,cd)pyren	<0.05	----	mg/kg TS	0.05	OJ-1	OJ-1	ST
summa PAH 16	<1.3	----	mg/kg TS	1.3	OJ-1	OJ-1	ST
summa cancerogena PAH	<0.18 *	----	mg/kg TS	0.20	OJ-1	OJ-1	ST
summa övriga PAH	<0.45 *	----	mg/kg TS	0.50	OJ-1	OJ-1	ST
summa PAH L	<0.15 *	----	mg/kg TS	0.15	OJ-1	OJ-1	ST
summa PAH M	<0.25 *	----	mg/kg TS	0.25	OJ-1	OJ-1	ST
summa PAH H	<0.22 *	----	mg/kg TS	0.25	OJ-1	OJ-1	ST
Fysikaliska parametrar							
torrsubstans vid 105°C	90.6	± 5.44	%	1.00	MS-1	TS-105	ST



Sida : 9 av 27
Ordernummer : ST2230458
Kund : Iterio

Parameter	Resultat	MU	Enhet	LOR	Analyspaket	Metod	Utf.		
								Matris: JORD	
								Provbeteckning	
								Laboratoriets provnummer	
Provtagningsdatum / tid									
					22IT15				
					0,7-1,6				
					ST2230458-006				
					2022-09-14				
Provbereidning									
Siktning/mortling	Ja	----	-	-	MS-1	S-PP-siev/grind	LE		
Torkning	Ja	----	-	-	MS-1	S-PP-dry50	LE		
Provbereidning									
Uppslutning	Ja	----	-	-	P-7MHNO3-HB	S-PM59-HB	LE		
Metaller och grundämnen									
As, arsenik	2.16	± 0.22	mg/kg TS	0.500	MS-1	S-SFMS-59	LE		
Ba, barium	59.4	± 5.9	mg/kg TS	1.00	MS-1	S-SFMS-59	LE		
Cd, kadmium	<0.1	----	mg/kg TS	0.100	MS-1	S-SFMS-59	LE		
Co, kobolt	5.91	± 0.59	mg/kg TS	0.100	MS-1	S-SFMS-59	LE		
Cr, krom	31.1	± 3.1	mg/kg TS	0.200	MS-1	S-SFMS-59	LE		
Cu, koppar	20.8	± 2.1	mg/kg TS	0.300	MS-1	S-SFMS-59	LE		
Hg, kvicksilver	<0.2	----	mg/kg TS	0.200	MS-1	S-SFMS-59	LE		
Ni, nickel	12.1	± 1.2	mg/kg TS	0.200	MS-1	S-SFMS-59	LE		
Pb, bly	12.9	± 1.3	mg/kg TS	1.00	MS-1	S-SFMS-59	LE		
V, vanadin	36.9	± 3.7	mg/kg TS	0.200	MS-1	S-SFMS-59	LE		
Zn, zink	71.8	± 7.2	mg/kg TS	1.00	MS-1	S-SFMS-59	LE		
Alifatiska föreningar									
alifater >C5-C8	<10	----	mg/kg TS	10	OJ-21A	HS-OJ-21	ST		
alifater >C8-C10	<10	----	mg/kg TS	10	OJ-21A	SVOC-OJ-21	ST		
alifater >C10-C12	<20	----	mg/kg TS	20	OJ-21A	SVOC-OJ-21	ST		
alifater >C12-C16	<20	----	mg/kg TS	20	OJ-21A	SVOC-OJ-21	ST		
alifater >C5-C16	<30 *	----	mg/kg TS	30	OJ-21A	SVOC-/HS-OJ-21	ST		
alifater >C16-C35	<20	----	mg/kg TS	20	OJ-21A	SVOC-OJ-21	ST		
Aromatiska föreningar									
aromater >C8-C10	<1.0	----	mg/kg TS	1.0	OJ-21A	SVOC-OJ-21	ST		
aromater >C10-C16	<1.0	----	mg/kg TS	1.0	OJ-21A	SVOC-OJ-21	ST		
metylpyrener/metylfluorantener	<1.0 *	----	mg/kg TS	1.0	OJ-21A	SVOC-OJ-21	ST		
metylkysener/metylbens(a)antracener	<1.0 *	----	mg/kg TS	1.0	OJ-21A	SVOC-OJ-21	ST		
aromater >C16-C35	<1.0	----	mg/kg TS	1.0	OJ-21A	SVOC-OJ-21	ST		
BTEX									
bensen	<0.010	----	mg/kg TS	0.010	OJ-21A	HS-OJ-21	ST		
toluen	<0.050	----	mg/kg TS	0.050	OJ-21A	HS-OJ-21	ST		
etylbenzen	<0.050	----	mg/kg TS	0.050	OJ-21A	HS-OJ-21	ST		
m,p-xylen	<0.050	----	mg/kg TS	0.050	OJ-21A	HS-OJ-21	ST		
o-xylen	<0.050	----	mg/kg TS	0.050	OJ-21A	HS-OJ-21	ST		
summa xylen	<0.050 *	----	mg/kg TS	0.050	OJ-21A	HS-OJ-21	ST		
summa TEX	<0.100 *	----	mg/kg TS	0.100	OJ-21A	HS-OJ-21	ST		
Polycykliska aromatiska kolväten (PAH)									
naftalen	<0.10	----	mg/kg TS	0.10	OJ-21A	SVOC-OJ-21	ST		
acenaftalen	<0.10	----	mg/kg TS	0.10	OJ-21A	SVOC-OJ-21	ST		
acenaften	<0.10	----	mg/kg TS	0.10	OJ-21A	SVOC-OJ-21	ST		
fluoren	<0.10	----	mg/kg TS	0.10	OJ-21A	SVOC-OJ-21	ST		
fenantren	<0.10	----	mg/kg TS	0.10	OJ-21A	SVOC-OJ-21	ST		
antracen	<0.10	----	mg/kg TS	0.10	OJ-21A	SVOC-OJ-21	ST		
fluoranten	<0.10	----	mg/kg TS	0.10	OJ-21A	SVOC-OJ-21	ST		
pyren	<0.10	----	mg/kg TS	0.10	OJ-21A	SVOC-OJ-21	ST		
bens(a)antracen	<0.08	----	mg/kg TS	0.08	OJ-21A	SVOC-OJ-21	ST		
krysen	<0.08	----	mg/kg TS	0.08	OJ-21A	SVOC-OJ-21	ST		
bens(b)fluoranten	<0.08	----	mg/kg TS	0.08	OJ-21A	SVOC-OJ-21	ST		
bens(k)fluoranten	<0.08	----	mg/kg TS	0.08	OJ-21A	SVOC-OJ-21	ST		

Sida : 10 av 27
Ordernummer : ST2230458
Kund : Iterio



Parameter	Resultat	MU	Enhet	LOR	Analyspaket	Metod	Utf.
Polycykliska aromatiska kolväten (PAH) - Fortsatt							
bens(a)pyren	<0.08	----	mg/kg TS	0.08	OJ-21A	SVOC-OJ-21	ST
dibens(a,h)antracen	<0.08	----	mg/kg TS	0.08	OJ-21A	SVOC-OJ-21	ST
bens(g,h,i)perylene	<0.10	----	mg/kg TS	0.10	OJ-21A	SVOC-OJ-21	ST
indeno(1,2,3,cd)pyren	<0.08	----	mg/kg TS	0.08	OJ-21A	SVOC-OJ-21	ST
summa PAH 16	<1.5	----	mg/kg TS	1.5	OJ-21A	SVOC-OJ-21	ST
summa cancerogena PAH	<0.28 *	----	mg/kg TS	0.28	OJ-21A	SVOC-OJ-21	ST
summa övriga PAH	<0.45 *	----	mg/kg TS	0.45	OJ-21A	SVOC-OJ-21	ST
summa PAH L	<0.15 *	----	mg/kg TS	0.15	OJ-21A	SVOC-OJ-21	ST
summa PAH M	<0.25 *	----	mg/kg TS	0.25	OJ-21A	SVOC-OJ-21	ST
summa PAH H	<0.33 *	----	mg/kg TS	0.33	OJ-21A	SVOC-OJ-21	ST
Polyklorerade bifenyler (PCB)							
PCB 28	<0.0020	----	mg/kg TS	0.0020	OJ-2A	OJ-2a	ST
PCB 52	<0.0020	----	mg/kg TS	0.0020	OJ-2A	OJ-2a	ST
PCB 101	<0.0020	----	mg/kg TS	0.0020	OJ-2A	OJ-2a	ST
PCB 118	<0.0020	----	mg/kg TS	0.0020	OJ-2A	OJ-2a	ST
PCB 153	<0.0020	----	mg/kg TS	0.0020	OJ-2A	OJ-2a	ST
PCB 138	<0.0020	----	mg/kg TS	0.0020	OJ-2A	OJ-2a	ST
PCB 180	<0.0020	----	mg/kg TS	0.0020	OJ-2A	OJ-2a	ST
Summa PCB 7	<0.0070 *	----	mg/kg TS	0.0070	OJ-2A	OJ-2a	ST
Fysikaliska parametrar							
torrsubstans vid 105°C	83.5	± 5.01	%	1.00	MS-1	TS-105	ST



Sida : 11 av 27
Ordernummer : ST2230458
Kund : Iterio

Parameter	Resultat	MU	Enhet	LOR	Analyspaket	Metod	Utf.		
								Matris: JORD	
								Provbeteckning	22IT18
								Laboratoriets provnummer	0-0,8
Provtagningsdatum / tid	ST2230458-007								
							2022-09-14		
Provbereidning									
Siktning/mortling	Ja	----	-	-	MS-1	S-PP-siev/grind	LE		
Torkning	Ja	----	-	-	MS-1	S-PP-dry50	LE		
Provbereidning									
Uppslutning	Ja	----	-	-	P-7MHNO3-HB	S-PM59-HB	LE		
Metaller och grundämnen									
As, arsenik	1.08	± 0.11	mg/kg TS	0.500	MS-1	S-SFMS-59	LE		
Ba, barium	16.8	± 1.7	mg/kg TS	1.00	MS-1	S-SFMS-59	LE		
Cd, kadmium	<0.1	----	mg/kg TS	0.100	MS-1	S-SFMS-59	LE		
Co, kobolt	2.95	± 0.30	mg/kg TS	0.100	MS-1	S-SFMS-59	LE		
Cr, krom	9.25	± 0.93	mg/kg TS	0.200	MS-1	S-SFMS-59	LE		
Cu, koppar	9.56	± 0.98	mg/kg TS	0.300	MS-1	S-SFMS-59	LE		
Hg, kvicksilver	<0.2	----	mg/kg TS	0.200	MS-1	S-SFMS-59	LE		
Ni, nickel	5.80	± 0.58	mg/kg TS	0.200	MS-1	S-SFMS-59	LE		
Pb, bly	4.76	± 0.48	mg/kg TS	1.00	MS-1	S-SFMS-59	LE		
V, vanadin	15.2	± 1.5	mg/kg TS	0.200	MS-1	S-SFMS-59	LE		
Zn, zink	20.5	± 2.1	mg/kg TS	1.00	MS-1	S-SFMS-59	LE		
Alifatiska föreningar									
alifater >C5-C8	<10	----	mg/kg TS	10	OJ-21A	HS-OJ-21	ST		
alifater >C8-C10	<10	----	mg/kg TS	10	OJ-21A	SVOC-OJ-21	ST		
alifater >C10-C12	<20	----	mg/kg TS	20	OJ-21A	SVOC-OJ-21	ST		
alifater >C12-C16	<20	----	mg/kg TS	20	OJ-21A	SVOC-OJ-21	ST		
alifater >C5-C16	<30 *	----	mg/kg TS	30	OJ-21A	SVOC-/HS-OJ-21	ST		
alifater >C16-C35	<20	----	mg/kg TS	20	OJ-21A	SVOC-OJ-21	ST		
Aromatiska föreningar									
aromater >C8-C10	<1.0	----	mg/kg TS	1.0	OJ-21A	SVOC-OJ-21	ST		
aromater >C10-C16	<1.0	----	mg/kg TS	1.0	OJ-21A	SVOC-OJ-21	ST		
metylpyrener/metylfluorantener	<1.0 *	----	mg/kg TS	1.0	OJ-21A	SVOC-OJ-21	ST		
metylkryser/metylbens(a)antracener	<1.0 *	----	mg/kg TS	1.0	OJ-21A	SVOC-OJ-21	ST		
aromater >C16-C35	<1.0	----	mg/kg TS	1.0	OJ-21A	SVOC-OJ-21	ST		
BTEX									
bensen	<0.010	----	mg/kg TS	0.010	OJ-21A	HS-OJ-21	ST		
toluen	<0.050	----	mg/kg TS	0.050	OJ-21A	HS-OJ-21	ST		
etylbenzen	<0.050	----	mg/kg TS	0.050	OJ-21A	HS-OJ-21	ST		
m,p-xylen	<0.050	----	mg/kg TS	0.050	OJ-21A	HS-OJ-21	ST		
o-xylen	<0.050	----	mg/kg TS	0.050	OJ-21A	HS-OJ-21	ST		
summa xylen	<0.050 *	----	mg/kg TS	0.050	OJ-21A	HS-OJ-21	ST		
summa TEX	<0.100 *	----	mg/kg TS	0.100	OJ-21A	HS-OJ-21	ST		
Polycykliska aromatiska kolväten (PAH)									
naftalen	<0.10	----	mg/kg TS	0.10	OJ-21A	SVOC-OJ-21	ST		
acenaftalen	<0.10	----	mg/kg TS	0.10	OJ-21A	SVOC-OJ-21	ST		
acenaften	<0.10	----	mg/kg TS	0.10	OJ-21A	SVOC-OJ-21	ST		
fluoren	<0.10	----	mg/kg TS	0.10	OJ-21A	SVOC-OJ-21	ST		
fenantren	<0.10	----	mg/kg TS	0.10	OJ-21A	SVOC-OJ-21	ST		
antracen	<0.10	----	mg/kg TS	0.10	OJ-21A	SVOC-OJ-21	ST		
fluoranten	<0.10	----	mg/kg TS	0.10	OJ-21A	SVOC-OJ-21	ST		
pyren	<0.10	----	mg/kg TS	0.10	OJ-21A	SVOC-OJ-21	ST		
bens(a)antracen	<0.08	----	mg/kg TS	0.08	OJ-21A	SVOC-OJ-21	ST		
krysen	<0.08	----	mg/kg TS	0.08	OJ-21A	SVOC-OJ-21	ST		
bens(b)fluoranten	<0.08	----	mg/kg TS	0.08	OJ-21A	SVOC-OJ-21	ST		
bens(k)fluoranten	<0.08	----	mg/kg TS	0.08	OJ-21A	SVOC-OJ-21	ST		

Sida : 12 av 27
Ordernummer : ST2230458
Kund : Iterio



Parameter	Resultat	MU	Enhet	LOR	Analyspaket	Metod	Utf.
Polycykliska aromatiska kolväten (PAH) - Fortsatt							
bens(a)pyren	<0.08	----	mg/kg TS	0.08	OJ-21A	SVOC-OJ-21	ST
dibens(a,h)antracen	<0.08	----	mg/kg TS	0.08	OJ-21A	SVOC-OJ-21	ST
bens(g,h,i)perylen	<0.10	----	mg/kg TS	0.10	OJ-21A	SVOC-OJ-21	ST
indeno(1,2,3,cd)pyren	<0.08	----	mg/kg TS	0.08	OJ-21A	SVOC-OJ-21	ST
summa PAH 16	<1.5	----	mg/kg TS	1.5	OJ-21A	SVOC-OJ-21	ST
summa cancerogena PAH	<0.28 *	----	mg/kg TS	0.28	OJ-21A	SVOC-OJ-21	ST
summa övriga PAH	<0.45 *	----	mg/kg TS	0.45	OJ-21A	SVOC-OJ-21	ST
summa PAH L	<0.15 *	----	mg/kg TS	0.15	OJ-21A	SVOC-OJ-21	ST
summa PAH M	<0.25 *	----	mg/kg TS	0.25	OJ-21A	SVOC-OJ-21	ST
summa PAH H	<0.33 *	----	mg/kg TS	0.33	OJ-21A	SVOC-OJ-21	ST
Polyklorerade bifenyler (PCB)							
PCB 28	<0.0020	----	mg/kg TS	0.0020	OJ-2A	OJ-2a	ST
PCB 52	<0.0020	----	mg/kg TS	0.0020	OJ-2A	OJ-2a	ST
PCB 101	<0.0020	----	mg/kg TS	0.0020	OJ-2A	OJ-2a	ST
PCB 118	<0.0020	----	mg/kg TS	0.0020	OJ-2A	OJ-2a	ST
PCB 153	<0.0020	----	mg/kg TS	0.0020	OJ-2A	OJ-2a	ST
PCB 138	<0.0020	----	mg/kg TS	0.0020	OJ-2A	OJ-2a	ST
PCB 180	<0.0020	----	mg/kg TS	0.0020	OJ-2A	OJ-2a	ST
Summa PCB 7	<0.0070 *	----	mg/kg TS	0.0070	OJ-2A	OJ-2a	ST
Fysikaliska parametrar							
torrsubstans vid 105°C	94.9	± 5.69	%	1.00	MS-1	TS-105	ST



Sida : 13 av 27
Ordernummer : ST2230458
Kund : Iterio

Parameter	Resultat	MU	Enhet	LOR	Analyspaket	Metod	Utf.		
								Matris: JORD	
								Provbeteckning	
								Laboratoriets provnummer	
Provtagningsdatum / tid									
22IT18									
0,8-1,4									
ST2230458-008									
2022-09-14									
Provbereidning									
Siktning/mortling	Ja	----	-	-	MS-1	S-PP-siev/grind	LE		
Torkning	Ja	----	-	-	MS-1	S-PP-dry50	LE		
Provbereidning									
Uppslutning	Ja	----	-	-	P-7MHNO3-HB	S-PM59-HB	LE		
Metaller och grundämnen									
As, arsenik	2.29	± 0.23	mg/kg TS	0.500	MS-1	S-SFMS-59	LE		
Ba, barium	321	± 32	mg/kg TS	1.00	MS-1	S-SFMS-59	LE		
Cd, kadmium	<0.1	----	mg/kg TS	0.100	MS-1	S-SFMS-59	LE		
Co, kobolt	12.8	± 1.3	mg/kg TS	0.100	MS-1	S-SFMS-59	LE		
Cr, krom	53.5	± 5.4	mg/kg TS	0.200	MS-1	S-SFMS-59	LE		
Cu, koppar	42.2	± 4.2	mg/kg TS	0.300	MS-1	S-SFMS-59	LE		
Hg, kvicksilver	<0.2	----	mg/kg TS	0.200	MS-1	S-SFMS-59	LE		
Ni, nickel	27.3	± 2.7	mg/kg TS	0.200	MS-1	S-SFMS-59	LE		
Pb, bly	19.2	± 1.9	mg/kg TS	1.00	MS-1	S-SFMS-59	LE		
V, vanadin	48.5	± 4.9	mg/kg TS	0.200	MS-1	S-SFMS-59	LE		
Zn, zink	65.9	± 6.6	mg/kg TS	1.00	MS-1	S-SFMS-59	LE		
Polycykliska aromatiska kolväten (PAH)									
naftalen	<0.10	----	mg/kg TS	0.10	OJ-1	OJ-1	ST		
acenaftylen	<0.10	----	mg/kg TS	0.10	OJ-1	OJ-1	ST		
acenaften	<0.10	----	mg/kg TS	0.10	OJ-1	OJ-1	ST		
fluoren	<0.10	----	mg/kg TS	0.10	OJ-1	OJ-1	ST		
fenantren	<0.10	----	mg/kg TS	0.10	OJ-1	OJ-1	ST		
antracen	<0.10	----	mg/kg TS	0.10	OJ-1	OJ-1	ST		
fluoranten	<0.10	----	mg/kg TS	0.10	OJ-1	OJ-1	ST		
pyren	<0.10	----	mg/kg TS	0.10	OJ-1	OJ-1	ST		
bens(a)antracen	<0.05	----	mg/kg TS	0.05	OJ-1	OJ-1	ST		
krysen	<0.05	----	mg/kg TS	0.05	OJ-1	OJ-1	ST		
bens(b)fluoranten	<0.05	----	mg/kg TS	0.05	OJ-1	OJ-1	ST		
bens(k)fluoranten	<0.05	----	mg/kg TS	0.05	OJ-1	OJ-1	ST		
bens(a)pyren	<0.05	----	mg/kg TS	0.05	OJ-1	OJ-1	ST		
dibens(a,h)antracen	<0.05	----	mg/kg TS	0.05	OJ-1	OJ-1	ST		
bens(g,h,i)perylen	<0.10	----	mg/kg TS	0.10	OJ-1	OJ-1	ST		
indeno(1,2,3,cd)pyren	<0.05	----	mg/kg TS	0.05	OJ-1	OJ-1	ST		
summa PAH 16	<1.3	----	mg/kg TS	1.3	OJ-1	OJ-1	ST		
summa cancerogena PAH	<0.18 *	----	mg/kg TS	0.20	OJ-1	OJ-1	ST		
summa övriga PAH	<0.45 *	----	mg/kg TS	0.50	OJ-1	OJ-1	ST		
summa PAH L	<0.15 *	----	mg/kg TS	0.15	OJ-1	OJ-1	ST		
summa PAH M	<0.25 *	----	mg/kg TS	0.25	OJ-1	OJ-1	ST		
summa PAH H	<0.22 *	----	mg/kg TS	0.25	OJ-1	OJ-1	ST		
Polyklorerade bifenyler (PCB)									
PCB 28	<0.0020	----	mg/kg TS	0.0020	OJ-2A	OJ-2a	ST		
PCB 52	<0.0020	----	mg/kg TS	0.0020	OJ-2A	OJ-2a	ST		
PCB 101	<0.0020	----	mg/kg TS	0.0020	OJ-2A	OJ-2a	ST		
PCB 118	<0.0020	----	mg/kg TS	0.0020	OJ-2A	OJ-2a	ST		
PCB 153	<0.0020	----	mg/kg TS	0.0020	OJ-2A	OJ-2a	ST		
PCB 138	<0.0020	----	mg/kg TS	0.0020	OJ-2A	OJ-2a	ST		
PCB 180	<0.0020	----	mg/kg TS	0.0020	OJ-2A	OJ-2a	ST		
Summa PCB 7	<0.0070 *	----	mg/kg TS	0.0070	OJ-2A	OJ-2a	ST		
Fysikaliska parametrar									
torrsubstans vid 105°C	93.4	± 5.61	%	1.00	MS-1	TS-105	ST		

Sida : 14 av 27
Ordernummer : ST2230458
Kund : Iterio



Sida : 15 av 27
Ordernummer : ST2230458
Kund : Iterio



Parameter	Resultat	MU	Enhet	LOR	Analyspaket	Metod	Utf.		
								22IT19	
								0-1	
								ST2230458-009	
Laboratoriets provnummer		2022-09-14							
Provtagningsdatum / tid									
Matris: JORD									
Provbeteckning									
22IT19									
0-1									
ST2230458-009									
2022-09-14									
Laboratoriets provnummer									
2022-09-14									
Provtagningsdatum / tid									
Provbereidning									
Siktning/mortling	Ja	----	-	-	MS-1	S-PP-siev/grind	LE		
Torkning	Ja	----	-	-	MS-1	S-PP-dry50	LE		
Provbereidning									
Uppslutning	Ja	----	-	-	P-7MHNO3-HB	S-PM59-HB	LE		
Metaller och grundämnen									
As, arsenik	0.951	± 0.095	mg/kg TS	0.500	MS-1	S-SFMS-59	LE		
Ba, barium	10.6	± 1.1	mg/kg TS	1.00	MS-1	S-SFMS-59	LE		
Cd, kadmium	<0.1	----	mg/kg TS	0.100	MS-1	S-SFMS-59	LE		
Co, kobolt	1.37	± 0.14	mg/kg TS	0.100	MS-1	S-SFMS-59	LE		
Cr, krom	7.90	± 0.79	mg/kg TS	0.200	MS-1	S-SFMS-59	LE		
Cu, koppar	4.39	± 0.48	mg/kg TS	0.300	MS-1	S-SFMS-59	LE		
Hg, kvicksilver	<0.2	----	mg/kg TS	0.200	MS-1	S-SFMS-59	LE		
Ni, nickel	2.82	± 0.29	mg/kg TS	0.200	MS-1	S-SFMS-59	LE		
Pb, bly	3.37	± 0.34	mg/kg TS	1.00	MS-1	S-SFMS-59	LE		
V, vanadin	10.4	± 1.0	mg/kg TS	0.200	MS-1	S-SFMS-59	LE		
Zn, zink	10.7	± 1.1	mg/kg TS	1.00	MS-1	S-SFMS-59	LE		
Alifatiska föreningar									
alifater >C5-C8	<10	----	mg/kg TS	10	OJ-21A	HS-OJ-21	ST		
alifater >C8-C10	<10	----	mg/kg TS	10	OJ-21A	SVOC-OJ-21	ST		
alifater >C10-C12	<20	----	mg/kg TS	20	OJ-21A	SVOC-OJ-21	ST		
alifater >C12-C16	<20	----	mg/kg TS	20	OJ-21A	SVOC-OJ-21	ST		
alifater >C5-C16	<30 *	----	mg/kg TS	30	OJ-21A	SVOC-/HS-OJ-21	ST		
alifater >C16-C35	<20	----	mg/kg TS	20	OJ-21A	SVOC-OJ-21	ST		
Aromatiska föreningar									
aromater >C8-C10	<1.0	----	mg/kg TS	1.0	OJ-21A	SVOC-OJ-21	ST		
aromater >C10-C16	<1.0	----	mg/kg TS	1.0	OJ-21A	SVOC-OJ-21	ST		
metylpirener/metylfloorantener	<1.0 *	----	mg/kg TS	1.0	OJ-21A	SVOC-OJ-21	ST		
metylkryser/metylbens(a)antracener	<1.0 *	----	mg/kg TS	1.0	OJ-21A	SVOC-OJ-21	ST		
aromater >C16-C35	<1.0	----	mg/kg TS	1.0	OJ-21A	SVOC-OJ-21	ST		
BTEX									
bensen	<0.010	----	mg/kg TS	0.010	OJ-21A	HS-OJ-21	ST		
toluen	<0.050	----	mg/kg TS	0.050	OJ-21A	HS-OJ-21	ST		
etylbenzen	<0.050	----	mg/kg TS	0.050	OJ-21A	HS-OJ-21	ST		
m,p-xylen	<0.050	----	mg/kg TS	0.050	OJ-21A	HS-OJ-21	ST		
o-xylen	<0.050	----	mg/kg TS	0.050	OJ-21A	HS-OJ-21	ST		
summa xylen	<0.050 *	----	mg/kg TS	0.050	OJ-21A	HS-OJ-21	ST		
summa TEX	<0.100 *	----	mg/kg TS	0.100	OJ-21A	HS-OJ-21	ST		
Polycykliska aromatiska kolväten (PAH)									
naftalen	<0.10	----	mg/kg TS	0.10	OJ-21A	SVOC-OJ-21	ST		
acenaftalen	<0.10	----	mg/kg TS	0.10	OJ-21A	SVOC-OJ-21	ST		
acenaften	<0.10	----	mg/kg TS	0.10	OJ-21A	SVOC-OJ-21	ST		
fluoren	<0.10	----	mg/kg TS	0.10	OJ-21A	SVOC-OJ-21	ST		
fenantren	<0.10	----	mg/kg TS	0.10	OJ-21A	SVOC-OJ-21	ST		
antracen	<0.10	----	mg/kg TS	0.10	OJ-21A	SVOC-OJ-21	ST		
fluoranten	<0.10	----	mg/kg TS	0.10	OJ-21A	SVOC-OJ-21	ST		
pyren	<0.10	----	mg/kg TS	0.10	OJ-21A	SVOC-OJ-21	ST		
bens(a)antracen	<0.08	----	mg/kg TS	0.08	OJ-21A	SVOC-OJ-21	ST		
krysen	<0.08	----	mg/kg TS	0.08	OJ-21A	SVOC-OJ-21	ST		
bens(b)fluoranten	<0.08	----	mg/kg TS	0.08	OJ-21A	SVOC-OJ-21	ST		
bens(k)fluoranten	<0.08	----	mg/kg TS	0.08	OJ-21A	SVOC-OJ-21	ST		

Sida : 16 av 27
Ordernummer : ST2230458
Kund : Iterio



Parameter	Resultat	MU	Enhet	LOR	Analyspaket	Metod	Utf.
Polycykliska aromatiska kolväten (PAH) - Fortsatt							
bens(a)pyren	<0.08	----	mg/kg TS	0.08	OJ-21A	SVOC-OJ-21	ST
dibens(a,h)antracen	<0.08	----	mg/kg TS	0.08	OJ-21A	SVOC-OJ-21	ST
bens(g,h,i)perylen	<0.10	----	mg/kg TS	0.10	OJ-21A	SVOC-OJ-21	ST
indeno(1,2,3,cd)pyren	<0.08	----	mg/kg TS	0.08	OJ-21A	SVOC-OJ-21	ST
summa PAH 16	<1.5	----	mg/kg TS	1.5	OJ-21A	SVOC-OJ-21	ST
summa cancerogena PAH	<0.28 *	----	mg/kg TS	0.28	OJ-21A	SVOC-OJ-21	ST
summa övriga PAH	<0.45 *	----	mg/kg TS	0.45	OJ-21A	SVOC-OJ-21	ST
summa PAH L	<0.15 *	----	mg/kg TS	0.15	OJ-21A	SVOC-OJ-21	ST
summa PAH M	<0.25 *	----	mg/kg TS	0.25	OJ-21A	SVOC-OJ-21	ST
summa PAH H	<0.33 *	----	mg/kg TS	0.33	OJ-21A	SVOC-OJ-21	ST
Polyklorerade bifenyler (PCB)							
PCB 28	<0.0020	----	mg/kg TS	0.0020	OJ-2A	OJ-2a	ST
PCB 52	<0.0020	----	mg/kg TS	0.0020	OJ-2A	OJ-2a	ST
PCB 101	<0.0020	----	mg/kg TS	0.0020	OJ-2A	OJ-2a	ST
PCB 118	<0.0020	----	mg/kg TS	0.0020	OJ-2A	OJ-2a	ST
PCB 153	<0.0020	----	mg/kg TS	0.0020	OJ-2A	OJ-2a	ST
PCB 138	<0.0020	----	mg/kg TS	0.0020	OJ-2A	OJ-2a	ST
PCB 180	<0.0020	----	mg/kg TS	0.0020	OJ-2A	OJ-2a	ST
Summa PCB 7	<0.0070 *	----	mg/kg TS	0.0070	OJ-2A	OJ-2a	ST
Fysikaliska parametrar							
torrsubstans vid 105°C	97.0	± 5.82	%	1.00	MS-1	TS-105	ST



Sida : 17 av 27
Ordernummer : ST2230458
Kund : Iterio

Parameter	Resultat	MU	Enhet	LOR	Analyspaket	Metod	Utf.
Matris: JORD							
		Provbeteckning		22IT19			
		Laboratoriets provnummer		1-1,3			
		Provtagningsdatum / tid		ST2230458-010			
				2022-09-14			
Provberedning							
Siktning/mortling	Ja	----	-	-	MS-1	S-PP-siev/grind	LE
Torkning	Ja	----	-	-	MS-1	S-PP-dry50	LE
Provberedning							
Uppslutning	Ja	----	-	-	P-7MHNO3-HB	S-PM59-HB	LE
Metaller och grundämnen							
As, arsenik	0.647	± 0.065	mg/kg TS	0.500	MS-1	S-SFMS-59	LE
Ba, barium	10.1	± 1.0	mg/kg TS	1.00	MS-1	S-SFMS-59	LE
Cd, kadmium	<0.1	----	mg/kg TS	0.100	MS-1	S-SFMS-59	LE
Co, kobolt	1.29	± 0.13	mg/kg TS	0.100	MS-1	S-SFMS-59	LE
Cr, krom	6.91	± 0.69	mg/kg TS	0.200	MS-1	S-SFMS-59	LE
Cu, koppar	3.34	± 0.39	mg/kg TS	0.300	MS-1	S-SFMS-59	LE
Hg, kvicksilver	<0.2	----	mg/kg TS	0.200	MS-1	S-SFMS-59	LE
Ni, nickel	2.20	± 0.23	mg/kg TS	0.200	MS-1	S-SFMS-59	LE
Pb, bly	3.29	± 0.33	mg/kg TS	1.00	MS-1	S-SFMS-59	LE
V, vanadin	8.43	± 0.84	mg/kg TS	0.200	MS-1	S-SFMS-59	LE
Zn, zink	9.87	± 1.03	mg/kg TS	1.00	MS-1	S-SFMS-59	LE
Polycykliska aromatiska kolväten (PAH)							
naftalen	<0.10	----	mg/kg TS	0.10	OJ-1	OJ-1	ST
acenaftilen	<0.10	----	mg/kg TS	0.10	OJ-1	OJ-1	ST
acenaften	<0.10	----	mg/kg TS	0.10	OJ-1	OJ-1	ST
fluoren	<0.10	----	mg/kg TS	0.10	OJ-1	OJ-1	ST
fenantren	<0.10	----	mg/kg TS	0.10	OJ-1	OJ-1	ST
antracen	<0.10	----	mg/kg TS	0.10	OJ-1	OJ-1	ST
fluoranten	<0.10	----	mg/kg TS	0.10	OJ-1	OJ-1	ST
pyren	<0.10	----	mg/kg TS	0.10	OJ-1	OJ-1	ST
bens(a)antracen	<0.05	----	mg/kg TS	0.05	OJ-1	OJ-1	ST
krysen	<0.05	----	mg/kg TS	0.05	OJ-1	OJ-1	ST
bens(b)fluoranten	<0.05	----	mg/kg TS	0.05	OJ-1	OJ-1	ST
bens(k)fluoranten	<0.05	----	mg/kg TS	0.05	OJ-1	OJ-1	ST
bens(a)pyren	<0.05	----	mg/kg TS	0.05	OJ-1	OJ-1	ST
dibens(a,h)antracen	<0.05	----	mg/kg TS	0.05	OJ-1	OJ-1	ST
bens(g,h,i)perylen	<0.10	----	mg/kg TS	0.10	OJ-1	OJ-1	ST
indeno(1,2,3,cd)pyren	<0.05	----	mg/kg TS	0.05	OJ-1	OJ-1	ST
summa PAH 16	<1.3	----	mg/kg TS	1.3	OJ-1	OJ-1	ST
summa cancerogena PAH	<0.18 *	----	mg/kg TS	0.20	OJ-1	OJ-1	ST
summa övriga PAH	<0.45 *	----	mg/kg TS	0.50	OJ-1	OJ-1	ST
summa PAH L	<0.15 *	----	mg/kg TS	0.15	OJ-1	OJ-1	ST
summa PAH M	<0.25 *	----	mg/kg TS	0.25	OJ-1	OJ-1	ST
summa PAH H	<0.22 *	----	mg/kg TS	0.25	OJ-1	OJ-1	ST
Fysikaliska parametrar							
torrsubstans vid 105°C	96.6	± 5.80	%	1.00	TS105	TS-105	ST



Sida : 18 av 27
Ordernummer : ST2230458
Kund : Iterio

Parameter	Resultat	MU	Enhet	LOR	Analyspaket	Metod	Utf.		
								22IT20	
								0-0,8	
								ST2230458-011	
Laboratoriets provnummer									
Provtagningsdatum / tid									
2022-09-14									
Matris: JORD									
Provbeteckning									
22IT20									
0-0,8									
Laboratoriets provnummer									
ST2230458-011									
Provtagningsdatum / tid									
2022-09-14									
Provbereidning									
Siktning/mortling	Ja	----	-	-	MS-1	S-PP-siev/grind	LE		
Torkning	Ja	----	-	-	MS-1	S-PP-dry50	LE		
Provbereidning									
Uppslutning	Ja	----	-	-	P-7MHNO3-HB	S-PM59-HB	LE		
Metaller och grundämnen									
As, arsenik	1.49	± 0.15	mg/kg TS	0.500	MS-1	S-SFMS-59	LE		
Ba, barium	43.9	± 4.4	mg/kg TS	1.00	MS-1	S-SFMS-59	LE		
Cd, kadmium	<0.1	----	mg/kg TS	0.100	MS-1	S-SFMS-59	LE		
Co, kobolt	5.25	± 0.53	mg/kg TS	0.100	MS-1	S-SFMS-59	LE		
Cr, krom	19.1	± 1.9	mg/kg TS	0.200	MS-1	S-SFMS-59	LE		
Cu, koppar	11.7	± 1.2	mg/kg TS	0.300	MS-1	S-SFMS-59	LE		
Hg, kvicksilver	<0.2	----	mg/kg TS	0.200	MS-1	S-SFMS-59	LE		
Ni, nickel	8.68	± 0.87	mg/kg TS	0.200	MS-1	S-SFMS-59	LE		
Pb, bly	12.9	± 1.3	mg/kg TS	1.00	MS-1	S-SFMS-59	LE		
V, vanadin	25.0	± 2.5	mg/kg TS	0.200	MS-1	S-SFMS-59	LE		
Zn, zink	39.2	± 3.9	mg/kg TS	1.00	MS-1	S-SFMS-59	LE		
Alifatiska föreningar									
alifater >C5-C8	<10	----	mg/kg TS	10	OJ-21A	HS-OJ-21	ST		
alifater >C8-C10	<10	----	mg/kg TS	10	OJ-21A	SVOC-OJ-21	ST		
alifater >C10-C12	<20	----	mg/kg TS	20	OJ-21A	SVOC-OJ-21	ST		
alifater >C12-C16	<20	----	mg/kg TS	20	OJ-21A	SVOC-OJ-21	ST		
alifater >C5-C16	<30 *	----	mg/kg TS	30	OJ-21A	SVOC-/HS-OJ-21	ST		
alifater >C16-C35	<20	----	mg/kg TS	20	OJ-21A	SVOC-OJ-21	ST		
Aromatiska föreningar									
aromater >C8-C10	<1.0	----	mg/kg TS	1.0	OJ-21A	SVOC-OJ-21	ST		
aromater >C10-C16	<1.0	----	mg/kg TS	1.0	OJ-21A	SVOC-OJ-21	ST		
metylpirener/metylfluorantener	<1.0 *	----	mg/kg TS	1.0	OJ-21A	SVOC-OJ-21	ST		
metylkryser/metylbens(a)antracener	<1.0 *	----	mg/kg TS	1.0	OJ-21A	SVOC-OJ-21	ST		
aromater >C16-C35	<1.0	----	mg/kg TS	1.0	OJ-21A	SVOC-OJ-21	ST		
BTEX									
bensen	<0.010	----	mg/kg TS	0.010	OJ-21A	HS-OJ-21	ST		
toluen	<0.050	----	mg/kg TS	0.050	OJ-21A	HS-OJ-21	ST		
etylbenzen	<0.050	----	mg/kg TS	0.050	OJ-21A	HS-OJ-21	ST		
m,p-xylen	<0.050	----	mg/kg TS	0.050	OJ-21A	HS-OJ-21	ST		
o-xylen	<0.050	----	mg/kg TS	0.050	OJ-21A	HS-OJ-21	ST		
summa xylen	<0.050 *	----	mg/kg TS	0.050	OJ-21A	HS-OJ-21	ST		
summa TEX	<0.100 *	----	mg/kg TS	0.100	OJ-21A	HS-OJ-21	ST		
Polycykliska aromatiska kolväten (PAH)									
naftalen	<0.10	----	mg/kg TS	0.10	OJ-21A	SVOC-OJ-21	ST		
acenaftalen	<0.10	----	mg/kg TS	0.10	OJ-21A	SVOC-OJ-21	ST		
acenaften	<0.10	----	mg/kg TS	0.10	OJ-21A	SVOC-OJ-21	ST		
fluoren	<0.10	----	mg/kg TS	0.10	OJ-21A	SVOC-OJ-21	ST		
fenantren	<0.10	----	mg/kg TS	0.10	OJ-21A	SVOC-OJ-21	ST		
antracen	<0.10	----	mg/kg TS	0.10	OJ-21A	SVOC-OJ-21	ST		
fluoranten	<0.10	----	mg/kg TS	0.10	OJ-21A	SVOC-OJ-21	ST		
pyren	<0.10	----	mg/kg TS	0.10	OJ-21A	SVOC-OJ-21	ST		
bens(a)antracen	<0.08	----	mg/kg TS	0.08	OJ-21A	SVOC-OJ-21	ST		
krysen	<0.08	----	mg/kg TS	0.08	OJ-21A	SVOC-OJ-21	ST		
bens(b)fluoranten	<0.08	----	mg/kg TS	0.08	OJ-21A	SVOC-OJ-21	ST		
bens(k)fluoranten	<0.08	----	mg/kg TS	0.08	OJ-21A	SVOC-OJ-21	ST		

Sida : 19 av 27
Ordernummer : ST2230458
Kund : Iterio



Parameter	Resultat	MU	Enhet	LOR	Analyspaket	Metod	Utf.
Polycykliska aromatiska kolväten (PAH) - Fortsatt							
bens(a)pyren	<0.08	----	mg/kg TS	0.08	OJ-21A	SVOC-OJ-21	ST
dibens(a,h)antracen	<0.08	----	mg/kg TS	0.08	OJ-21A	SVOC-OJ-21	ST
bens(g,h,i)perylene	<0.10	----	mg/kg TS	0.10	OJ-21A	SVOC-OJ-21	ST
indeno(1,2,3,cd)pyren	<0.08	----	mg/kg TS	0.08	OJ-21A	SVOC-OJ-21	ST
summa PAH 16	<1.5	----	mg/kg TS	1.5	OJ-21A	SVOC-OJ-21	ST
summa cancerogena PAH	<0.28 *	----	mg/kg TS	0.28	OJ-21A	SVOC-OJ-21	ST
summa övriga PAH	<0.45 *	----	mg/kg TS	0.45	OJ-21A	SVOC-OJ-21	ST
summa PAH L	<0.15 *	----	mg/kg TS	0.15	OJ-21A	SVOC-OJ-21	ST
summa PAH M	<0.25 *	----	mg/kg TS	0.25	OJ-21A	SVOC-OJ-21	ST
summa PAH H	<0.33 *	----	mg/kg TS	0.33	OJ-21A	SVOC-OJ-21	ST
Polyklorerade bifenyler (PCB)							
PCB 28	<0.0020	----	mg/kg TS	0.0020	OJ-2A	OJ-2a	ST
PCB 52	<0.0020	----	mg/kg TS	0.0020	OJ-2A	OJ-2a	ST
PCB 101	<0.0020	----	mg/kg TS	0.0020	OJ-2A	OJ-2a	ST
PCB 118	<0.0020	----	mg/kg TS	0.0020	OJ-2A	OJ-2a	ST
PCB 153	<0.0020	----	mg/kg TS	0.0020	OJ-2A	OJ-2a	ST
PCB 138	<0.0020	----	mg/kg TS	0.0020	OJ-2A	OJ-2a	ST
PCB 180	<0.0020	----	mg/kg TS	0.0020	OJ-2A	OJ-2a	ST
Summa PCB 7	<0.0070 *	----	mg/kg TS	0.0070	OJ-2A	OJ-2a	ST
Fysikaliska parametrar							
torrsubstans vid 105°C	96.8	± 5.81	%	1.00	MS-1	TS-105	ST

Sida : 20 av 27
Ordernummer : ST2230458
Kund : Iterio



Parameter	Resultat	MU	Enhet	LOR	Analyspaket	Metod	Utf.		
								22IT21	
								0-1	
Laboratoriets provnummer		ST2230458-012							
Provtagningsdatum / tid		2022-09-14							
Matris: JORD									
Provbeteckning									
Provbereidning									
Siktning/mortling	Ja	----	-	-	MS-1	S-PP-siev/grind	LE		
Torkning	Ja	----	-	-	MS-1	S-PP-dry50	LE		
Provbereidning									
Uppslutning	Ja	----	-	-	P-7MHNO3-HB	S-PM59-HB	LE		
Metaller och grundämnen									
As, arsenik	2.42	± 0.24	mg/kg TS	0.500	MS-1	S-SFMS-59	LE		
Ba, barium	61.6	± 6.2	mg/kg TS	1.00	MS-1	S-SFMS-59	LE		
Cd, kadmium	0.168	± 0.017	mg/kg TS	0.100	MS-1	S-SFMS-59	LE		
Co, kobolt	6.75	± 0.68	mg/kg TS	0.100	MS-1	S-SFMS-59	LE		
Cr, krom	26.8	± 2.7	mg/kg TS	0.200	MS-1	S-SFMS-59	LE		
Cu, koppar	20.8	± 2.1	mg/kg TS	0.300	MS-1	S-SFMS-59	LE		
Hg, kvicksilver	<0.2	----	mg/kg TS	0.200	MS-1	S-SFMS-59	LE		
Ni, nickel	15.1	± 1.5	mg/kg TS	0.200	MS-1	S-SFMS-59	LE		
Pb, bly	19.6	± 2.0	mg/kg TS	1.00	MS-1	S-SFMS-59	LE		
V, vanadin	35.8	± 3.6	mg/kg TS	0.200	MS-1	S-SFMS-59	LE		
Zn, zink	63.9	± 6.4	mg/kg TS	1.00	MS-1	S-SFMS-59	LE		
Alifatiska föreningar									
alifater >C5-C8	<10	----	mg/kg TS	10	OJ-21A	HS-OJ-21	ST		
alifater >C8-C10	<10	----	mg/kg TS	10	OJ-21A	SVOC-OJ-21	ST		
alifater >C10-C12	<20	----	mg/kg TS	20	OJ-21A	SVOC-OJ-21	ST		
alifater >C12-C16	<20	----	mg/kg TS	20	OJ-21A	SVOC-OJ-21	ST		
alifater >C5-C16	<30 *	----	mg/kg TS	30	OJ-21A	SVOC-/HS-OJ-21	ST		
alifater >C16-C35	53	± 23	mg/kg TS	20	OJ-21A	SVOC-OJ-21	ST		
Aromatiska föreningar									
aromater >C8-C10	<1.0	----	mg/kg TS	1.0	OJ-21A	SVOC-OJ-21	ST		
aromater >C10-C16	<1.0	----	mg/kg TS	1.0	OJ-21A	SVOC-OJ-21	ST		
metylpirener/metylfluorantener	<1.0 *	----	mg/kg TS	1.0	OJ-21A	SVOC-OJ-21	ST		
metylkryser/metylbens(a)antracener	<1.0 *	----	mg/kg TS	1.0	OJ-21A	SVOC-OJ-21	ST		
aromater >C16-C35	<1.0	----	mg/kg TS	1.0	OJ-21A	SVOC-OJ-21	ST		
BTEX									
bensen	<0.010	----	mg/kg TS	0.010	OJ-21A	HS-OJ-21	ST		
toluen	<0.050	----	mg/kg TS	0.050	OJ-21A	HS-OJ-21	ST		
etylbenzen	<0.050	----	mg/kg TS	0.050	OJ-21A	HS-OJ-21	ST		
m,p-xylen	<0.050	----	mg/kg TS	0.050	OJ-21A	HS-OJ-21	ST		
o-xylen	<0.050	----	mg/kg TS	0.050	OJ-21A	HS-OJ-21	ST		
summa xylen	<0.050 *	----	mg/kg TS	0.050	OJ-21A	HS-OJ-21	ST		
summa TEX	<0.100 *	----	mg/kg TS	0.100	OJ-21A	HS-OJ-21	ST		
Polycykliska aromatiska kolväten (PAH)									
naftalen	<0.10	----	mg/kg TS	0.10	OJ-21A	SVOC-OJ-21	ST		
acenaftalen	<0.10	----	mg/kg TS	0.10	OJ-21A	SVOC-OJ-21	ST		
acenaften	<0.10	----	mg/kg TS	0.10	OJ-21A	SVOC-OJ-21	ST		
fluoren	<0.10	----	mg/kg TS	0.10	OJ-21A	SVOC-OJ-21	ST		
fenantren	<0.10	----	mg/kg TS	0.10	OJ-21A	SVOC-OJ-21	ST		
antracen	<0.10	----	mg/kg TS	0.10	OJ-21A	SVOC-OJ-21	ST		
fluoranten	0.15	± 0.08	mg/kg TS	0.10	OJ-21A	SVOC-OJ-21	ST		
pyren	0.13	± 0.07	mg/kg TS	0.10	OJ-21A	SVOC-OJ-21	ST		
bens(a)antracen	<0.08	----	mg/kg TS	0.08	OJ-21A	SVOC-OJ-21	ST		
krysen	0.08	± 0.05	mg/kg TS	0.08	OJ-21A	SVOC-OJ-21	ST		
bens(b)fluoranten	0.12	± 0.06	mg/kg TS	0.08	OJ-21A	SVOC-OJ-21	ST		
bens(k)fluoranten	<0.08	----	mg/kg TS	0.08	OJ-21A	SVOC-OJ-21	ST		

Sida : 21 av 27
Ordernummer : ST2230458
Kund : Iterio



Parameter	Resultat	MU	Enhet	LOR	Analyspaket	Metod	Utf.
Polycykliska aromatiska kolväten (PAH) - Fortsatt							
bens(a)pyren	0.09	± 0.05	mg/kg TS	0.08	OJ-21A	SVOC-OJ-21	ST
dibens(a,h)antracen	<0.08	----	mg/kg TS	0.08	OJ-21A	SVOC-OJ-21	ST
bens(g,h,i)perylen	<0.10	----	mg/kg TS	0.10	OJ-21A	SVOC-OJ-21	ST
indeno(1,2,3,cd)pyren	<0.08	----	mg/kg TS	0.08	OJ-21A	SVOC-OJ-21	ST
summa PAH 16	<1.5	----	mg/kg TS	1.5	OJ-21A	SVOC-OJ-21	ST
summa cancerogena PAH	0.29 *	----	mg/kg TS	0.28	OJ-21A	SVOC-OJ-21	ST
summa övriga PAH	0.28 *	----	mg/kg TS	0.45	OJ-21A	SVOC-OJ-21	ST
summa PAH L	<0.15 *	----	mg/kg TS	0.15	OJ-21A	SVOC-OJ-21	ST
summa PAH M	0.28 *	----	mg/kg TS	0.25	OJ-21A	SVOC-OJ-21	ST
summa PAH H	0.29 *	----	mg/kg TS	0.33	OJ-21A	SVOC-OJ-21	ST
Polyklorerade bifenyler (PCB)							
PCB 28	<0.0020	----	mg/kg TS	0.0020	OJ-2A	OJ-2a	ST
PCB 52	<0.0020	----	mg/kg TS	0.0020	OJ-2A	OJ-2a	ST
PCB 101	<0.0020	----	mg/kg TS	0.0020	OJ-2A	OJ-2a	ST
PCB 118	<0.0020	----	mg/kg TS	0.0020	OJ-2A	OJ-2a	ST
PCB 153	<0.0020	----	mg/kg TS	0.0020	OJ-2A	OJ-2a	ST
PCB 138	<0.0020	----	mg/kg TS	0.0020	OJ-2A	OJ-2a	ST
PCB 180	<0.0020	----	mg/kg TS	0.0020	OJ-2A	OJ-2a	ST
Summa PCB 7	<0.0070 *	----	mg/kg TS	0.0070	OJ-2A	OJ-2a	ST
Fysikaliska parametrar							
torrsubstans vid 105°C	92.7	± 5.56	%	1.00	MS-1	TS-105	ST



Sida : 22 av 27
 Ordernummer : ST2230458
 Kund : Iterio

Parameter	Resultat	MU	Enhet	LOR	Analyspaket	Metod	Utf.		
								Matris: JORD	
								Provbeteckning	
								Laboratoriets provnummer	
Provtagningsdatum / tid									
		22IT21							
		1,5-1,7							
		ST2230458-013							
		2022-09-14							
Provbereidning									
Siktning/mortling	Ja	----	-	-	MS-1	S-PP-siev/grind	LE		
Torkning	Ja	----	-	-	MS-1	S-PP-dry50	LE		
Provbereidning									
Uppslutning	Ja	----	-	-	P-7MHNO3-HB	S-PM59-HB	LE		
Metaller och grundämnen									
As, arsenik	1.59	± 0.16	mg/kg TS	0.500	MS-1	S-SFMS-59	LE		
Ba, barium	61.4	± 6.1	mg/kg TS	1.00	MS-1	S-SFMS-59	LE		
Cd, kadmium	0.101	± 0.011	mg/kg TS	0.100	MS-1	S-SFMS-59	LE		
Co, kobolt	6.62	± 0.66	mg/kg TS	0.100	MS-1	S-SFMS-59	LE		
Cr, krom	28.6	± 2.9	mg/kg TS	0.200	MS-1	S-SFMS-59	LE		
Cu, koppar	16.9	± 1.7	mg/kg TS	0.300	MS-1	S-SFMS-59	LE		
Hg, kvicksilver	<0.2	----	mg/kg TS	0.200	MS-1	S-SFMS-59	LE		
Ni, nickel	13.3	± 1.3	mg/kg TS	0.200	MS-1	S-SFMS-59	LE		
Pb, bly	13.6	± 1.4	mg/kg TS	1.00	MS-1	S-SFMS-59	LE		
V, vanadin	34.2	± 3.4	mg/kg TS	0.200	MS-1	S-SFMS-59	LE		
Zn, zink	49.6	± 5.0	mg/kg TS	1.00	MS-1	S-SFMS-59	LE		
Polycykliska aromatiska kolväten (PAH)									
naftalen	0.19	± 0.18	mg/kg TS	0.10	OJ-1	OJ-1	ST		
acenaftilen	0.40	± 0.22	mg/kg TS	0.10	OJ-1	OJ-1	ST		
acenaften	0.46	± 0.23	mg/kg TS	0.10	OJ-1	OJ-1	ST		
fluoren	1.92	± 0.63	mg/kg TS	0.10	OJ-1	OJ-1	ST		
fenantren	9.12	± 2.80	mg/kg TS	0.10	OJ-1	OJ-1	ST		
antracen	2.25	± 0.73	mg/kg TS	0.10	OJ-1	OJ-1	ST		
fluoranten	7.56	± 2.33	mg/kg TS	0.10	OJ-1	OJ-1	ST		
pyren	5.11	± 1.59	mg/kg TS	0.10	OJ-1	OJ-1	ST		
bens(a)antracen	3.15	± 0.98	mg/kg TS	0.05	OJ-1	OJ-1	ST		
krysen	2.58	± 0.81	mg/kg TS	0.05	OJ-1	OJ-1	ST		
bens(b)fluoranten	2.86	± 0.90	mg/kg TS	0.05	OJ-1	OJ-1	ST		
bens(k)fluoranten	1.03	± 0.36	mg/kg TS	0.05	OJ-1	OJ-1	ST		
bens(a)pyren	2.24	± 0.71	mg/kg TS	0.05	OJ-1	OJ-1	ST		
dibens(a,h)antracen	0.34	± 0.19	mg/kg TS	0.05	OJ-1	OJ-1	ST		
bens(g,h,i)perylen	1.12	± 0.40	mg/kg TS	0.10	OJ-1	OJ-1	ST		
indeno(1,2,3,cd)pyren	1.35	± 0.45	mg/kg TS	0.05	OJ-1	OJ-1	ST		
summa PAH 16	41.7	± 13.1	mg/kg TS	1.3	OJ-1	OJ-1	ST		
summa cancerogena PAH	13.6 *	----	mg/kg TS	0.20	OJ-1	OJ-1	ST		
summa övriga PAH	28.1 *	----	mg/kg TS	0.50	OJ-1	OJ-1	ST		
summa PAH L	1.05 *	----	mg/kg TS	0.15	OJ-1	OJ-1	ST		
summa PAH M	26.0 *	----	mg/kg TS	0.25	OJ-1	OJ-1	ST		
summa PAH H	14.7 *	----	mg/kg TS	0.25	OJ-1	OJ-1	ST		
Fysikaliska parametrar									
torrsubstans vid 105°C	91.2	± 5.47	%	1.00	TS105	TS-105	ST		



Sida : 23 av 27
Ordernummer : ST2230458
Kund : Iterio

Parameter	Resultat	MU	Enhet	LOR	Analyspaket	Metod	Utf.
Matris: JORD Provbeteckning							
22IT21 1,7-2,7							
Laboratoriets provnummer ST2230458-014							
Provtagningsdatum / tid 2022-09-14							
Provbereidning							
Siktning/mortling	Ja	----	-	-	MS-1	S-PP-siev/grind	LE
Torkning	Ja	----	-	-	MS-1	S-PP-dry50	LE
Provbereidning							
Uppslutning	Ja	----	-	-	P-7MHNO3-HB	S-PM59-HB	LE
Metaller och grundämnen							
As, arsenik	1.36	± 0.14	mg/kg TS	0.500	MS-1	S-SFMS-59	LE
Ba, barium	31.3	± 3.1	mg/kg TS	1.00	MS-1	S-SFMS-59	LE
Cd, kadmium	<0.1	----	mg/kg TS	0.100	MS-1	S-SFMS-59	LE
Co, kobolt	3.82	± 0.38	mg/kg TS	0.100	MS-1	S-SFMS-59	LE
Cr, krom	12.7	± 1.3	mg/kg TS	0.200	MS-1	S-SFMS-59	LE
Cu, koppar	7.18	± 0.74	mg/kg TS	0.300	MS-1	S-SFMS-59	LE
Hg, kvicksilver	<0.2	----	mg/kg TS	0.200	MS-1	S-SFMS-59	LE
Ni, nickel	5.78	± 0.58	mg/kg TS	0.200	MS-1	S-SFMS-59	LE
Pb, bly	6.15	± 0.62	mg/kg TS	1.00	MS-1	S-SFMS-59	LE
V, vanadin	18.2	± 1.8	mg/kg TS	0.200	MS-1	S-SFMS-59	LE
Zn, zink	19.3	± 2.0	mg/kg TS	1.00	MS-1	S-SFMS-59	LE
Polycykliska aromatiska kolväten (PAH)							
naftalen	<0.10	----	mg/kg TS	0.10	OJ-1	OJ-1	ST
acenaftilen	<0.10	----	mg/kg TS	0.10	OJ-1	OJ-1	ST
acenaften	<0.10	----	mg/kg TS	0.10	OJ-1	OJ-1	ST
fluoren	<0.10	----	mg/kg TS	0.10	OJ-1	OJ-1	ST
fenantren	<0.10	----	mg/kg TS	0.10	OJ-1	OJ-1	ST
antracen	<0.10	----	mg/kg TS	0.10	OJ-1	OJ-1	ST
fluoranten	<0.10	----	mg/kg TS	0.10	OJ-1	OJ-1	ST
pyren	<0.10	----	mg/kg TS	0.10	OJ-1	OJ-1	ST
bens(a)antracen	<0.05	----	mg/kg TS	0.05	OJ-1	OJ-1	ST
krysen	<0.05	----	mg/kg TS	0.05	OJ-1	OJ-1	ST
bens(b)fluoranten	<0.05	----	mg/kg TS	0.05	OJ-1	OJ-1	ST
bens(k)fluoranten	<0.05	----	mg/kg TS	0.05	OJ-1	OJ-1	ST
bens(a)pyren	<0.05	----	mg/kg TS	0.05	OJ-1	OJ-1	ST
dibens(a,h)antracen	<0.05	----	mg/kg TS	0.05	OJ-1	OJ-1	ST
bens(g,h,i)perylen	<0.10	----	mg/kg TS	0.10	OJ-1	OJ-1	ST
indeno(1,2,3,cd)pyren	<0.05	----	mg/kg TS	0.05	OJ-1	OJ-1	ST
summa PAH 16	<1.3	----	mg/kg TS	1.3	OJ-1	OJ-1	ST
summa cancerogena PAH	<0.18 *	----	mg/kg TS	0.20	OJ-1	OJ-1	ST
summa övriga PAH	<0.45 *	----	mg/kg TS	0.50	OJ-1	OJ-1	ST
summa PAH L	<0.15 *	----	mg/kg TS	0.15	OJ-1	OJ-1	ST
summa PAH M	<0.25 *	----	mg/kg TS	0.25	OJ-1	OJ-1	ST
summa PAH H	<0.22 *	----	mg/kg TS	0.25	OJ-1	OJ-1	ST
Fysikaliska parametrar							
torrsubstans vid 105°C	82.6	± 4.96	%	1.00	TS105	TS-105	ST



Sida : 24 av 27
Ordernummer : ST2230458
Kund : Iterio

Parameter	Resultat	MU	Enhet	LOR	Analyspaket	Metod	Utf.		
								Matris: JORD	
								Provbeteckning	22IT22
								Laboratoriets provnummer	0-1
Provtagningsdatum / tid	ST2230458-015								
				2022-09-14					
Provberedning									
Siktning/mortling	Ja	----	-	-	MS-1	S-PP-siev/grind	LE		
Torkning	Ja	----	-	-	MS-1	S-PP-dry50	LE		
Provberedning									
Uppslutning	Ja	----	-	-	P-7MHNO3-HB	S-PM59-HB	LE		
Metaller och grundämnen									
As, arsenik	2.85	± 0.29	mg/kg TS	0.500	MS-1	S-SFMS-59	LE		
Ba, barium	38.5	± 3.9	mg/kg TS	1.00	MS-1	S-SFMS-59	LE		
Cd, kadmium	<0.1	----	mg/kg TS	0.100	MS-1	S-SFMS-59	LE		
Co, kobolt	5.01	± 0.50	mg/kg TS	0.100	MS-1	S-SFMS-59	LE		
Cr, krom	23.0	± 2.3	mg/kg TS	0.200	MS-1	S-SFMS-59	LE		
Cu, koppar	17.3	± 1.7	mg/kg TS	0.300	MS-1	S-SFMS-59	LE		
Hg, kvicksilver	<0.2	----	mg/kg TS	0.200	MS-1	S-SFMS-59	LE		
Ni, nickel	9.73	± 0.97	mg/kg TS	0.200	MS-1	S-SFMS-59	LE		
Pb, bly	15.5	± 1.6	mg/kg TS	1.00	MS-1	S-SFMS-59	LE		
V, vanadin	27.5	± 2.8	mg/kg TS	0.200	MS-1	S-SFMS-59	LE		
Zn, zink	36.6	± 3.7	mg/kg TS	1.00	MS-1	S-SFMS-59	LE		
Alifatiska föreningar									
alifater >C5-C8	<10	----	mg/kg TS	10	OJ-21A	HS-OJ-21	ST		
alifater >C8-C10	<10	----	mg/kg TS	10	OJ-21A	SVOC-OJ-21	ST		
alifater >C10-C12	<20	----	mg/kg TS	20	OJ-21A	SVOC-OJ-21	ST		
alifater >C12-C16	<20	----	mg/kg TS	20	OJ-21A	SVOC-OJ-21	ST		
alifater >C5-C16	<30 *	----	mg/kg TS	30	OJ-21A	SVOC-/HS-OJ-21	ST		
alifater >C16-C35	<20	----	mg/kg TS	20	OJ-21A	SVOC-OJ-21	ST		
Aromatiska föreningar									
aromater >C8-C10	<1.0	----	mg/kg TS	1.0	OJ-21A	SVOC-OJ-21	ST		
aromater >C10-C16	<1.0	----	mg/kg TS	1.0	OJ-21A	SVOC-OJ-21	ST		
metylpyrener/metylfluorantener	<1.0 *	----	mg/kg TS	1.0	OJ-21A	SVOC-OJ-21	ST		
metylkryser/metylbens(a)antracener	<1.0 *	----	mg/kg TS	1.0	OJ-21A	SVOC-OJ-21	ST		
aromater >C16-C35	<1.0	----	mg/kg TS	1.0	OJ-21A	SVOC-OJ-21	ST		
BTEX									
bensen	<0.010	----	mg/kg TS	0.010	OJ-21A	HS-OJ-21	ST		
toluen	<0.050	----	mg/kg TS	0.050	OJ-21A	HS-OJ-21	ST		
etylbenzen	<0.050	----	mg/kg TS	0.050	OJ-21A	HS-OJ-21	ST		
m,p-xylen	<0.050	----	mg/kg TS	0.050	OJ-21A	HS-OJ-21	ST		
o-xylen	<0.050	----	mg/kg TS	0.050	OJ-21A	HS-OJ-21	ST		
summa xylen	<0.050 *	----	mg/kg TS	0.050	OJ-21A	HS-OJ-21	ST		
summa TEX	<0.100 *	----	mg/kg TS	0.100	OJ-21A	HS-OJ-21	ST		
Polycykliska aromatiska kolväten (PAH)									
naftalen	<0.10	----	mg/kg TS	0.10	OJ-21A	SVOC-OJ-21	ST		
acenaftalen	<0.10	----	mg/kg TS	0.10	OJ-21A	SVOC-OJ-21	ST		
acenaften	<0.10	----	mg/kg TS	0.10	OJ-21A	SVOC-OJ-21	ST		
fluoren	<0.10	----	mg/kg TS	0.10	OJ-21A	SVOC-OJ-21	ST		
fenantren	<0.10	----	mg/kg TS	0.10	OJ-21A	SVOC-OJ-21	ST		
antracen	<0.10	----	mg/kg TS	0.10	OJ-21A	SVOC-OJ-21	ST		
fluoranten	0.14	± 0.07	mg/kg TS	0.10	OJ-21A	SVOC-OJ-21	ST		
pyren	0.14	± 0.07	mg/kg TS	0.10	OJ-21A	SVOC-OJ-21	ST		
bens(a)antracen	0.12	± 0.06	mg/kg TS	0.08	OJ-21A	SVOC-OJ-21	ST		
krysen	0.11	± 0.06	mg/kg TS	0.08	OJ-21A	SVOC-OJ-21	ST		
bens(b)fluoranten	0.16	± 0.07	mg/kg TS	0.08	OJ-21A	SVOC-OJ-21	ST		
bens(k)fluoranten	<0.08	----	mg/kg TS	0.08	OJ-21A	SVOC-OJ-21	ST		

Sida : 25 av 27
Ordernummer : ST2230458
Kund : Iterio



Parameter	Resultat	MU	Enhet	LOR	Analyspaket	Metod	Utf.
Polycykliska aromatiska kolväten (PAH) - Fortsatt							
bens(a)pyren	0.14	± 0.06	mg/kg TS	0.08	OJ-21A	SVOC-OJ-21	ST
dibens(a,h)antracen	<0.08	----	mg/kg TS	0.08	OJ-21A	SVOC-OJ-21	ST
bens(g,h,i)perylene	<0.10	----	mg/kg TS	0.10	OJ-21A	SVOC-OJ-21	ST
indeno(1,2,3,cd)pyren	<0.08	----	mg/kg TS	0.08	OJ-21A	SVOC-OJ-21	ST
summa PAH 16	<1.5	----	mg/kg TS	1.5	OJ-21A	SVOC-OJ-21	ST
summa cancerogena PAH	0.53 *	----	mg/kg TS	0.28	OJ-21A	SVOC-OJ-21	ST
summa övriga PAH	0.28 *	----	mg/kg TS	0.45	OJ-21A	SVOC-OJ-21	ST
summa PAH L	<0.15 *	----	mg/kg TS	0.15	OJ-21A	SVOC-OJ-21	ST
summa PAH M	0.28 *	----	mg/kg TS	0.25	OJ-21A	SVOC-OJ-21	ST
summa PAH H	0.53 *	----	mg/kg TS	0.33	OJ-21A	SVOC-OJ-21	ST
Polyklorerade bifenyler (PCB)							
PCB 28	<0.0020	----	mg/kg TS	0.0020	OJ-2A	OJ-2a	ST
PCB 52	<0.0020	----	mg/kg TS	0.0020	OJ-2A	OJ-2a	ST
PCB 101	<0.0020	----	mg/kg TS	0.0020	OJ-2A	OJ-2a	ST
PCB 118	<0.0020	----	mg/kg TS	0.0020	OJ-2A	OJ-2a	ST
PCB 153	<0.0020	----	mg/kg TS	0.0020	OJ-2A	OJ-2a	ST
PCB 138	<0.0020	----	mg/kg TS	0.0020	OJ-2A	OJ-2a	ST
PCB 180	<0.0020	----	mg/kg TS	0.0020	OJ-2A	OJ-2a	ST
Summa PCB 7	<0.0070 *	----	mg/kg TS	0.0070	OJ-2A	OJ-2a	ST
Fysikaliska parametrar							
torrsubstans vid 105°C	95.3	± 5.72	%	1.00	MS-1	TS-105	ST

Matris: ASFALT

Provbeteckning

22IT09

Asfalt

Laboratoriets provnummer

ST2230458-016

Provtagningsdatum / tid

2022-09-14

Parameter	Resultat	MU	Enhet	LOR	Analyspaket	Metod	Utf.
Polycykliska aromatiska kolväten (PAH)							
naftalen	<0.50	----	mg/kg	0.10	Asfalt-OJ-1	Asfalt-OJ-1	ST
acenaftylen	<0.50	----	mg/kg	0.10	Asfalt-OJ-1	Asfalt-OJ-1	ST
acenaften	<0.50	----	mg/kg	0.10	Asfalt-OJ-1	Asfalt-OJ-1	ST
fluoren	<0.50	----	mg/kg	0.10	Asfalt-OJ-1	Asfalt-OJ-1	ST
fenantren	0.62	± 0.23	mg/kg	0.10	Asfalt-OJ-1	Asfalt-OJ-1	ST
antracen	<0.50	----	mg/kg	0.10	Asfalt-OJ-1	Asfalt-OJ-1	ST
fluoranten	<0.50	----	mg/kg	0.10	Asfalt-OJ-1	Asfalt-OJ-1	ST
pyren	0.80	± 0.29	mg/kg	0.10	Asfalt-OJ-1	Asfalt-OJ-1	ST
bens(a)antracen	<0.25	----	mg/kg	0.05	Asfalt-OJ-1	Asfalt-OJ-1	ST
krysen	0.57	± 0.20	mg/kg	0.05	Asfalt-OJ-1	Asfalt-OJ-1	ST
bens(b)fluoranten	0.64	± 0.22	mg/kg	0.05	Asfalt-OJ-1	Asfalt-OJ-1	ST
bens(k)fluoranten	<0.25	----	mg/kg	0.05	Asfalt-OJ-1	Asfalt-OJ-1	ST
bens(a)pyren	<0.25	----	mg/kg	0.05	Asfalt-OJ-1	Asfalt-OJ-1	ST
dibens(a,h)antracen	<0.25	----	mg/kg	0.05	Asfalt-OJ-1	Asfalt-OJ-1	ST
bens(g,h,i)perylene	0.36	± 0.13	mg/kg	0.05	Asfalt-OJ-1	Asfalt-OJ-1	ST
indeno(1,2,3,cd)pyren	<0.25	----	mg/kg	0.05	Asfalt-OJ-1	Asfalt-OJ-1	ST
summa PAH 16	<6.0	----	mg/kg	1.3	Asfalt-OJ-1	Asfalt-OJ-1	ST
summa cancerogena PAH	1.21 *	----	mg/kg	0.20	Asfalt-OJ-1	Asfalt-OJ-1	ST
summa övriga PAH	1.78 *	----	mg/kg	0.50	Asfalt-OJ-1	Asfalt-OJ-1	ST
summa PAH L	<0.75 *	----	mg/kg	0.15	Asfalt-OJ-1	Asfalt-OJ-1	ST
summa PAH M	1.42 *	----	mg/kg	0.25	Asfalt-OJ-1	Asfalt-OJ-1	ST
summa PAH H	1.57 *	----	mg/kg	0.25	Asfalt-OJ-1	Asfalt-OJ-1	ST



Sida : 26 av 27
Ordernummer : ST2230458
Kund : Iterio

Metodsammanfattningar

Analysmetoder	Metod
S-PP-dry50	Torkning av prov vid 50°C.
S-PP-siev/grind	Jord siktas <2mm enligt ISO 11464:2006. Slam och sediment homogeniseras genom mortling.
S-SFMS-59	Analys av metaller i jord, slam, sediment och byggnadsmaterial med ICP-SFMS enligt SS-EN ISO 17294-2:2016 och US EPA Method 200.8:1994 efter uppslutning av prov enligt S-PM59-HB.
TS-105	Bestämning av torrs substans (TS) enligt SS-EN 15934:2012 utg 1.
Asfalt-OJ-1	Bestämning av polycykliska aromatiska kolväten, PAH (16 föreningar enligt EPA) i asfalt. Provberedning enligt intern instruktion INS-0360. Mätning utförs med GCMS enligt SS-ISO 18287:2008, utg. 1 mod. PAH cancerogena utgörs av bens(a)antracen, krysen, bens(b)fluoranten, bens(k)fluoranten, bens(a)pyren, dibens(ah)antracen och indeno(123cd)pyren. Summa PAH L: naftalen, acenaften och acenaftylen. Summa PAH M: fluoren, fenantren, antracen, fluoranten och pyren Summa PAH H: bens(a)antracen, krysen, bens(b)fluoranten, bens(k)fluoranten, bens(a)pyren, indeno(1,2,3-c,d)pyren, dibens(a,h)antracen och bens(g,h,i)perylene.
HS-OJ-21	Mätningen utförs med headspace GC-MS enligt referens EPA Method 5021a rev. 2 update V; och SPIMFAB.
OJ-1	Bestämning av polycykliska aromatiska kolväten, PAH (16 föreningar enligt EPA) Mätning utförs med GC-MS enligt metod baserad på SS-EN ISO 18287:2008, utg. 1 mod. PAH cancerogena utgörs av bens(a)antracen, krysen, bens(b)fluoranten, bens(k)fluoranten, bens(a)pyren, dibens(ah)antracen och indeno(123cd)pyren. Summa PAH L: naftalen, acenaften och acenaftylen. Summa PAH M: fluoren, fenantren, antracen, fluoranten och pyren Summa PAH H: bens(a)antracen, krysen, bens(b)fluoranten, bens(k)fluoranten, bens(a)pyren, indeno(1,2,3-c,d)pyren, dibens(a,h)antracen och bens(g,h,i)perylene.
OJ-2a	Bestämning av polyklorerade bifenyler, PCB7 Mätning utförs med GC-MS enligt metod baserad på SS-EN 17322:2020 utg1.
SVOC-/HS-OJ-21*	Summa alifater >C5-C16 beräknad från HS-OJ-21 och SVOC-OJ-21.
SVOC-OJ-21	Bestämning av alifatfraktioner och aromatfraktioner Bestämning av polycykliska aromatiska kolväten, PAH (16 föreningar enligt EPA) Summa metylpyrener/metylfluorantener och summa metylkryser/metylbens(a)antracener. GC-MS enligt SIS/TK 535 N012 som är baserad på SPIMFABs kvalitetsmanual. PAH cancerogena utgörs av bens(a)antracen, krysen, bens(b)fluoranten, bens(k)fluoranten, bens(a)pyren, dibens(ah)antracen och indeno(123cd)pyren. Summa PAH L: naftalen, acenaften och acenaftylen. Summa PAH M: fluoren, fenantren, antracen, fluoranten och pyren. Summa PAH H: bens(a)antracen, krysen, bens(b)fluoranten, bens(k)fluoranten, bens(a)pyren, indeno(1,2,3-c,d)pyren, dibens(a,h)antracen och bens(g,h,i)perylene.
TS-105	Bestämning av torrs substans (TS) enligt SS-EN 15934:2012 utg 1.

Beredningsmetoder	Metod
S-PM59-HB	Upplösning i 7M salpetersyra i hotblock enligt SE-SOP-0021.
PP-Kryomalning STHLM*	Provberedning av asfalt och tjärpapp enligt intern instruktion INS-0360.

Nyckel: LOR = Den rapporteringsgräns (LOR) som anges är standard för respektive parameter i metoden. Rapporteringsgränsen kan påverkas vid t.ex. spädning p.g.a. matrisstörningar, begränsad provmängd eller låg torrs substanshalt.

MU = Mätosäkerhet

* = Asterisk efter resultatet visar på ej ackrediterat test, gäller både egna lab och underleverantör

Mätosäkerhet:

Mätosäkerheten anges som en utvidgad osäkerhet (enligt definitionen i "Evaluation of measurement data- Guide to the expression of uncertainty in measurement", JCGM 100:2008 Corrected version 2010) beräknad med täckningsfaktor lika med 2 vilket ger en konfidensnivå på ungefär 95%.

Mätosäkerhet anges endast för detekterade ämnen med halter över rapporteringsgränsen.

Mätosäkerhet från underleverantör anges oftast som en utvidgad osäkerhet beräknad med täckningsfaktor 2. För ytterligare information kontakta laboratoriet.

Sida : 27 av 27
Ordernummer : ST2230458
Kund : Iterio



Utförande laboratorium (teknisk enhet inom ALS Scandinavia eller anlitat laboratorium (underleverantör)).

	Utf.
LE	Analys utförd av ALS Scandinavia AB, Aurorum 10 Luleå Sverige 977 75 Ackrediterad av: SWEDAC Ackrediteringsnummer: 2030
ST	Analys utförd av ALS Scandinavia AB, Rinkebyvägen 19C Danderyd Sverige 182 36 Ackrediterad av: SWEDAC Ackrediteringsnummer: 2030

Fältundersökning januari 2023



Analyscertifikat

Ordernummer	: ST2301605	Sida	: 1 av 19
Kund	: Iterio	Projekt	: 7013 - Täby park
Kontaktperson	: Marie Dokken	Beställningsnummer	: 7013 - Täby park
Adress	: Ringvägen 100 hus C	Provtagare	: MD
	: 118 60 Stockholm	Provtagningspunkt	: ---
	: Sverige	Ankomstdatum, prover	: 2023-01-19 12:00
E-post	: marie.dokken@iterio.se	Analys påbörjad	: 2023-01-23
Telefon	: ---	Utfärdad	: 2023-01-26 14:28
C-O-C-nummer	: ---	Antal ankomna prover	: 19
(eller			
Orderblankett-num			
mer)			
Offertnummer	: ST2022SE-ITERIO0001 (OF221671)	Antal analyserade prover	: 19

Generell kommentar

Denna rapport får endast återges i sin helhet, om inte utfärdande laboratorium i förväg skriftligen godkänt annat. Resultatet gäller endast materialet såsom det har mottagits, identifierats och testats. Laboratoriet tar inget ansvar för information i denna rapport som har lämnats av kunden, eller resultat som kan ha påverkats av sådan information. Beträffande laboratoriets ansvar i samband med uppdrag, se vår webbplats www.alsglobal.se

Signatur

Position

Niels-Kristian Terkildsen

Laboratoriechef



Laboratorium	: ALS Scandinavia AB	hemsida	: www.alsglobal.se
Adress	: Rinkebyvägen 19C	E-post	: info.ta@alsglobal.com
	: 182 36 Danderyd	Telefon	: +46 8 5277 5200
	: Sverige		



Sida : 2 av 19
Ordernummer : ST2301605
Kund : Iterio

Analysresultat

Matris: JORD

Provbeteckning

Laboratoriets provnummer

Provtagningsdatum / tid

23IT24

0-0,5

ST2301605-001

2023-01-16

Parameter	Resultat	MU	Enhet	LOR	Analyspaket	Metod	Utf.
Metaller och grundämnen							
As, arsenik	1.99	± 0.530	mg/kg TS	0.500	MS-1	MS-1	ST
Ba, barium	23.2	± 4.57	mg/kg TS	1.00	MS-1	MS-1	ST
Cd, kadmium	<0.1	----	mg/kg TS	0.100	MS-1	MS-1	ST
Co, kobolt	3.01	± 0.582	mg/kg TS	0.100	MS-1	MS-1	ST
Cr, krom	10.8	± 2.04	mg/kg TS	0.200	MS-1	MS-1	ST
Cu, koppar	6.73	± 1.33	mg/kg TS	0.300	MS-1	MS-1	ST
Hg, kvicksilver	<0.2	----	mg/kg TS	0.200	MS-1	MS-1	ST
Ni, nickel	4.68	± 0.919	mg/kg TS	0.200	MS-1	MS-1	ST
Pb, bly	6.56	± 1.53	mg/kg TS	1.00	MS-1	MS-1	ST
V, vanadin	17.0	± 3.16	mg/kg TS	0.200	MS-1	MS-1	ST
Zn, zink	22.7	± 4.47	mg/kg TS	1.00	MS-1	MS-1	ST
Polycykliska aromatiska kolväten (PAH)							
naftalen	<0.10	----	mg/kg TS	0.10	OJ-1	OJ-1	ST
acenaftylen	<0.10	----	mg/kg TS	0.10	OJ-1	OJ-1	ST
acenaften	<0.10	----	mg/kg TS	0.10	OJ-1	OJ-1	ST
fluoren	<0.10	----	mg/kg TS	0.10	OJ-1	OJ-1	ST
fenantren	<0.10	----	mg/kg TS	0.10	OJ-1	OJ-1	ST
antracen	<0.10	----	mg/kg TS	0.10	OJ-1	OJ-1	ST
fluoranten	<0.10	----	mg/kg TS	0.10	OJ-1	OJ-1	ST
pyren	<0.10	----	mg/kg TS	0.10	OJ-1	OJ-1	ST
bens(a)antracen	<0.05	----	mg/kg TS	0.05	OJ-1	OJ-1	ST
krysen	<0.05	----	mg/kg TS	0.05	OJ-1	OJ-1	ST
bens(b)fluoranten	<0.05	----	mg/kg TS	0.05	OJ-1	OJ-1	ST
bens(k)fluoranten	<0.05	----	mg/kg TS	0.05	OJ-1	OJ-1	ST
bens(a)pyren	<0.05	----	mg/kg TS	0.05	OJ-1	OJ-1	ST
dibens(a,h)antracen	<0.05	----	mg/kg TS	0.05	OJ-1	OJ-1	ST
bens(g,h,i)perylen	<0.10	----	mg/kg TS	0.10	OJ-1	OJ-1	ST
indeno(1,2,3,cd)pyren	<0.05	----	mg/kg TS	0.05	OJ-1	OJ-1	ST
summa PAH 16	<1.3	----	mg/kg TS	1.3	OJ-1	OJ-1	ST
summa cancerogena PAH	<0.18 *	----	mg/kg TS	0.20	OJ-1	OJ-1	ST
summa övriga PAH	<0.45 *	----	mg/kg TS	0.50	OJ-1	OJ-1	ST
summa PAH L	<0.15 *	----	mg/kg TS	0.15	OJ-1	OJ-1	ST
summa PAH M	<0.25 *	----	mg/kg TS	0.25	OJ-1	OJ-1	ST
summa PAH H	<0.22 *	----	mg/kg TS	0.25	OJ-1	OJ-1	ST
Fysikaliska parametrar							
torrsubstans vid 105°C	89.2	± 5.36	%	1.00	MS-1	TS-105	ST



Sida : 3 av 19
Ordernummer : ST2301605
Kund : Iterio

Matris: JORD

Provbeteckning

Laboratoriets provnummer

Provtagningsdatum / tid

23IT31

0,5-1

ST2301605-002

2023-01-16

Parameter	Resultat	MU	Enhet	LOR	Analyspaket	Metod	Utf.
Metaller och grundämnen							
As, arsenik	2.77	± 0.672	mg/kg TS	0.500	MS-1	MS-1	ST
Ba, barium	36.4	± 6.97	mg/kg TS	1.00	MS-1	MS-1	ST
Cd, kadmium	<0.1	----	mg/kg TS	0.100	MS-1	MS-1	ST
Co, kobolt	4.51	± 0.855	mg/kg TS	0.100	MS-1	MS-1	ST
Cr, krom	17.0	± 3.17	mg/kg TS	0.200	MS-1	MS-1	ST
Cu, koppar	9.92	± 1.91	mg/kg TS	0.300	MS-1	MS-1	ST
Hg, kvicksilver	<0.2	----	mg/kg TS	0.200	MS-1	MS-1	ST
Ni, nickel	8.15	± 1.55	mg/kg TS	0.200	MS-1	MS-1	ST
Pb, bly	8.67	± 1.91	mg/kg TS	1.00	MS-1	MS-1	ST
V, vanadin	23.7	± 4.38	mg/kg TS	0.200	MS-1	MS-1	ST
Zn, zink	33.8	± 6.50	mg/kg TS	1.00	MS-1	MS-1	ST
Alifatiska föreningar							
alifater >C5-C8	<10	----	mg/kg TS	10	OJ-21A	HS-OJ-21	ST
alifater >C8-C10	<10	----	mg/kg TS	10	OJ-21A	SVOC-OJ-21	ST
alifater >C10-C12	<20	----	mg/kg TS	20	OJ-21A	SVOC-OJ-21	ST
alifater >C12-C16	<20	----	mg/kg TS	20	OJ-21A	SVOC-OJ-21	ST
alifater >C5-C16	<30 *	----	mg/kg TS	30	OJ-21A	SVOC-/HS-OJ-21	ST
alifater >C16-C35	<20	----	mg/kg TS	20	OJ-21A	SVOC-OJ-21	ST
Aromatiska föreningar							
aromater >C8-C10	<1.0	----	mg/kg TS	1.0	OJ-21A	SVOC-OJ-21	ST
aromater >C10-C16	<1.0	----	mg/kg TS	1.0	OJ-21A	SVOC-OJ-21	ST
metylpyrener/metylfluorantener	<1.0 *	----	mg/kg TS	1.0	OJ-21A	SVOC-OJ-21	ST
metylkryser/metylbens(a)antracener	<1.0 *	----	mg/kg TS	1.0	OJ-21A	SVOC-OJ-21	ST
aromater >C16-C35	<1.0	----	mg/kg TS	1.0	OJ-21A	SVOC-OJ-21	ST
BTEX							
bensen	<0.010	----	mg/kg TS	0.010	OJ-21A	HS-OJ-21	ST
toluen	<0.050	----	mg/kg TS	0.050	OJ-21A	HS-OJ-21	ST
etylbenzen	<0.050	----	mg/kg TS	0.050	OJ-21A	HS-OJ-21	ST
m,p-xylen	<0.050	----	mg/kg TS	0.050	OJ-21A	HS-OJ-21	ST
o-xylen	<0.050	----	mg/kg TS	0.050	OJ-21A	HS-OJ-21	ST
summa xylener	<0.050 *	----	mg/kg TS	0.050	OJ-21A	HS-OJ-21	ST
summa TEX	<0.100 *	----	mg/kg TS	0.100	OJ-21A	HS-OJ-21	ST
Polycykliska aromatiska kolväten (PAH)							
naftalen	<0.10	----	mg/kg TS	0.10	OJ-21A	SVOC-OJ-21	ST
acenaftylen	<0.10	----	mg/kg TS	0.10	OJ-21A	SVOC-OJ-21	ST
acenaften	<0.10	----	mg/kg TS	0.10	OJ-21A	SVOC-OJ-21	ST
fluoren	<0.10	----	mg/kg TS	0.10	OJ-21A	SVOC-OJ-21	ST
fenantran	<0.10	----	mg/kg TS	0.10	OJ-21A	SVOC-OJ-21	ST
antracen	<0.10	----	mg/kg TS	0.10	OJ-21A	SVOC-OJ-21	ST
fluoranten	<0.10	----	mg/kg TS	0.10	OJ-21A	SVOC-OJ-21	ST
pyren	<0.10	----	mg/kg TS	0.10	OJ-21A	SVOC-OJ-21	ST
bens(a)antracen	<0.08	----	mg/kg TS	0.08	OJ-21A	SVOC-OJ-21	ST
krysen	<0.08	----	mg/kg TS	0.08	OJ-21A	SVOC-OJ-21	ST
bens(b)fluoranten	<0.08	----	mg/kg TS	0.08	OJ-21A	SVOC-OJ-21	ST
bens(k)fluoranten	<0.08	----	mg/kg TS	0.08	OJ-21A	SVOC-OJ-21	ST
bens(a)pyren	<0.08	----	mg/kg TS	0.08	OJ-21A	SVOC-OJ-21	ST
dibens(a,h)antracen	<0.08	----	mg/kg TS	0.08	OJ-21A	SVOC-OJ-21	ST
bens(g,h,i)perylen	<0.10	----	mg/kg TS	0.10	OJ-21A	SVOC-OJ-21	ST
indeno(1,2,3,cd)pyren	<0.08	----	mg/kg TS	0.08	OJ-21A	SVOC-OJ-21	ST
summa PAH 16	<1.5	----	mg/kg TS	1.5	OJ-21A	SVOC-OJ-21	ST
summa cancerogena PAH	<0.28 *	----	mg/kg TS	0.28	OJ-21A	SVOC-OJ-21	ST
summa övriga PAH	<0.45 *	----	mg/kg TS	0.45	OJ-21A	SVOC-OJ-21	ST
summa PAH L	<0.15 *	----	mg/kg TS	0.15	OJ-21A	SVOC-OJ-21	ST
summa PAH M	<0.25 *	----	mg/kg TS	0.25	OJ-21A	SVOC-OJ-21	ST



Sida : 4 av 19
Ordernummer : ST2301605
Kund : Iterio

Parameter	Resultat	MU	Enhet	LOR	Analyspaket	Metod	Utf.
Polycykliska aromatiska kolväten (PAH) - Fortsatt							
summa PAH H	<0.33 *	----	mg/kg TS	0.33	OJ-21A	SVOC-OJ-21	ST
Fysikaliska parametrar							
torrsubstans vid 105°C	89.8	± 5.38	%	1.00	MS-1	TS-105	ST

Matris: JORD

Provbeteckning

23IT31
1-1,5

Laboratoriets provnummer

ST2301605-003

Provtagningsdatum / tid

2023-01-16

Parameter	Resultat	MU	Enhet	LOR	Analyspaket	Metod	Utf.
Polycykliska aromatiska kolväten (PAH)							
naftalen	<0.10	----	mg/kg TS	0.10	OJ-1	OJ-1	ST
acenaftylen	<0.10	----	mg/kg TS	0.10	OJ-1	OJ-1	ST
acenaften	<0.10	----	mg/kg TS	0.10	OJ-1	OJ-1	ST
fluoren	<0.10	----	mg/kg TS	0.10	OJ-1	OJ-1	ST
fenantren	<0.10	----	mg/kg TS	0.10	OJ-1	OJ-1	ST
antracen	<0.10	----	mg/kg TS	0.10	OJ-1	OJ-1	ST
fluoranten	<0.10	----	mg/kg TS	0.10	OJ-1	OJ-1	ST
pyren	<0.10	----	mg/kg TS	0.10	OJ-1	OJ-1	ST
bens(a)antracen	<0.05	----	mg/kg TS	0.05	OJ-1	OJ-1	ST
krysen	<0.05	----	mg/kg TS	0.05	OJ-1	OJ-1	ST
bens(b)fluoranten	<0.05	----	mg/kg TS	0.05	OJ-1	OJ-1	ST
bens(k)fluoranten	<0.05	----	mg/kg TS	0.05	OJ-1	OJ-1	ST
bens(a)pyren	<0.05	----	mg/kg TS	0.05	OJ-1	OJ-1	ST
dibens(a,h)antracen	<0.05	----	mg/kg TS	0.05	OJ-1	OJ-1	ST
bens(g,h,i)perylen	<0.10	----	mg/kg TS	0.10	OJ-1	OJ-1	ST
indeno(1,2,3,cd)pyren	<0.05	----	mg/kg TS	0.05	OJ-1	OJ-1	ST
summa PAH 16	<1.3	----	mg/kg TS	1.3	OJ-1	OJ-1	ST
summa cancerogena PAH	<0.18 *	----	mg/kg TS	0.20	OJ-1	OJ-1	ST
summa övriga PAH	<0.45 *	----	mg/kg TS	0.50	OJ-1	OJ-1	ST
summa PAH L	<0.15 *	----	mg/kg TS	0.15	OJ-1	OJ-1	ST
summa PAH M	<0.25 *	----	mg/kg TS	0.25	OJ-1	OJ-1	ST
summa PAH H	<0.22 *	----	mg/kg TS	0.25	OJ-1	OJ-1	ST
Fysikaliska parametrar							
torrsubstans vid 105°C	79.8	± 4.78	%	1.00	TS105	TS-105	ST

Matris: JORD

Provbeteckning

23IT31
1,5-2

Laboratoriets provnummer

ST2301605-004

Provtagningsdatum / tid

2023-01-16

Parameter	Resultat	MU	Enhet	LOR	Analyspaket	Metod	Utf.
Metaller och grundämnen							
As, arsenik	7.69	± 1.57	mg/kg TS	0.500	MS-1	MS-1	ST
Ba, barium	119	± 22.0	mg/kg TS	1.00	MS-1	MS-1	ST
Cd, kadmium	0.217	± 0.075	mg/kg TS	0.100	MS-1	MS-1	ST
Co, kobolt	11.9	± 2.20	mg/kg TS	0.100	MS-1	MS-1	ST
Cr, krom	47.3	± 8.68	mg/kg TS	0.200	MS-1	MS-1	ST
Cu, koppar	31.2	± 5.78	mg/kg TS	0.300	MS-1	MS-1	ST
Hg, kvicksilver	<0.2	----	mg/kg TS	0.200	MS-1	MS-1	ST
Ni, nickel	29.2	± 5.39	mg/kg TS	0.200	MS-1	MS-1	ST
Pb, bly	18.3	± 3.67	mg/kg TS	1.00	MS-1	MS-1	ST
V, vanadin	58.6	± 10.7	mg/kg TS	0.200	MS-1	MS-1	ST
Zn, zink	87.6	± 16.3	mg/kg TS	1.00	MS-1	MS-1	ST
Fysikaliska parametrar							
torrsubstans vid 105°C	81.3	± 4.88	%	1.00	TS105	TS-105	ST



Sida : 5 av 19
Ordernummer : ST2301605
Kund : Iterio

Parameter	Resultat	MU	Enhet	LOR	Analyspaket	Metod	Utf.
Matris: JORD		Provbeteckning		23IT35			
				0-0,4			
		Laboratoriets provnummer		ST2301605-005			
		Provtagningsdatum / tid		2023-01-16			
Metaller och grundämnen							
As, arsenik	1.96	± 0.525	mg/kg TS	0.500	MS-1	MS-1	ST
Ba, barium	121	± 22.3	mg/kg TS	1.00	MS-1	MS-1	ST
Cd, kadmium	<0.1	----	mg/kg TS	0.100	MS-1	MS-1	ST
Co, kobolt	7.99	± 1.49	mg/kg TS	0.100	MS-1	MS-1	ST
Cr, krom	37.2	± 6.84	mg/kg TS	0.200	MS-1	MS-1	ST
Cu, koppar	10.5	± 2.01	mg/kg TS	0.300	MS-1	MS-1	ST
Hg, kvicksilver	<0.2	----	mg/kg TS	0.200	MS-1	MS-1	ST
Ni, nickel	10.7	± 2.02	mg/kg TS	0.200	MS-1	MS-1	ST
Pb, bly	9.67	± 2.10	mg/kg TS	1.00	MS-1	MS-1	ST
V, vanadin	49.5	± 9.09	mg/kg TS	0.200	MS-1	MS-1	ST
Zn, zink	58.7	± 11.0	mg/kg TS	1.00	MS-1	MS-1	ST
Polycykliska aromatiska kolväten (PAH)							
naftalen	<0.10	----	mg/kg TS	0.10	OJ-1	OJ-1	ST
acenaftylen	<0.10	----	mg/kg TS	0.10	OJ-1	OJ-1	ST
acenaften	<0.10	----	mg/kg TS	0.10	OJ-1	OJ-1	ST
fluoren	<0.10	----	mg/kg TS	0.10	OJ-1	OJ-1	ST
fenantren	<0.10	----	mg/kg TS	0.10	OJ-1	OJ-1	ST
antracen	<0.10	----	mg/kg TS	0.10	OJ-1	OJ-1	ST
fluoranten	<0.10	----	mg/kg TS	0.10	OJ-1	OJ-1	ST
pyren	<0.10	----	mg/kg TS	0.10	OJ-1	OJ-1	ST
bens(a)antracen	<0.05	----	mg/kg TS	0.05	OJ-1	OJ-1	ST
krysen	<0.05	----	mg/kg TS	0.05	OJ-1	OJ-1	ST
bens(b)fluoranten	<0.05	----	mg/kg TS	0.05	OJ-1	OJ-1	ST
bens(k)fluoranten	<0.05	----	mg/kg TS	0.05	OJ-1	OJ-1	ST
bens(a)pyren	<0.05	----	mg/kg TS	0.05	OJ-1	OJ-1	ST
dibens(a,h)antracen	<0.05	----	mg/kg TS	0.05	OJ-1	OJ-1	ST
bens(g,h,i)perylen	<0.10	----	mg/kg TS	0.10	OJ-1	OJ-1	ST
indeno(1,2,3,cd)pyren	<0.05	----	mg/kg TS	0.05	OJ-1	OJ-1	ST
summa PAH 16	<1.3	----	mg/kg TS	1.3	OJ-1	OJ-1	ST
summa cancerogena PAH	<0.18 *	----	mg/kg TS	0.20	OJ-1	OJ-1	ST
summa övriga PAH	<0.45 *	----	mg/kg TS	0.50	OJ-1	OJ-1	ST
summa PAH L	<0.15 *	----	mg/kg TS	0.15	OJ-1	OJ-1	ST
summa PAH M	<0.25 *	----	mg/kg TS	0.25	OJ-1	OJ-1	ST
summa PAH H	<0.22 *	----	mg/kg TS	0.25	OJ-1	OJ-1	ST
Fysikaliska parametrar							
torrsubstans vid 105°C	90.1	± 5.41	%	1.00	TS105	TS-105	ST



Sida : 6 av 19
Ordernummer : ST2301605
Kund : Iterio

Parameter	Resultat	MU	Enhet	LOR	Analyspaket	Metod	Utf.
Matris: JORD		Provbeteckning		23IT38			
				0,05-0,5			
		Laboratoriets provnummer		ST2301605-006			
		Provtagningsdatum / tid		2023-01-16			
Metaller och grundämnen							
As, arsenik	1.85	± 0.506	mg/kg TS	0.500	MS-1	MS-1	ST
Ba, barium	27.3	± 5.31	mg/kg TS	1.00	MS-1	MS-1	ST
Cd, kadmium	<0.1	----	mg/kg TS	0.100	MS-1	MS-1	ST
Co, kobolt	3.85	± 0.734	mg/kg TS	0.100	MS-1	MS-1	ST
Cr, krom	13.8	± 2.58	mg/kg TS	0.200	MS-1	MS-1	ST
Cu, koppar	8.55	± 1.66	mg/kg TS	0.300	MS-1	MS-1	ST
Hg, kvicksilver	<0.2	----	mg/kg TS	0.200	MS-1	MS-1	ST
Ni, nickel	6.80	± 1.31	mg/kg TS	0.200	MS-1	MS-1	ST
Pb, bly	9.46	± 2.06	mg/kg TS	1.00	MS-1	MS-1	ST
V, vanadin	21.6	± 4.00	mg/kg TS	0.200	MS-1	MS-1	ST
Zn, zink	30.1	± 5.81	mg/kg TS	1.00	MS-1	MS-1	ST
Polycykliska aromatiska kolväten (PAH)							
naftalen	<0.50	----	mg/kg TS	0.10	OJ-1	OJ-1	ST
acenaftylen	<0.50	----	mg/kg TS	0.10	OJ-1	OJ-1	ST
acenaften	<0.50	----	mg/kg TS	0.10	OJ-1	OJ-1	ST
fluoren	<0.50	----	mg/kg TS	0.10	OJ-1	OJ-1	ST
fenantren	<0.50	----	mg/kg TS	0.10	OJ-1	OJ-1	ST
antracen	<0.50	----	mg/kg TS	0.10	OJ-1	OJ-1	ST
fluoranten	<0.50	----	mg/kg TS	0.10	OJ-1	OJ-1	ST
pyren	<0.50	----	mg/kg TS	0.10	OJ-1	OJ-1	ST
bens(a)antracen	<0.25	----	mg/kg TS	0.05	OJ-1	OJ-1	ST
krysen	<0.25	----	mg/kg TS	0.05	OJ-1	OJ-1	ST
bens(b)fluoranten	<0.25	----	mg/kg TS	0.05	OJ-1	OJ-1	ST
bens(k)fluoranten	<0.25	----	mg/kg TS	0.05	OJ-1	OJ-1	ST
bens(a)pyren	<0.25	----	mg/kg TS	0.05	OJ-1	OJ-1	ST
dibens(a,h)antracen	<0.25	----	mg/kg TS	0.05	OJ-1	OJ-1	ST
bens(g,h,i)perylene	<0.50	----	mg/kg TS	0.10	OJ-1	OJ-1	ST
indeno(1,2,3,cd)pyren	<0.25	----	mg/kg TS	0.05	OJ-1	OJ-1	ST
summa PAH 16	<6.3	----	mg/kg TS	1.3	OJ-1	OJ-1	ST
summa cancerogena PAH	<0.88 *	----	mg/kg TS	0.20	OJ-1	OJ-1	ST
summa övriga PAH	<2.25 *	----	mg/kg TS	0.50	OJ-1	OJ-1	ST
summa PAH L	<0.75 *	----	mg/kg TS	0.15	OJ-1	OJ-1	ST
summa PAH M	<1.25 *	----	mg/kg TS	0.25	OJ-1	OJ-1	ST
summa PAH H	<1.12 *	----	mg/kg TS	0.25	OJ-1	OJ-1	ST
Fysikaliska parametrar							
torrsubstans vid 105°C	93.9	± 5.63	%	1.00	TS105	TS-105	ST



Sida : 7 av 19
Ordernummer : ST2301605
Kund : Iterio

Parameter	Resultat	MU	Enhet	LOR	Analyspaket	Metod	Utf.
Matris: JORD Provbeteckning							
23IT40 0-0,3							
Laboratoriets provnummer ST2301605-007							
Provtagningsdatum / tid 2023-01-16							
Metaller och grundämnen							
As, arsenik	7.66	± 1.56	mg/kg TS	0.500	MS-1	MS-1	ST
Ba, barium	139	± 25.7	mg/kg TS	1.00	MS-1	MS-1	ST
Cd, kadmium	0.238	± 0.078	mg/kg TS	0.100	MS-1	MS-1	ST
Co, kobolt	13.9	± 2.57	mg/kg TS	0.100	MS-1	MS-1	ST
Cr, krom	55.8	± 10.2	mg/kg TS	0.200	MS-1	MS-1	ST
Cu, koppar	28.7	± 5.34	mg/kg TS	0.300	MS-1	MS-1	ST
Hg, kvicksilver	<0.2	----	mg/kg TS	0.200	MS-1	MS-1	ST
Ni, nickel	30.2	± 5.56	mg/kg TS	0.200	MS-1	MS-1	ST
Pb, bly	28.0	± 5.43	mg/kg TS	1.00	MS-1	MS-1	ST
V, vanadin	70.0	± 12.8	mg/kg TS	0.200	MS-1	MS-1	ST
Zn, zink	108	± 20.1	mg/kg TS	1.00	MS-1	MS-1	ST
Alifatiska föreningar							
alifater >C5-C8	<10	----	mg/kg TS	10	OJ-21A	HS-OJ-21	ST
alifater >C8-C10	<10	----	mg/kg TS	10	OJ-21A	SVOC-OJ-21	ST
alifater >C10-C12	<20	----	mg/kg TS	20	OJ-21A	SVOC-OJ-21	ST
alifater >C12-C16	<20	----	mg/kg TS	20	OJ-21A	SVOC-OJ-21	ST
alifater >C5-C16	<30 *	----	mg/kg TS	30	OJ-21A	SVOC-/HS-OJ-21	ST
alifater >C16-C35	<20	----	mg/kg TS	20	OJ-21A	SVOC-OJ-21	ST
Aromatiska föreningar							
aromater >C8-C10	<1.0	----	mg/kg TS	1.0	OJ-21A	SVOC-OJ-21	ST
aromater >C10-C16	<1.0	----	mg/kg TS	1.0	OJ-21A	SVOC-OJ-21	ST
metylpyrener/metylfluorantener	<1.0 *	----	mg/kg TS	1.0	OJ-21A	SVOC-OJ-21	ST
metylkysener/metylbens(a)antracener	<1.0 *	----	mg/kg TS	1.0	OJ-21A	SVOC-OJ-21	ST
aromater >C16-C35	<1.0	----	mg/kg TS	1.0	OJ-21A	SVOC-OJ-21	ST
BTEX							
bensen	<0.010	----	mg/kg TS	0.010	OJ-21A	HS-OJ-21	ST
toluen	<0.050	----	mg/kg TS	0.050	OJ-21A	HS-OJ-21	ST
etylbenzen	<0.050	----	mg/kg TS	0.050	OJ-21A	HS-OJ-21	ST
m,p-xylen	<0.050	----	mg/kg TS	0.050	OJ-21A	HS-OJ-21	ST
o-xylen	<0.050	----	mg/kg TS	0.050	OJ-21A	HS-OJ-21	ST
summa xylener	<0.050 *	----	mg/kg TS	0.050	OJ-21A	HS-OJ-21	ST
summa TEX	<0.100 *	----	mg/kg TS	0.100	OJ-21A	HS-OJ-21	ST
Polycykliska aromatiska kolväten (PAH)							
naftalen	<0.10	----	mg/kg TS	0.10	OJ-21A	SVOC-OJ-21	ST
acenaftylen	<0.10	----	mg/kg TS	0.10	OJ-21A	SVOC-OJ-21	ST
acenaften	<0.10	----	mg/kg TS	0.10	OJ-21A	SVOC-OJ-21	ST
fluoren	<0.10	----	mg/kg TS	0.10	OJ-21A	SVOC-OJ-21	ST
fenantren	<0.10	----	mg/kg TS	0.10	OJ-21A	SVOC-OJ-21	ST
antracen	<0.10	----	mg/kg TS	0.10	OJ-21A	SVOC-OJ-21	ST
fluoranten	<0.10	----	mg/kg TS	0.10	OJ-21A	SVOC-OJ-21	ST
pyren	<0.10	----	mg/kg TS	0.10	OJ-21A	SVOC-OJ-21	ST
bens(a)antracen	<0.08	----	mg/kg TS	0.08	OJ-21A	SVOC-OJ-21	ST
krysen	<0.08	----	mg/kg TS	0.08	OJ-21A	SVOC-OJ-21	ST
bens(b)fluoranten	<0.08	----	mg/kg TS	0.08	OJ-21A	SVOC-OJ-21	ST
bens(k)fluoranten	<0.08	----	mg/kg TS	0.08	OJ-21A	SVOC-OJ-21	ST
bens(a)pyren	<0.08	----	mg/kg TS	0.08	OJ-21A	SVOC-OJ-21	ST
dibens(a,h)antracen	<0.08	----	mg/kg TS	0.08	OJ-21A	SVOC-OJ-21	ST
bens(g,h,i)perylen	<0.10	----	mg/kg TS	0.10	OJ-21A	SVOC-OJ-21	ST
indeno(1,2,3,cd)pyren	<0.08	----	mg/kg TS	0.08	OJ-21A	SVOC-OJ-21	ST
summa PAH 16	<1.5	----	mg/kg TS	1.5	OJ-21A	SVOC-OJ-21	ST
summa cancerogena PAH	<0.28 *	----	mg/kg TS	0.28	OJ-21A	SVOC-OJ-21	ST
summa övriga PAH	<0.45 *	----	mg/kg TS	0.45	OJ-21A	SVOC-OJ-21	ST
summa PAH L	<0.15 *	----	mg/kg TS	0.15	OJ-21A	SVOC-OJ-21	ST
summa PAH M	<0.25 *	----	mg/kg TS	0.25	OJ-21A	SVOC-OJ-21	ST



Sida : 8 av 19
Ordernummer : ST2301605
Kund : Iterio

Parameter	Resultat	MU	Enhet	LOR	Analyspaket	Metod	Utf.
Polycykliska aromatiska kolväten (PAH) - Fortsatt							
summa PAH H	<0.33 *	----	mg/kg TS	0.33	OJ-21A	SVOC-OJ-21	ST
Fysikaliska parametrar							
torrsubstans vid 105°C	75.1	± 4.51	%	1.00	TS105	TS-105	ST

Matris: JORD

Provbeteckning

23IT45

0-0,3

Laboratoriets provnummer

ST2301605-008

Provtagningsdatum / tid

2023-01-16

Parameter	Resultat	MU	Enhet	LOR	Analyspaket	Metod	Utf.
Metaller och grundämnen							
As, arsenik	1.90	± 0.515	mg/kg TS	0.500	MS-1	MS-1	ST
Ba, barium	23.5	± 4.61	mg/kg TS	1.00	MS-1	MS-1	ST
Cd, kadmium	<0.1	----	mg/kg TS	0.100	MS-1	MS-1	ST
Co, kobolt	3.19	± 0.615	mg/kg TS	0.100	MS-1	MS-1	ST
Cr, krom	10.5	± 1.98	mg/kg TS	0.200	MS-1	MS-1	ST
Cu, koppar	6.86	± 1.35	mg/kg TS	0.300	MS-1	MS-1	ST
Hg, kvicksilver	<0.2	----	mg/kg TS	0.200	MS-1	MS-1	ST
Ni, nickel	5.98	± 1.16	mg/kg TS	0.200	MS-1	MS-1	ST
Pb, bly	7.21	± 1.65	mg/kg TS	1.00	MS-1	MS-1	ST
V, vanadin	17.5	± 3.26	mg/kg TS	0.200	MS-1	MS-1	ST
Zn, zink	27.0	± 5.25	mg/kg TS	1.00	MS-1	MS-1	ST
Fysikaliska parametrar							
torrsubstans vid 105°C	86.8	± 5.21	%	1.00	TS105	TS-105	ST

Matris: JORD

Provbeteckning

23IT45

0,3-1

Laboratoriets provnummer

ST2301605-009

Provtagningsdatum / tid

2023-01-16

Parameter	Resultat	MU	Enhet	LOR	Analyspaket	Metod	Utf.
Polycykliska aromatiska kolväten (PAH)							
naftalen	<0.10	----	mg/kg TS	0.10	OJ-1	OJ-1	ST
acenaftylen	<0.10	----	mg/kg TS	0.10	OJ-1	OJ-1	ST
acenaften	<0.10	----	mg/kg TS	0.10	OJ-1	OJ-1	ST
fluoren	<0.10	----	mg/kg TS	0.10	OJ-1	OJ-1	ST
fenantren	<0.10	----	mg/kg TS	0.10	OJ-1	OJ-1	ST
antracen	<0.10	----	mg/kg TS	0.10	OJ-1	OJ-1	ST
fluoranten	<0.10	----	mg/kg TS	0.10	OJ-1	OJ-1	ST
pyren	<0.10	----	mg/kg TS	0.10	OJ-1	OJ-1	ST
bens(a)antracen	<0.05	----	mg/kg TS	0.05	OJ-1	OJ-1	ST
krysen	<0.05	----	mg/kg TS	0.05	OJ-1	OJ-1	ST
bens(b)fluoranten	<0.05	----	mg/kg TS	0.05	OJ-1	OJ-1	ST
bens(k)fluoranten	<0.05	----	mg/kg TS	0.05	OJ-1	OJ-1	ST
bens(a)pyren	<0.05	----	mg/kg TS	0.05	OJ-1	OJ-1	ST
dibens(a,h)antracen	<0.05	----	mg/kg TS	0.05	OJ-1	OJ-1	ST
bens(g,h,i)perylen	<0.10	----	mg/kg TS	0.10	OJ-1	OJ-1	ST
indeno(1,2,3,cd)pyren	<0.05	----	mg/kg TS	0.05	OJ-1	OJ-1	ST
summa PAH 16	<1.3	----	mg/kg TS	1.3	OJ-1	OJ-1	ST
summa cancerogena PAH	<0.18 *	----	mg/kg TS	0.20	OJ-1	OJ-1	ST
summa övriga PAH	<0.45 *	----	mg/kg TS	0.50	OJ-1	OJ-1	ST
summa PAH L	<0.15 *	----	mg/kg TS	0.15	OJ-1	OJ-1	ST
summa PAH M	<0.25 *	----	mg/kg TS	0.25	OJ-1	OJ-1	ST
summa PAH H	<0.22 *	----	mg/kg TS	0.25	OJ-1	OJ-1	ST
Fysikaliska parametrar							
torrsubstans vid 105°C	79.7	± 4.78	%	1.00	TS105	TS-105	ST



Sida : 9 av 19
Ordernummer : ST2301605
Kund : Iterio

Matris: JORD

Provbeteckning

Laboratoriets provnummer

Provtagningsdatum / tid

23IT47

0,5-1

ST2301605-010

2023-01-16

Parameter	Resultat	MU	Enhet	LOR	Analyspaket	Metod	Utf.
Metaller och grundämnen							
As, arsenik	2.99	± 0.712	mg/kg TS	0.500	MS-1	MS-1	ST
Ba, barium	52.9	± 9.97	mg/kg TS	1.00	MS-1	MS-1	ST
Cd, kadmium	<0.1	----	mg/kg TS	0.100	MS-1	MS-1	ST
Co, kobolt	6.48	± 1.21	mg/kg TS	0.100	MS-1	MS-1	ST
Cr, krom	30.8	± 5.68	mg/kg TS	0.200	MS-1	MS-1	ST
Cu, koppar	14.4	± 2.72	mg/kg TS	0.300	MS-1	MS-1	ST
Hg, kvicksilver	<0.2	----	mg/kg TS	0.200	MS-1	MS-1	ST
Ni, nickel	14.0	± 2.61	mg/kg TS	0.200	MS-1	MS-1	ST
Pb, bly	11.6	± 2.44	mg/kg TS	1.00	MS-1	MS-1	ST
V, vanadin	32.8	± 6.04	mg/kg TS	0.200	MS-1	MS-1	ST
Zn, zink	49.5	± 9.36	mg/kg TS	1.00	MS-1	MS-1	ST
Alifatiska föreningar							
alifater >C5-C8	<10	----	mg/kg TS	10	OJ-21A	HS-OJ-21	ST
alifater >C8-C10	<10	----	mg/kg TS	10	OJ-21A	SVOC-OJ-21	ST
alifater >C10-C12	<20	----	mg/kg TS	20	OJ-21A	SVOC-OJ-21	ST
alifater >C12-C16	<20	----	mg/kg TS	20	OJ-21A	SVOC-OJ-21	ST
alifater >C5-C16	<30 *	----	mg/kg TS	30	OJ-21A	SVOC-/HS-OJ-21	ST
alifater >C16-C35	<20	----	mg/kg TS	20	OJ-21A	SVOC-OJ-21	ST
Aromatiska föreningar							
aromater >C8-C10	<1.0	----	mg/kg TS	1.0	OJ-21A	SVOC-OJ-21	ST
aromater >C10-C16	<1.0	----	mg/kg TS	1.0	OJ-21A	SVOC-OJ-21	ST
metylpyrener/metylfluorantener	<1.0 *	----	mg/kg TS	1.0	OJ-21A	SVOC-OJ-21	ST
metylkryser/metylbens(a)antracener	<1.0 *	----	mg/kg TS	1.0	OJ-21A	SVOC-OJ-21	ST
aromater >C16-C35	<1.0	----	mg/kg TS	1.0	OJ-21A	SVOC-OJ-21	ST
BTEX							
bensen	<0.010	----	mg/kg TS	0.010	OJ-21A	HS-OJ-21	ST
toluen	<0.050	----	mg/kg TS	0.050	OJ-21A	HS-OJ-21	ST
etylbenzen	<0.050	----	mg/kg TS	0.050	OJ-21A	HS-OJ-21	ST
m,p-xylen	<0.050	----	mg/kg TS	0.050	OJ-21A	HS-OJ-21	ST
o-xylen	<0.050	----	mg/kg TS	0.050	OJ-21A	HS-OJ-21	ST
summa xylener	<0.050 *	----	mg/kg TS	0.050	OJ-21A	HS-OJ-21	ST
summa TEX	<0.100 *	----	mg/kg TS	0.100	OJ-21A	HS-OJ-21	ST
Polycykliska aromatiska kolväten (PAH)							
naftalen	<0.10	----	mg/kg TS	0.10	OJ-21A	SVOC-OJ-21	ST
acenaftylen	<0.10	----	mg/kg TS	0.10	OJ-21A	SVOC-OJ-21	ST
acenaften	<0.10	----	mg/kg TS	0.10	OJ-21A	SVOC-OJ-21	ST
fluoren	<0.10	----	mg/kg TS	0.10	OJ-21A	SVOC-OJ-21	ST
fenantren	<0.10	----	mg/kg TS	0.10	OJ-21A	SVOC-OJ-21	ST
antracen	<0.10	----	mg/kg TS	0.10	OJ-21A	SVOC-OJ-21	ST
fluoranten	<0.10	----	mg/kg TS	0.10	OJ-21A	SVOC-OJ-21	ST
pyren	<0.10	----	mg/kg TS	0.10	OJ-21A	SVOC-OJ-21	ST
bens(a)antracen	<0.08	----	mg/kg TS	0.08	OJ-21A	SVOC-OJ-21	ST
krysen	<0.08	----	mg/kg TS	0.08	OJ-21A	SVOC-OJ-21	ST
bens(b)fluoranten	<0.08	----	mg/kg TS	0.08	OJ-21A	SVOC-OJ-21	ST
bens(k)fluoranten	<0.08	----	mg/kg TS	0.08	OJ-21A	SVOC-OJ-21	ST
bens(a)pyren	<0.08	----	mg/kg TS	0.08	OJ-21A	SVOC-OJ-21	ST
dibens(a,h)antracen	<0.08	----	mg/kg TS	0.08	OJ-21A	SVOC-OJ-21	ST
bens(g,h,i)perylen	<0.10	----	mg/kg TS	0.10	OJ-21A	SVOC-OJ-21	ST
indeno(1,2,3,cd)pyren	<0.08	----	mg/kg TS	0.08	OJ-21A	SVOC-OJ-21	ST
summa PAH 16	<1.5	----	mg/kg TS	1.5	OJ-21A	SVOC-OJ-21	ST
summa cancerogena PAH	<0.28 *	----	mg/kg TS	0.28	OJ-21A	SVOC-OJ-21	ST
summa övriga PAH	<0.45 *	----	mg/kg TS	0.45	OJ-21A	SVOC-OJ-21	ST
summa PAH L	<0.15 *	----	mg/kg TS	0.15	OJ-21A	SVOC-OJ-21	ST
summa PAH M	<0.25 *	----	mg/kg TS	0.25	OJ-21A	SVOC-OJ-21	ST



Sida : 10 av 19
Ordernummer : ST2301605
Kund : Iterio

Parameter	Resultat	MU	Enhet	LOR	Analyspaket	Metod	Utf.
Polycykliska aromatiska kolväten (PAH) - Fortsatt							
summa PAH H	<0.33 *	----	mg/kg TS	0.33	OJ-21A	SVOC-OJ-21	ST
Fysikaliska parametrar							
torrsubstans vid 105°C	87.5	± 5.25	%	1.00	TS105	TS-105	ST

Matris: JORD

Provbeteckning

23IT47

1-1,5

Laboratoriets provnummer

ST2301605-011

Provtagningsdatum / tid

2023-01-16

Parameter	Resultat	MU	Enhet	LOR	Analyspaket	Metod	Utf.
Metaller och grundämnen							
As, arsenik	4.55	± 0.996	mg/kg TS	0.500	MS-1	MS-1	ST
Ba, barium	88.0	± 16.4	mg/kg TS	1.00	MS-1	MS-1	ST
Cd, kadmium	0.130	± 0.060	mg/kg TS	0.100	MS-1	MS-1	ST
Co, kobolt	9.36	± 1.74	mg/kg TS	0.100	MS-1	MS-1	ST
Cr, krom	35.0	± 6.45	mg/kg TS	0.200	MS-1	MS-1	ST
Cu, koppar	22.4	± 4.18	mg/kg TS	0.300	MS-1	MS-1	ST
Hg, kvicksilver	<0.2	----	mg/kg TS	0.200	MS-1	MS-1	ST
Ni, nickel	20.5	± 3.80	mg/kg TS	0.200	MS-1	MS-1	ST
Pb, bly	18.2	± 3.66	mg/kg TS	1.00	MS-1	MS-1	ST
V, vanadin	45.5	± 8.36	mg/kg TS	0.200	MS-1	MS-1	ST
Zn, zink	73.6	± 13.7	mg/kg TS	1.00	MS-1	MS-1	ST
Polycykliska aromatiska kolväten (PAH)							
naftalen	<0.10	----	mg/kg TS	0.10	OJ-1	OJ-1	ST
acenaftylen	<0.10	----	mg/kg TS	0.10	OJ-1	OJ-1	ST
acenaften	<0.10	----	mg/kg TS	0.10	OJ-1	OJ-1	ST
fluoren	<0.10	----	mg/kg TS	0.10	OJ-1	OJ-1	ST
fenantren	<0.10	----	mg/kg TS	0.10	OJ-1	OJ-1	ST
antracen	<0.10	----	mg/kg TS	0.10	OJ-1	OJ-1	ST
fluoranten	<0.10	----	mg/kg TS	0.10	OJ-1	OJ-1	ST
pyren	<0.10	----	mg/kg TS	0.10	OJ-1	OJ-1	ST
bens(a)antracen	<0.05	----	mg/kg TS	0.05	OJ-1	OJ-1	ST
krysen	<0.05	----	mg/kg TS	0.05	OJ-1	OJ-1	ST
bens(b)fluoranten	<0.05	----	mg/kg TS	0.05	OJ-1	OJ-1	ST
bens(k)fluoranten	<0.05	----	mg/kg TS	0.05	OJ-1	OJ-1	ST
bens(a)pyren	<0.05	----	mg/kg TS	0.05	OJ-1	OJ-1	ST
dibens(a,h)antracen	<0.05	----	mg/kg TS	0.05	OJ-1	OJ-1	ST
bens(g,h,i)perylene	<0.10	----	mg/kg TS	0.10	OJ-1	OJ-1	ST
indeno(1,2,3,cd)pyren	<0.05	----	mg/kg TS	0.05	OJ-1	OJ-1	ST
summa PAH 16	<1.3	----	mg/kg TS	1.3	OJ-1	OJ-1	ST
summa cancerogena PAH	<0.18 *	----	mg/kg TS	0.20	OJ-1	OJ-1	ST
summa övriga PAH	<0.45 *	----	mg/kg TS	0.50	OJ-1	OJ-1	ST
summa PAH L	<0.15 *	----	mg/kg TS	0.15	OJ-1	OJ-1	ST
summa PAH M	<0.25 *	----	mg/kg TS	0.25	OJ-1	OJ-1	ST
summa PAH H	<0.22 *	----	mg/kg TS	0.25	OJ-1	OJ-1	ST
Fysikaliska parametrar							
torrsubstans vid 105°C	85.2	± 5.11	%	1.00	TS105	TS-105	ST



Sida : 11 av 19
Ordernummer : ST2301605
Kund : Iterio

Parameter	Resultat	MU	Enhet	LOR	Analyspaket	Metod	Utf.
Matris: JORD		Provbeteckning		23IT47			
				1,8-2			
		Laboratoriets provnummer		ST2301605-012			
		Provtagningsdatum / tid		2023-01-16			
Metaller och grundämnen							
As, arsenik	7.18	± 1.48	mg/kg TS	0.500	MS-1	MS-1	ST
Ba, barium	114	± 21.1	mg/kg TS	1.00	MS-1	MS-1	ST
Cd, kadmium	0.170	± 0.067	mg/kg TS	0.100	MS-1	MS-1	ST
Co, kobolt	11.9	± 2.20	mg/kg TS	0.100	MS-1	MS-1	ST
Cr, krom	54.3	± 9.95	mg/kg TS	0.200	MS-1	MS-1	ST
Cu, koppar	24.4	± 4.55	mg/kg TS	0.300	MS-1	MS-1	ST
Hg, kvicksilver	<0.2	----	mg/kg TS	0.200	MS-1	MS-1	ST
Ni, nickel	27.9	± 5.15	mg/kg TS	0.200	MS-1	MS-1	ST
Pb, bly	20.3	± 4.02	mg/kg TS	1.00	MS-1	MS-1	ST
V, vanadin	66.7	± 12.2	mg/kg TS	0.200	MS-1	MS-1	ST
Zn, zink	102	± 18.9	mg/kg TS	1.00	MS-1	MS-1	ST
Polycykliska aromatiska kolväten (PAH)							
naftalen	<0.10	----	mg/kg TS	0.10	OJ-1	OJ-1	ST
acenaftylen	<0.10	----	mg/kg TS	0.10	OJ-1	OJ-1	ST
acenaften	<0.10	----	mg/kg TS	0.10	OJ-1	OJ-1	ST
fluoren	<0.10	----	mg/kg TS	0.10	OJ-1	OJ-1	ST
fenantren	<0.10	----	mg/kg TS	0.10	OJ-1	OJ-1	ST
antracen	<0.10	----	mg/kg TS	0.10	OJ-1	OJ-1	ST
fluoranten	<0.10	----	mg/kg TS	0.10	OJ-1	OJ-1	ST
pyren	<0.10	----	mg/kg TS	0.10	OJ-1	OJ-1	ST
bens(a)antracen	<0.05	----	mg/kg TS	0.05	OJ-1	OJ-1	ST
krysen	<0.05	----	mg/kg TS	0.05	OJ-1	OJ-1	ST
bens(b)fluoranten	<0.05	----	mg/kg TS	0.05	OJ-1	OJ-1	ST
bens(k)fluoranten	<0.05	----	mg/kg TS	0.05	OJ-1	OJ-1	ST
bens(a)pyren	<0.05	----	mg/kg TS	0.05	OJ-1	OJ-1	ST
dibens(a,h)antracen	<0.05	----	mg/kg TS	0.05	OJ-1	OJ-1	ST
bens(g,h,i)perylen	<0.10	----	mg/kg TS	0.10	OJ-1	OJ-1	ST
indeno(1,2,3,cd)pyren	<0.05	----	mg/kg TS	0.05	OJ-1	OJ-1	ST
summa PAH 16	<1.3	----	mg/kg TS	1.3	OJ-1	OJ-1	ST
summa cancerogena PAH	<0.18 *	----	mg/kg TS	0.20	OJ-1	OJ-1	ST
summa övriga PAH	<0.45 *	----	mg/kg TS	0.50	OJ-1	OJ-1	ST
summa PAH L	<0.15 *	----	mg/kg TS	0.15	OJ-1	OJ-1	ST
summa PAH M	<0.25 *	----	mg/kg TS	0.25	OJ-1	OJ-1	ST
summa PAH H	<0.22 *	----	mg/kg TS	0.25	OJ-1	OJ-1	ST
Fysikaliska parametrar							
torrsubstans vid 105°C	75.7	± 4.54	%	1.00	TS105	TS-105	ST



Sida : 12 av 19
Ordernummer : ST2301605
Kund : Iterio

Matris: JORD		Provbeteckning		23IT50 0-0,2				
		Laboratoriets provnummer		ST2301605-013				
		Provtagningsdatum / tid		2023-01-16				
Parameter	Resultat	MU	Enhet	LOR	Analyspaket	Metod	Utf.	
Metaller och grundämnen								
As, arsenik	4.33	± 0.956	mg/kg TS	0.500	MS-1	MS-1	ST	
Ba, barium	64.2	± 12.0	mg/kg TS	1.00	MS-1	MS-1	ST	
Cd, kadmium	0.232	± 0.077	mg/kg TS	0.100	MS-1	MS-1	ST	
Co, kobolt	8.15	± 1.52	mg/kg TS	0.100	MS-1	MS-1	ST	
Cr, krom	28.3	± 5.22	mg/kg TS	0.200	MS-1	MS-1	ST	
Cu, koppar	22.1	± 4.12	mg/kg TS	0.300	MS-1	MS-1	ST	
Hg, kvicksilver	<0.2	----	mg/kg TS	0.200	MS-1	MS-1	ST	
Ni, nickel	16.7	± 3.11	mg/kg TS	0.200	MS-1	MS-1	ST	
Pb, bly	36.6	± 7.00	mg/kg TS	1.00	MS-1	MS-1	ST	
V, vanadin	41.6	± 7.65	mg/kg TS	0.200	MS-1	MS-1	ST	
Zn, zink	67.9	± 12.7	mg/kg TS	1.00	MS-1	MS-1	ST	
Polycykliska aromatiska kolväten (PAH)								
naftalen	<0.50	----	mg/kg TS	0.10	OJ-1	OJ-1	ST	
acenaftylen	<0.50	----	mg/kg TS	0.10	OJ-1	OJ-1	ST	
acenaften	<0.50	----	mg/kg TS	0.10	OJ-1	OJ-1	ST	
fluoren	<0.50	----	mg/kg TS	0.10	OJ-1	OJ-1	ST	
fenantren	<0.50	----	mg/kg TS	0.10	OJ-1	OJ-1	ST	
antracen	<0.50	----	mg/kg TS	0.10	OJ-1	OJ-1	ST	
fluoranten	<0.50	----	mg/kg TS	0.10	OJ-1	OJ-1	ST	
pyren	<0.50	----	mg/kg TS	0.10	OJ-1	OJ-1	ST	
bens(a)antracen	<0.25	----	mg/kg TS	0.05	OJ-1	OJ-1	ST	
krysen	<0.25	----	mg/kg TS	0.05	OJ-1	OJ-1	ST	
bens(b)fluoranten	<0.25	----	mg/kg TS	0.05	OJ-1	OJ-1	ST	
bens(k)fluoranten	<0.25	----	mg/kg TS	0.05	OJ-1	OJ-1	ST	
bens(a)pyren	<0.25	----	mg/kg TS	0.05	OJ-1	OJ-1	ST	
dibens(a,h)antracen	<0.25	----	mg/kg TS	0.05	OJ-1	OJ-1	ST	
bens(g,h,i)perylen	<0.50	----	mg/kg TS	0.10	OJ-1	OJ-1	ST	
indeno(1,2,3,cd)pyren	<0.25	----	mg/kg TS	0.05	OJ-1	OJ-1	ST	
summa PAH 16	<6.3	----	mg/kg TS	1.3	OJ-1	OJ-1	ST	
summa cancerogena PAH	<0.88 *	----	mg/kg TS	0.20	OJ-1	OJ-1	ST	
summa övriga PAH	<2.25 *	----	mg/kg TS	0.50	OJ-1	OJ-1	ST	
summa PAH L	<0.75 *	----	mg/kg TS	0.15	OJ-1	OJ-1	ST	
summa PAH M	<1.25 *	----	mg/kg TS	0.25	OJ-1	OJ-1	ST	
summa PAH H	<1.12 *	----	mg/kg TS	0.25	OJ-1	OJ-1	ST	
Fysikaliska parametrar								
torrsubstans vid 105°C	82.3	± 4.94	%	1.00	TS105	TS-105	ST	



Sida : 13 av 19
Ordernummer : ST2301605
Kund : Iterio

Parameter	Resultat	MU	Enhet	LOR	Analyspaket	Metod	Utf.
Matris: JORD Provbeteckning							
23IT58 0,3-0,8							
Laboratoriets provnummer ST2301605-014							
Provtagningsdatum / tid 2023-01-16							
Metaller och grundämnen							
As, arsenik	5.37	± 1.14	mg/kg TS	0.500	MS-1	MS-1	ST
Ba, barium	78.5	± 14.6	mg/kg TS	1.00	MS-1	MS-1	ST
Cd, kadmium	0.308	± 0.091	mg/kg TS	0.100	MS-1	MS-1	ST
Co, kobolt	9.04	± 1.68	mg/kg TS	0.100	MS-1	MS-1	ST
Cr, krom	32.6	± 6.01	mg/kg TS	0.200	MS-1	MS-1	ST
Cu, koppar	27.9	± 5.18	mg/kg TS	0.300	MS-1	MS-1	ST
Hg, kvicksilver	<0.2	----	mg/kg TS	0.200	MS-1	MS-1	ST
Ni, nickel	19.3	± 3.58	mg/kg TS	0.200	MS-1	MS-1	ST
Pb, bly	75.4	± 14.1	mg/kg TS	1.00	MS-1	MS-1	ST
V, vanadin	44.2	± 8.12	mg/kg TS	0.200	MS-1	MS-1	ST
Zn, zink	114	± 21.2	mg/kg TS	1.00	MS-1	MS-1	ST
Alifatiska föreningar							
alifater >C5-C8	<10	----	mg/kg TS	10	OJ-21A	HS-OJ-21	ST
alifater >C8-C10	<10	----	mg/kg TS	10	OJ-21A	SVOC-OJ-21	ST
alifater >C10-C12	<20	----	mg/kg TS	20	OJ-21A	SVOC-OJ-21	ST
alifater >C12-C16	<20	----	mg/kg TS	20	OJ-21A	SVOC-OJ-21	ST
alifater >C5-C16	<30 *	----	mg/kg TS	30	OJ-21A	SVOC-/HS-OJ-21	ST
alifater >C16-C35	<20	----	mg/kg TS	20	OJ-21A	SVOC-OJ-21	ST
Aromatiska föreningar							
aromater >C8-C10	<1.0	----	mg/kg TS	1.0	OJ-21A	SVOC-OJ-21	ST
aromater >C10-C16	<1.0	----	mg/kg TS	1.0	OJ-21A	SVOC-OJ-21	ST
metylpyrener/metylfluorantener	<1.0 *	----	mg/kg TS	1.0	OJ-21A	SVOC-OJ-21	ST
metylkryser/metylbens(a)antracener	<1.0 *	----	mg/kg TS	1.0	OJ-21A	SVOC-OJ-21	ST
aromater >C16-C35	<1.0	----	mg/kg TS	1.0	OJ-21A	SVOC-OJ-21	ST
BTEX							
bensen	<0.010	----	mg/kg TS	0.010	OJ-21A	HS-OJ-21	ST
toluen	<0.050	----	mg/kg TS	0.050	OJ-21A	HS-OJ-21	ST
etylbenzen	<0.050	----	mg/kg TS	0.050	OJ-21A	HS-OJ-21	ST
m,p-xylen	<0.050	----	mg/kg TS	0.050	OJ-21A	HS-OJ-21	ST
o-xylen	<0.050	----	mg/kg TS	0.050	OJ-21A	HS-OJ-21	ST
summa xylener	<0.050 *	----	mg/kg TS	0.050	OJ-21A	HS-OJ-21	ST
summa TEX	<0.100 *	----	mg/kg TS	0.100	OJ-21A	HS-OJ-21	ST
Polycykliska aromatiska kolväten (PAH)							
naftalen	<0.10	----	mg/kg TS	0.10	OJ-21A	SVOC-OJ-21	ST
acenaftylen	<0.10	----	mg/kg TS	0.10	OJ-21A	SVOC-OJ-21	ST
acenaften	<0.10	----	mg/kg TS	0.10	OJ-21A	SVOC-OJ-21	ST
fluoren	<0.10	----	mg/kg TS	0.10	OJ-21A	SVOC-OJ-21	ST
fenantren	<0.10	----	mg/kg TS	0.10	OJ-21A	SVOC-OJ-21	ST
antracen	<0.10	----	mg/kg TS	0.10	OJ-21A	SVOC-OJ-21	ST
fluoranten	<0.10	----	mg/kg TS	0.10	OJ-21A	SVOC-OJ-21	ST
pyren	<0.10	----	mg/kg TS	0.10	OJ-21A	SVOC-OJ-21	ST
bens(a)antracen	<0.08	----	mg/kg TS	0.08	OJ-21A	SVOC-OJ-21	ST
krysen	<0.08	----	mg/kg TS	0.08	OJ-21A	SVOC-OJ-21	ST
bens(b)fluoranten	<0.08	----	mg/kg TS	0.08	OJ-21A	SVOC-OJ-21	ST
bens(k)fluoranten	<0.08	----	mg/kg TS	0.08	OJ-21A	SVOC-OJ-21	ST
bens(a)pyren	<0.08	----	mg/kg TS	0.08	OJ-21A	SVOC-OJ-21	ST
dibens(a,h)antracen	<0.08	----	mg/kg TS	0.08	OJ-21A	SVOC-OJ-21	ST
bens(g,h,i)perylen	<0.10	----	mg/kg TS	0.10	OJ-21A	SVOC-OJ-21	ST
indeno(1,2,3,cd)pyren	<0.08	----	mg/kg TS	0.08	OJ-21A	SVOC-OJ-21	ST
summa PAH 16	<1.5	----	mg/kg TS	1.5	OJ-21A	SVOC-OJ-21	ST
summa cancerogena PAH	<0.28 *	----	mg/kg TS	0.28	OJ-21A	SVOC-OJ-21	ST
summa övriga PAH	<0.45 *	----	mg/kg TS	0.45	OJ-21A	SVOC-OJ-21	ST
summa PAH L	<0.15 *	----	mg/kg TS	0.15	OJ-21A	SVOC-OJ-21	ST
summa PAH M	<0.25 *	----	mg/kg TS	0.25	OJ-21A	SVOC-OJ-21	ST



Sida : 14 av 19
Ordernummer : ST2301605
Kund : Iterio

Parameter	Resultat	MU	Enhet	LOR	Analyspaket	Metod	Utf.
Polycykliska aromatiska kolväten (PAH) - Fortsatt							
summa PAH H	<0.33 *	----	mg/kg TS	0.33	OJ-21A	SVOC-OJ-21	ST
Fysikaliska parametrar							
torrsubstans vid 105°C	79.1	± 4.75	%	1.00	TS105	TS-105	ST

Matris: JORD

Provbeteckning

23IT58

0,8-1

Laboratoriets provnummer

ST2301605-015

Provtagningsdatum / tid

2023-01-16

Parameter	Resultat	MU	Enhet	LOR	Analyspaket	Metod	Utf.
Polycykliska aromatiska kolväten (PAH)							
naftalen	<0.10	----	mg/kg TS	0.10	OJ-1	OJ-1	ST
acenaftylen	<0.10	----	mg/kg TS	0.10	OJ-1	OJ-1	ST
acenaften	<0.10	----	mg/kg TS	0.10	OJ-1	OJ-1	ST
fluoren	<0.10	----	mg/kg TS	0.10	OJ-1	OJ-1	ST
fenantren	<0.10	----	mg/kg TS	0.10	OJ-1	OJ-1	ST
antracen	<0.10	----	mg/kg TS	0.10	OJ-1	OJ-1	ST
fluoranten	<0.10	----	mg/kg TS	0.10	OJ-1	OJ-1	ST
pyren	<0.10	----	mg/kg TS	0.10	OJ-1	OJ-1	ST
bens(a)antracen	<0.05	----	mg/kg TS	0.05	OJ-1	OJ-1	ST
krysen	0.05	± 0.16	mg/kg TS	0.05	OJ-1	OJ-1	ST
bens(b)fluoranten	0.07	± 0.16	mg/kg TS	0.05	OJ-1	OJ-1	ST
bens(k)fluoranten	<0.05	----	mg/kg TS	0.05	OJ-1	OJ-1	ST
bens(a)pyren	<0.05	----	mg/kg TS	0.05	OJ-1	OJ-1	ST
dibens(a,h)antracen	<0.05	----	mg/kg TS	0.05	OJ-1	OJ-1	ST
bens(g,h,i)perylen	<0.10	----	mg/kg TS	0.10	OJ-1	OJ-1	ST
indeno(1,2,3,cd)pyren	<0.05	----	mg/kg TS	0.05	OJ-1	OJ-1	ST
summa PAH 16	<1.3	----	mg/kg TS	1.3	OJ-1	OJ-1	ST
summa cancerogena PAH	0.12 *	----	mg/kg TS	0.20	OJ-1	OJ-1	ST
summa övriga PAH	<0.45 *	----	mg/kg TS	0.50	OJ-1	OJ-1	ST
summa PAH L	<0.15 *	----	mg/kg TS	0.15	OJ-1	OJ-1	ST
summa PAH M	<0.25 *	----	mg/kg TS	0.25	OJ-1	OJ-1	ST
summa PAH H	0.12 *	----	mg/kg TS	0.25	OJ-1	OJ-1	ST
Fysikaliska parametrar							
torrsubstans vid 105°C	80.6	± 4.84	%	1.00	TS105	TS-105	ST



Sida : 15 av 19
Ordernummer : ST2301605
Kund : Iterio

Parameter	Resultat	MU	Enhet	LOR	Analyspaket	Metod	Utf.
Matris: JORD		Provbeteckning		23IT60			
				0,8-1			
		Laboratoriets provnummer		ST2301605-016			
		Provtagningsdatum / tid		2023-01-16			
Metaller och grundämnen							
As, arsenik	4.69	± 1.02	mg/kg TS	0.500	MS-1	MS-1	ST
Ba, barium	81.7	± 15.2	mg/kg TS	1.00	MS-1	MS-1	ST
Cd, kadmium	0.252	± 0.081	mg/kg TS	0.100	MS-1	MS-1	ST
Co, kobolt	11.2	± 2.08	mg/kg TS	0.100	MS-1	MS-1	ST
Cr, krom	36.1	± 6.65	mg/kg TS	0.200	MS-1	MS-1	ST
Cu, koppar	23.2	± 4.33	mg/kg TS	0.300	MS-1	MS-1	ST
Hg, kvicksilver	<0.2	----	mg/kg TS	0.200	MS-1	MS-1	ST
Ni, nickel	21.0	± 3.90	mg/kg TS	0.200	MS-1	MS-1	ST
Pb, bly	23.3	± 4.58	mg/kg TS	1.00	MS-1	MS-1	ST
V, vanadin	48.7	± 8.94	mg/kg TS	0.200	MS-1	MS-1	ST
Zn, zink	84.4	± 15.7	mg/kg TS	1.00	MS-1	MS-1	ST
Polycykliska aromatiska kolväten (PAH)							
naftalen	<0.10	----	mg/kg TS	0.10	OJ-1	OJ-1	ST
acenaftylen	<0.10	----	mg/kg TS	0.10	OJ-1	OJ-1	ST
acenaften	<0.10	----	mg/kg TS	0.10	OJ-1	OJ-1	ST
fluoren	<0.10	----	mg/kg TS	0.10	OJ-1	OJ-1	ST
fenantren	<0.10	----	mg/kg TS	0.10	OJ-1	OJ-1	ST
antracen	<0.10	----	mg/kg TS	0.10	OJ-1	OJ-1	ST
fluoranten	<0.10	----	mg/kg TS	0.10	OJ-1	OJ-1	ST
pyren	<0.10	----	mg/kg TS	0.10	OJ-1	OJ-1	ST
bens(a)antracen	<0.05	----	mg/kg TS	0.05	OJ-1	OJ-1	ST
krysen	<0.05	----	mg/kg TS	0.05	OJ-1	OJ-1	ST
bens(b)fluoranten	<0.05	----	mg/kg TS	0.05	OJ-1	OJ-1	ST
bens(k)fluoranten	<0.05	----	mg/kg TS	0.05	OJ-1	OJ-1	ST
bens(a)pyren	<0.05	----	mg/kg TS	0.05	OJ-1	OJ-1	ST
dibens(a,h)antracen	<0.05	----	mg/kg TS	0.05	OJ-1	OJ-1	ST
bens(g,h,i)perylen	<0.10	----	mg/kg TS	0.10	OJ-1	OJ-1	ST
indeno(1,2,3,cd)pyren	<0.05	----	mg/kg TS	0.05	OJ-1	OJ-1	ST
summa PAH 16	<1.3	----	mg/kg TS	1.3	OJ-1	OJ-1	ST
summa cancerogena PAH	<0.18 *	----	mg/kg TS	0.20	OJ-1	OJ-1	ST
summa övriga PAH	<0.45 *	----	mg/kg TS	0.50	OJ-1	OJ-1	ST
summa PAH L	<0.15 *	----	mg/kg TS	0.15	OJ-1	OJ-1	ST
summa PAH M	<0.25 *	----	mg/kg TS	0.25	OJ-1	OJ-1	ST
summa PAH H	<0.22 *	----	mg/kg TS	0.25	OJ-1	OJ-1	ST
Fysikaliska parametrar							
torrsubstans vid 105°C	84.0	± 5.04	%	1.00	TS105	TS-105	ST



Sida : 16 av 19
Ordernummer : ST2301605
Kund : Iterio

Matris: JORD

Provbeteckning

Laboratoriets provnummer

Provtagningsdatum / tid

23IT50

0,2-0,4

ST2301605-017

2023-01-16

Parameter	Resultat	MU	Enhet	LOR	Analyspaket	Metod	Utf.
Polycykliska aromatiska kolväten (PAH)							
naftalen	<0.10	----	mg/kg TS	0.10	OJ-1	OJ-1	ST
acenaftylen	<0.10	----	mg/kg TS	0.10	OJ-1	OJ-1	ST
acenaften	<0.10	----	mg/kg TS	0.10	OJ-1	OJ-1	ST
fluoren	<0.10	----	mg/kg TS	0.10	OJ-1	OJ-1	ST
fenantren	<0.10	----	mg/kg TS	0.10	OJ-1	OJ-1	ST
antracen	<0.10	----	mg/kg TS	0.10	OJ-1	OJ-1	ST
fluoranten	<0.10	----	mg/kg TS	0.10	OJ-1	OJ-1	ST
pyren	<0.10	----	mg/kg TS	0.10	OJ-1	OJ-1	ST
bens(a)antracen	<0.05	----	mg/kg TS	0.05	OJ-1	OJ-1	ST
krysen	<0.05	----	mg/kg TS	0.05	OJ-1	OJ-1	ST
bens(b)fluoranten	<0.05	----	mg/kg TS	0.05	OJ-1	OJ-1	ST
bens(k)fluoranten	<0.05	----	mg/kg TS	0.05	OJ-1	OJ-1	ST
bens(a)pyren	<0.05	----	mg/kg TS	0.05	OJ-1	OJ-1	ST
dibens(a,h)antracen	<0.05	----	mg/kg TS	0.05	OJ-1	OJ-1	ST
bens(g,h,i)perylene	<0.10	----	mg/kg TS	0.10	OJ-1	OJ-1	ST
indeno(1,2,3,cd)pyren	<0.05	----	mg/kg TS	0.05	OJ-1	OJ-1	ST
summa PAH 16	<1.3	----	mg/kg TS	1.3	OJ-1	OJ-1	ST
summa cancerogena PAH	<0.18 *	----	mg/kg TS	0.20	OJ-1	OJ-1	ST
summa övriga PAH	<0.45 *	----	mg/kg TS	0.50	OJ-1	OJ-1	ST
summa PAH L	<0.15 *	----	mg/kg TS	0.15	OJ-1	OJ-1	ST
summa PAH M	<0.25 *	----	mg/kg TS	0.25	OJ-1	OJ-1	ST
summa PAH H	<0.22 *	----	mg/kg TS	0.25	OJ-1	OJ-1	ST
Fysikaliska parametrar							
torrsubstans vid 105°C	90.8	± 5.45	%	1.00	TS105	TS-105	ST



Sida : 17 av 19
Ordernummer : ST2301605
Kund : Iterio

Matris: JORD

Provbeteckning

Laboratoriets provnummer

Provtagningsdatum / tid

23IT31

2-2,5

ST2301605-018

2023-01-16

Parameter	Resultat	MU	Enhet	LOR	Analyspaket	Metod	Utf.
Polycykliska aromatiska kolväten (PAH)							
naftalen	<0.10	----	mg/kg TS	0.10	OJ-1	OJ-1	ST
acenaftylen	<0.10	----	mg/kg TS	0.10	OJ-1	OJ-1	ST
acenaften	<0.10	----	mg/kg TS	0.10	OJ-1	OJ-1	ST
fluoren	<0.10	----	mg/kg TS	0.10	OJ-1	OJ-1	ST
fenantren	<0.10	----	mg/kg TS	0.10	OJ-1	OJ-1	ST
antracen	<0.10	----	mg/kg TS	0.10	OJ-1	OJ-1	ST
fluoranten	<0.10	----	mg/kg TS	0.10	OJ-1	OJ-1	ST
pyren	<0.10	----	mg/kg TS	0.10	OJ-1	OJ-1	ST
bens(a)antracen	<0.05	----	mg/kg TS	0.05	OJ-1	OJ-1	ST
krysen	<0.05	----	mg/kg TS	0.05	OJ-1	OJ-1	ST
bens(b)fluoranten	<0.05	----	mg/kg TS	0.05	OJ-1	OJ-1	ST
bens(k)fluoranten	<0.05	----	mg/kg TS	0.05	OJ-1	OJ-1	ST
bens(a)pyren	<0.05	----	mg/kg TS	0.05	OJ-1	OJ-1	ST
dibens(a,h)antracen	<0.05	----	mg/kg TS	0.05	OJ-1	OJ-1	ST
bens(g,h,i)perylen	<0.10	----	mg/kg TS	0.10	OJ-1	OJ-1	ST
indeno(1,2,3,cd)pyren	<0.05	----	mg/kg TS	0.05	OJ-1	OJ-1	ST
summa PAH 16	<1.3	----	mg/kg TS	1.3	OJ-1	OJ-1	ST
summa cancerogena PAH	<0.18 *	----	mg/kg TS	0.20	OJ-1	OJ-1	ST
summa övriga PAH	<0.45 *	----	mg/kg TS	0.50	OJ-1	OJ-1	ST
summa PAH L	<0.15 *	----	mg/kg TS	0.15	OJ-1	OJ-1	ST
summa PAH M	<0.25 *	----	mg/kg TS	0.25	OJ-1	OJ-1	ST
summa PAH H	<0.22 *	----	mg/kg TS	0.25	OJ-1	OJ-1	ST
Fysikaliska parametrar							
torrsubstans vid 105°C	85.2	± 5.11	%	1.00	TS105	TS-105	ST



Sida : 18 av 19
Ordernummer : ST2301605
Kund : Iterio

Matris: JORD

Provbeteckning

Laboratoriets provnummer

Provtagningsdatum / tid

Parameter	Resultat	MU	Enhet	LOR	Analyspaket	Metod	Utf.
<p style="text-align: center;">23IT60 0-0,8</p> <p style="text-align: center;">ST2301605-019</p> <p style="text-align: center;">2023-01-16</p>							
Polycykliska aromatiska kolväten (PAH)							
naftalen	<0.10	----	mg/kg TS	0.10	OJ-1	OJ-1	ST
acenaftylen	<0.10	----	mg/kg TS	0.10	OJ-1	OJ-1	ST
acenaften	<0.10	----	mg/kg TS	0.10	OJ-1	OJ-1	ST
fluoren	<0.10	----	mg/kg TS	0.10	OJ-1	OJ-1	ST
fenantren	<0.10	----	mg/kg TS	0.10	OJ-1	OJ-1	ST
antracen	<0.10	----	mg/kg TS	0.10	OJ-1	OJ-1	ST
fluoranten	<0.10	----	mg/kg TS	0.10	OJ-1	OJ-1	ST
pyren	<0.10	----	mg/kg TS	0.10	OJ-1	OJ-1	ST
bens(a)antracen	<0.05	----	mg/kg TS	0.05	OJ-1	OJ-1	ST
krysen	<0.05	----	mg/kg TS	0.05	OJ-1	OJ-1	ST
bens(b)fluoranten	<0.05	----	mg/kg TS	0.05	OJ-1	OJ-1	ST
bens(k)fluoranten	<0.05	----	mg/kg TS	0.05	OJ-1	OJ-1	ST
bens(a)pyren	<0.05	----	mg/kg TS	0.05	OJ-1	OJ-1	ST
dibens(a,h)antracen	<0.05	----	mg/kg TS	0.05	OJ-1	OJ-1	ST
bens(g,h,i)perylen	<0.10	----	mg/kg TS	0.10	OJ-1	OJ-1	ST
indeno(1,2,3,cd)pyren	<0.05	----	mg/kg TS	0.05	OJ-1	OJ-1	ST
summa PAH 16	<1.3	----	mg/kg TS	1.3	OJ-1	OJ-1	ST
summa cancerogena PAH	<0.18 *	----	mg/kg TS	0.20	OJ-1	OJ-1	ST
summa övriga PAH	<0.45 *	----	mg/kg TS	0.50	OJ-1	OJ-1	ST
summa PAH L	<0.15 *	----	mg/kg TS	0.15	OJ-1	OJ-1	ST
summa PAH M	<0.25 *	----	mg/kg TS	0.25	OJ-1	OJ-1	ST
summa PAH H	<0.22 *	----	mg/kg TS	0.25	OJ-1	OJ-1	ST
Fysikaliska parametrar							
torrsubstans vid 105°C	89.1	± 5.35	%	1.00	TS105	TS-105	ST



Sida : 19 av 19
Ordernummer : ST2301605
Kund : Iterio

Metodsammanfattningar

Analysmetoder	Metod
HS-OJ-21	Mätningen utförs med headspace GC-MS enligt referens EPA Method 5021a rev. 2 update V; och SPIMFAB.
MS-1	Bestämning av metaller i fasta prover. Torkning/siktning enligt SS-ISO 11464:2006 utg. 2 utförd före analys. Uppslutning enligt SS 028150:1993 utg. 2 på värmeblock med 7 M HNO ₃ . Analys enligt SS EN ISO 17294-2:2016 utg. 2 mod. med ICP-SFMS.
OJ-1	Bestämning av polycykliska aromatiska kolväten, PAH (16 föreningar enligt EPA) Mätning utförs med GC-MS enligt metod baserad på SS-EN ISO 18287:2008, utg. 1 mod. PAH cancerogena utgörs av bens(a)antracen, krysen, bens(b)fluoranten, bens(k)fluoranten, bens(a)pyren, dibens(ah)antracen och indeno(123cd)pyren. Summa PAH L: naftalen, acenaften och acenaftylen. Summa PAH M: fluoren, fenantren, antracen, fluoranten och pyren Summa PAH H: bens(a)antracen, krysen, bens(b)fluoranten, bens(k)fluoranten, bens(a)pyren, indeno(1,2,3-c,d)pyren, dibens(a,h)antracen och bens(g,h,i)perylene).
SVOC-/HS-OJ-21*	Summa alifater >C5-C16 beräknad från HS-OJ-21 och SVOC-OJ-21.
SVOC-OJ-21	Bestämning av alifatfraktioner och aromatfraktioner Bestämning av polycykliska aromatiska kolväten, PAH (16 föreningar enligt EPA) Summa metylpyrener/metylfluorantener och summa metylkryser/metylbens(a)antracener. GC-MS enligt SIS/TK 535 N012 som är baserad på SPIMFABs kvalitetsmanual. PAH cancerogena utgörs av bens(a)antracen, krysen, bens(b)fluoranten, bens(k)fluoranten, bens(a)pyren, dibens(ah)antracen och indeno(123cd)pyren. Summa PAH L: naftalen, acenaften och acenaftylen. Summa PAH M: fluoren, fenantren, antracen, fluoranten och pyren. Summa PAH H: bens(a)antracen, krysen, bens(b)fluoranten, bens(k)fluoranten, bens(a)pyren, indeno(1,2,3-c,d)pyren, dibens(a,h)antracen och bens(g,h,i)perylene.
TS-105	Bestämning av torrsubstans (TS) enligt SS-EN 15934:2012 utg 1.

Beredningsmetoder	Metod
PP-TORKNING*	Enligt ISO 11464:2006 utg. 2

Nyckel: **LOR** = Den rapporteringsgräns (LOR) som anges är standard för respektive parameter i metoden. Rapporteringsgränsen kan påverkas vid t.ex. spädning p.g.a. matrisstörningar, begränsad provmängd eller låg torrsubstanshalt.

MU = Mätosäkerhet

* = Asterisk efter resultatet visar på ej akkrediterat test, gäller både egna lab och underleverantör

Mätosäkerhet:

Mätosäkerheten anges som en utvidgad osäkerhet (enligt definitionen i "Evaluation of measurement data- Guide to the expression of uncertainty in measurement", JCGM 100:2008 Corrected version 2010) beräknad med täckningsfaktor lika med 2 vilket ger en konfidensnivå på ungefär 95%.

Mätosäkerhet anges endast för detekterade ämnen med halter över rapporteringsgränsen.

Mätosäkerhet från underleverantör anges oftast som en utvidgad osäkerhet beräknad med täckningsfaktor 2. För ytterligare information kontakta laboratoriet.

Utförande laboratorium (teknisk enhet inom ALS Scandinavia eller anlitat laboratorium (underleverantör)).

	Utf.
ST	Analys utförd av ALS Scandinavia AB, Rinkebyvägen 19C Danderyd Sverige 182 36 Akkrediterad av: SWEDAC Akkrediteringsnummer: 2030, ISO/IEC 17025



Analyscertifikat

Ordernummer	: ST2301674	Sida	: 1 av 35
Kund	: Iterio	Projekt	: 6803 - Njupkärrs Skola
Kontaktperson	: Marie Dokken	Beställningsnummer	: 6803 - Njupkärrs Skola
Adress	: Ringvägen 100 hus C 118 60 Stockholm Sverige	Provtagare	: MP
E-post	: marie.dokken@iterio.se	Provtagningspunkt	: ----
Telefon	: ----	Ankomstdatum, prover	: 2023-01-19 11:50
C-O-C-nummer	: ----	Analys påbörjad	: 2023-01-20
(eller Orderblankett-num mer)		Utfärdad	: 2023-01-26 14:28
Offertnummer	: ST2022SE-ITERIO0001 (OF221671)	Antal ankomna prover	: 38
		Antal analyserade prover	: 36

Generell kommentar

Denna rapport får endast återges i sin helhet, om inte utfärdande laboratorium i förväg skriftligen godkänt annat. Resultatet gäller endast materialet såsom det har mottagits, identifierats och testats. Laboratoriet tar inget ansvar för information i denna rapport som har lämnats av kunden, eller resultat som kan ha påverkats av sådan information. Beträffande laboratoriets ansvar i samband med uppdrag, se vår webbplats www.alsglobal.se

Signatur

Position

Niels-Kristian Terkildsen

Laboratoriechef



Laboratorium	: ALS Scandinavia AB	hemsida	: www.alsglobal.se
Adress	: Rinkebyvägen 19C 182 36 Danderyd Sverige	E-post	: info.ta@alsglobal.com
		Telefon	: +46 8 5277 5200



Sida : 2 av 35
Ordernummer : ST2301674
Kund : Iterio

Analysresultat

Matris: JORD

Provbeteckning

Laboratoriets provnummer

Provtagningsdatum / tid

23IT43

0-0,5

ST2301674-001

ej specificerad

Parameter	Resultat	MU	Enhet	LOR	Analyspaket	Metod	Utf.
Provberedning							
Siktning/mortling	Ja	----	-	-	MS-1	S-PP-siev/grind	LE
Torkning	Ja	----	-	-	MS-1	S-PP-dry50	LE
Provberedning							
Uppslutning	Ja	----	-	-	P-7MHNO3-HB	S-PM59-HB	LE
Metaller och grundämnen							
As, arsenik	1.86	± 0.25	mg/kg TS	0.500	MS-1	S-SFMS-59	LE
Ba, barium	74.8	± 9.6	mg/kg TS	1.00	MS-1	S-SFMS-59	LE
Cd, kadmium	0.156	± 0.023	mg/kg TS	0.100	MS-1	S-SFMS-59	LE
Co, kobolt	7.56	± 1.01	mg/kg TS	0.100	MS-1	S-SFMS-59	LE
Cr, krom	57.5	± 8.0	mg/kg TS	0.200	MS-1	S-SFMS-59	LE
Cu, koppar	21.3	± 2.9	mg/kg TS	0.300	MS-1	S-SFMS-59	LE
Hg, kvicksilver	<0.2	----	mg/kg TS	0.200	MS-1	S-SFMS-59	LE
Ni, nickel	18.5	± 2.7	mg/kg TS	0.200	MS-1	S-SFMS-59	LE
Pb, bly	13.9	± 1.7	mg/kg TS	1.00	MS-1	S-SFMS-59	LE
V, vanadin	37.3	± 4.7	mg/kg TS	0.200	MS-1	S-SFMS-59	LE
Zn, zink	61.3	± 8.7	mg/kg TS	1.00	MS-1	S-SFMS-59	LE
Fysikaliska parametrar							
torrsubstans vid 105°C	89.8	± 5.39	%	1.00	MS-1	TS-105	ST
Glödförlust (GF)	2.62	± 0.16	% TS	0.10	TOCB	TOC-ber	ST
TOC, beräknad	1.52	± 0.09	% TS	0.10	TOCB	TOC-ber	ST



Sida : 3 av 35
Ordernummer : ST2301674
Kund : Iterio

Matris: JORD		Provbeteckning		23IT33 0,5-1				
		Laboratoriets provnummer		ST2301674-002				
		Provtagningsdatum / tid		ej specificerad				
Parameter	Resultat	MU	Enhet	LOR	Analyspaket	Metod	Utf.	
Torrsubstans								
torrsubstans vid 105°C	90.7	± 5.44	%	1.00	TS105	TS-105	ST	
Polycykliska aromatiska kolväten (PAH)								
naftalen	<0.10	----	mg/kg TS	0.10	OJ-1	OJ-1	ST	
acenaftylen	<0.10	----	mg/kg TS	0.10	OJ-1	OJ-1	ST	
acenaften	<0.10	----	mg/kg TS	0.10	OJ-1	OJ-1	ST	
fluoren	<0.10	----	mg/kg TS	0.10	OJ-1	OJ-1	ST	
fenantren	<0.10	----	mg/kg TS	0.10	OJ-1	OJ-1	ST	
antracen	<0.10	----	mg/kg TS	0.10	OJ-1	OJ-1	ST	
fluoranten	<0.10	----	mg/kg TS	0.10	OJ-1	OJ-1	ST	
pyren	<0.10	----	mg/kg TS	0.10	OJ-1	OJ-1	ST	
bens(a)antracen	<0.05	----	mg/kg TS	0.05	OJ-1	OJ-1	ST	
krysen	<0.05	----	mg/kg TS	0.05	OJ-1	OJ-1	ST	
bens(b)fluoranten	<0.05	----	mg/kg TS	0.05	OJ-1	OJ-1	ST	
bens(k)fluoranten	<0.05	----	mg/kg TS	0.05	OJ-1	OJ-1	ST	
bens(a)pyren	<0.05	----	mg/kg TS	0.05	OJ-1	OJ-1	ST	
dibens(a,h)antracen	<0.05	----	mg/kg TS	0.05	OJ-1	OJ-1	ST	
bens(g,h,i)perylen	<0.10	----	mg/kg TS	0.10	OJ-1	OJ-1	ST	
indeno(1,2,3,cd)pyren	<0.05	----	mg/kg TS	0.05	OJ-1	OJ-1	ST	
summa PAH 16	<1.3	----	mg/kg TS	1.3	OJ-1	OJ-1	ST	
summa cancerogena PAH	<0.18 *	----	mg/kg TS	0.20	OJ-1	OJ-1	ST	
summa övriga PAH	<0.45 *	----	mg/kg TS	0.50	OJ-1	OJ-1	ST	
summa PAH L	<0.15 *	----	mg/kg TS	0.15	OJ-1	OJ-1	ST	
summa PAH M	<0.25 *	----	mg/kg TS	0.25	OJ-1	OJ-1	ST	
summa PAH H	<0.22 *	----	mg/kg TS	0.25	OJ-1	OJ-1	ST	



Sida : 4 av 35
Ordernummer : ST2301674
Kund : Iterio

Parameter	Resultat	MU	Enhet	LOR	Analyspaket	Metod	Utf.
Matris: JORD							
		<i>Provbeteckning</i>		23IT33			
				2-2,8			
		<i>Laboratoriets provnummer</i>		ST2301674-003			
		<i>Provtagningsdatum / tid</i>		ej specificerad			
Provberedning							
Siktning/mortling	Ja	----	-	-	MS-1	S-PP-siev/grind	LE
Torkning	Ja	----	-	-	MS-1	S-PP-dry50	LE
Provberedning							
Uppslutning	Ja	----	-	-	P-7MHNO3-HB	S-PM59-HB	LE
Metaller och grundämnen							
As, arsenik	1.62	± 0.21	mg/kg TS	0.500	MS-1	S-SFMS-59	LE
Ba, barium	36.2	± 4.7	mg/kg TS	1.00	MS-1	S-SFMS-59	LE
Cd, kadmium	<0.1	----	mg/kg TS	0.100	MS-1	S-SFMS-59	LE
Co, kobolt	4.77	± 0.64	mg/kg TS	0.100	MS-1	S-SFMS-59	LE
Cr, krom	21.6	± 3.0	mg/kg TS	0.200	MS-1	S-SFMS-59	LE
Cu, koppar	11.8	± 1.6	mg/kg TS	0.300	MS-1	S-SFMS-59	LE
Hg, kvicksilver	<0.2	----	mg/kg TS	0.200	MS-1	S-SFMS-59	LE
Ni, nickel	10.6	± 1.5	mg/kg TS	0.200	MS-1	S-SFMS-59	LE
Pb, bly	10.2	± 1.3	mg/kg TS	1.00	MS-1	S-SFMS-59	LE
V, vanadin	24.7	± 3.1	mg/kg TS	0.200	MS-1	S-SFMS-59	LE
Zn, zink	40.3	± 5.7	mg/kg TS	1.00	MS-1	S-SFMS-59	LE
Polycykliska aromatiska kolväten (PAH)							
naftalen	<0.10	----	mg/kg TS	0.10	OJ-1	OJ-1	ST
acenaftilen	<0.10	----	mg/kg TS	0.10	OJ-1	OJ-1	ST
acenaften	<0.10	----	mg/kg TS	0.10	OJ-1	OJ-1	ST
fluoren	<0.10	----	mg/kg TS	0.10	OJ-1	OJ-1	ST
fenantren	<0.10	----	mg/kg TS	0.10	OJ-1	OJ-1	ST
antracen	<0.10	----	mg/kg TS	0.10	OJ-1	OJ-1	ST
fluoranten	<0.10	----	mg/kg TS	0.10	OJ-1	OJ-1	ST
pyren	<0.10	----	mg/kg TS	0.10	OJ-1	OJ-1	ST
bens(a)antracen	<0.05	----	mg/kg TS	0.05	OJ-1	OJ-1	ST
krysen	<0.05	----	mg/kg TS	0.05	OJ-1	OJ-1	ST
bens(b)fluoranten	<0.05	----	mg/kg TS	0.05	OJ-1	OJ-1	ST
bens(k)fluoranten	<0.05	----	mg/kg TS	0.05	OJ-1	OJ-1	ST
bens(a)pyren	<0.05	----	mg/kg TS	0.05	OJ-1	OJ-1	ST
dibens(a,h)antracen	<0.05	----	mg/kg TS	0.05	OJ-1	OJ-1	ST
bens(g,h,i)perylene	<0.10	----	mg/kg TS	0.10	OJ-1	OJ-1	ST
indeno(1,2,3,cd)pyren	<0.05	----	mg/kg TS	0.05	OJ-1	OJ-1	ST
summa PAH 16	<1.3	----	mg/kg TS	1.3	OJ-1	OJ-1	ST
summa cancerogena PAH	<0.18 *	----	mg/kg TS	0.20	OJ-1	OJ-1	ST
summa övriga PAH	<0.45 *	----	mg/kg TS	0.50	OJ-1	OJ-1	ST
summa PAH L	<0.15 *	----	mg/kg TS	0.15	OJ-1	OJ-1	ST
summa PAH M	<0.25 *	----	mg/kg TS	0.25	OJ-1	OJ-1	ST
summa PAH H	<0.22 *	----	mg/kg TS	0.25	OJ-1	OJ-1	ST
Fysikaliska parametrar							
torrsubstans vid 105°C	90.9	± 5.46	%	1.00	MS-1	TS-105	ST



Sida : 5 av 35
Ordernummer : ST2301674
Kund : Iterio

Parameter	Resultat	MU	Enhet	LOR	Analyspaket	Metod	Utf.
Matris: JORD							
		<i>Provbeteckning</i>		23IT24			
				0-0,5			
		<i>Laboratoriets provnummer</i>		ST2301674-004			
		<i>Provtagningsdatum / tid</i>		ej specificerad			
Provberedning							
Siktning/mortling	Ja	----	-	-	MS-1	S-PP-siev/grind	LE
Torkning	Ja	----	-	-	MS-1	S-PP-dry50	LE
Uppslutning							
Uppslutning	Ja	----	-	-	P-7MHNO3-HB	S-PM59-HB	LE
Metaller och grundämnen							
As, arsenik	1.00	± 0.13	mg/kg TS	0.500	MS-1	S-SFMS-59	LE
Ba, barium	57.6	± 7.4	mg/kg TS	1.00	MS-1	S-SFMS-59	LE
Cd, kadmium	<0.1	----	mg/kg TS	0.100	MS-1	S-SFMS-59	LE
Co, kobolt	7.33	± 0.98	mg/kg TS	0.100	MS-1	S-SFMS-59	LE
Cr, krom	44.3	± 6.2	mg/kg TS	0.200	MS-1	S-SFMS-59	LE
Cu, koppar	25.9	± 3.6	mg/kg TS	0.300	MS-1	S-SFMS-59	LE
Hg, kvicksilver	<0.2	----	mg/kg TS	0.200	MS-1	S-SFMS-59	LE
Ni, nickel	17.7	± 2.5	mg/kg TS	0.200	MS-1	S-SFMS-59	LE
Pb, bly	13.9	± 1.7	mg/kg TS	1.00	MS-1	S-SFMS-59	LE
V, vanadin	35.9	± 4.5	mg/kg TS	0.200	MS-1	S-SFMS-59	LE
Zn, zink	46.9	± 6.7	mg/kg TS	1.00	MS-1	S-SFMS-59	LE
Polycykliska aromatiska kolväten (PAH)							
naftalen	<0.50	----	mg/kg TS	0.10	OJ-1	OJ-1	ST
acenaftilen	<0.50	----	mg/kg TS	0.10	OJ-1	OJ-1	ST
acenaften	<0.50	----	mg/kg TS	0.10	OJ-1	OJ-1	ST
fluoren	<0.50	----	mg/kg TS	0.10	OJ-1	OJ-1	ST
fenantren	<0.50	----	mg/kg TS	0.10	OJ-1	OJ-1	ST
antracen	<0.50	----	mg/kg TS	0.10	OJ-1	OJ-1	ST
fluoranten	<0.50	----	mg/kg TS	0.10	OJ-1	OJ-1	ST
pyren	<0.50	----	mg/kg TS	0.10	OJ-1	OJ-1	ST
bens(a)antracen	<0.25	----	mg/kg TS	0.05	OJ-1	OJ-1	ST
krysen	<0.25	----	mg/kg TS	0.05	OJ-1	OJ-1	ST
bens(b)fluoranten	<0.25	----	mg/kg TS	0.05	OJ-1	OJ-1	ST
bens(k)fluoranten	<0.25	----	mg/kg TS	0.05	OJ-1	OJ-1	ST
bens(a)pyren	<0.25	----	mg/kg TS	0.05	OJ-1	OJ-1	ST
dibens(a,h)antracen	<0.25	----	mg/kg TS	0.05	OJ-1	OJ-1	ST
bens(g,h,i)perylene	<0.50	----	mg/kg TS	0.10	OJ-1	OJ-1	ST
indeno(1,2,3,cd)pyren	<0.25	----	mg/kg TS	0.05	OJ-1	OJ-1	ST
summa PAH 16	<6.3	----	mg/kg TS	1.3	OJ-1	OJ-1	ST
summa cancerogena PAH	<0.88 *	----	mg/kg TS	0.20	OJ-1	OJ-1	ST
summa övriga PAH	<2.25 *	----	mg/kg TS	0.50	OJ-1	OJ-1	ST
summa PAH L	<0.75 *	----	mg/kg TS	0.15	OJ-1	OJ-1	ST
summa PAH M	<1.25 *	----	mg/kg TS	0.25	OJ-1	OJ-1	ST
summa PAH H	<1.12 *	----	mg/kg TS	0.25	OJ-1	OJ-1	ST
Fysikaliska parametrar							
torrsubstans vid 105°C	94.9	± 5.69	%	1.00	TS105	TS-105	ST



Sida : 6 av 35
Ordernummer : ST2301674
Kund : Iterio

Matris: JORD		Provbeteckning		23IT24 0,5-1				
		Laboratoriets provnummer		ST2301674-005				
		Provtagningsdatum / tid		ej specificerad				
Parameter	Resultat	MU	Enhet	LOR	Analyspaket	Metod	Utf.	
Provberedning								
Siktning/mortling	Ja	----	-	-	MS-1	S-PP-siev/grind	LE	
Torkning	Ja	----	-	-	MS-1	S-PP-dry50	LE	
Provberedning								
Uppslutning	Ja	----	-	-	P-7MHNO3-HB	S-PM59-HB	LE	
Metaller och grundämnen								
As, arsenik	0.892	± 0.118	mg/kg TS	0.500	MS-1	S-SFMS-59	LE	
Ba, barium	76.0	± 9.8	mg/kg TS	1.00	MS-1	S-SFMS-59	LE	
Cd, kadmium	0.121	± 0.018	mg/kg TS	0.100	MS-1	S-SFMS-59	LE	
Co, kobolt	9.95	± 1.32	mg/kg TS	0.100	MS-1	S-SFMS-59	LE	
Cr, krom	43.0	± 6.0	mg/kg TS	0.200	MS-1	S-SFMS-59	LE	
Cu, koppar	23.4	± 3.2	mg/kg TS	0.300	MS-1	S-SFMS-59	LE	
Hg, kvicksilver	<0.2	----	mg/kg TS	0.200	MS-1	S-SFMS-59	LE	
Ni, nickel	20.0	± 2.9	mg/kg TS	0.200	MS-1	S-SFMS-59	LE	
Pb, bly	9.83	± 1.22	mg/kg TS	1.00	MS-1	S-SFMS-59	LE	
V, vanadin	44.4	± 5.6	mg/kg TS	0.200	MS-1	S-SFMS-59	LE	
Zn, zink	58.3	± 8.3	mg/kg TS	1.00	MS-1	S-SFMS-59	LE	
Polycykliska aromatiska kolväten (PAH)								
naftalen	<0.50	----	mg/kg TS	0.10	OJ-1	OJ-1	ST	
acenaftilen	<0.50	----	mg/kg TS	0.10	OJ-1	OJ-1	ST	
acenaften	<0.50	----	mg/kg TS	0.10	OJ-1	OJ-1	ST	
fluoren	<0.50	----	mg/kg TS	0.10	OJ-1	OJ-1	ST	
fenantren	<0.50	----	mg/kg TS	0.10	OJ-1	OJ-1	ST	
antracen	<0.50	----	mg/kg TS	0.10	OJ-1	OJ-1	ST	
fluoranten	<0.50	----	mg/kg TS	0.10	OJ-1	OJ-1	ST	
pyren	<0.50	----	mg/kg TS	0.10	OJ-1	OJ-1	ST	
bens(a)antracen	<0.25	----	mg/kg TS	0.05	OJ-1	OJ-1	ST	
krysen	<0.25	----	mg/kg TS	0.05	OJ-1	OJ-1	ST	
bens(b)fluoranten	<0.25	----	mg/kg TS	0.05	OJ-1	OJ-1	ST	
bens(k)fluoranten	<0.25	----	mg/kg TS	0.05	OJ-1	OJ-1	ST	
bens(a)pyren	<0.25	----	mg/kg TS	0.05	OJ-1	OJ-1	ST	
dibens(a,h)antracen	<0.25	----	mg/kg TS	0.05	OJ-1	OJ-1	ST	
bens(g,h,i)perylene	<0.50	----	mg/kg TS	0.10	OJ-1	OJ-1	ST	
indeno(1,2,3,cd)pyren	<0.25	----	mg/kg TS	0.05	OJ-1	OJ-1	ST	
summa PAH 16	<6.3	----	mg/kg TS	1.3	OJ-1	OJ-1	ST	
summa cancerogena PAH	<0.88 *	----	mg/kg TS	0.20	OJ-1	OJ-1	ST	
summa övriga PAH	<2.25 *	----	mg/kg TS	0.50	OJ-1	OJ-1	ST	
summa PAH L	<0.75 *	----	mg/kg TS	0.15	OJ-1	OJ-1	ST	
summa PAH M	<1.25 *	----	mg/kg TS	0.25	OJ-1	OJ-1	ST	
summa PAH H	<1.12 *	----	mg/kg TS	0.25	OJ-1	OJ-1	ST	
Fysikaliska parametrar								
torrsubstans vid 105°C	95.2	± 5.72	%	1.00	TS105	TS-105	ST	



Sida : 7 av 35
Ordernummer : ST2301674
Kund : Iterio

Matris: JORD		Provbeteckning		23IT25 0-0,6				
		Laboratoriets provnummer		ST2301674-006				
		Provtagningsdatum / tid		ej specificerad				
Parameter	Resultat	MU	Enhet	LOR	Analyspaket	Metod	Utf.	
Torrsubstans								
torrsubstans vid 105°C	85.0	± 5.10	%	1.00	TS105	TS-105	ST	
Polycykliska aromatiska kolväten (PAH)								
naftalen	<0.10	----	mg/kg TS	0.10	OJ-1	OJ-1	ST	
acenaftylen	<0.10	----	mg/kg TS	0.10	OJ-1	OJ-1	ST	
acenaften	<0.10	----	mg/kg TS	0.10	OJ-1	OJ-1	ST	
fluoren	<0.10	----	mg/kg TS	0.10	OJ-1	OJ-1	ST	
fenantren	<0.10	----	mg/kg TS	0.10	OJ-1	OJ-1	ST	
antracen	<0.10	----	mg/kg TS	0.10	OJ-1	OJ-1	ST	
fluoranten	<0.10	----	mg/kg TS	0.10	OJ-1	OJ-1	ST	
pyren	<0.10	----	mg/kg TS	0.10	OJ-1	OJ-1	ST	
bens(a)antracen	<0.05	----	mg/kg TS	0.05	OJ-1	OJ-1	ST	
krysen	<0.05	----	mg/kg TS	0.05	OJ-1	OJ-1	ST	
bens(b)fluoranten	<0.05	----	mg/kg TS	0.05	OJ-1	OJ-1	ST	
bens(k)fluoranten	<0.05	----	mg/kg TS	0.05	OJ-1	OJ-1	ST	
bens(a)pyren	<0.05	----	mg/kg TS	0.05	OJ-1	OJ-1	ST	
dibens(a,h)antracen	<0.05	----	mg/kg TS	0.05	OJ-1	OJ-1	ST	
bens(g,h,i)perylen	<0.10	----	mg/kg TS	0.10	OJ-1	OJ-1	ST	
indeno(1,2,3,cd)pyren	<0.05	----	mg/kg TS	0.05	OJ-1	OJ-1	ST	
summa PAH 16	<1.3	----	mg/kg TS	1.3	OJ-1	OJ-1	ST	
summa cancerogena PAH	<0.18 *	----	mg/kg TS	0.20	OJ-1	OJ-1	ST	
summa övriga PAH	<0.45 *	----	mg/kg TS	0.50	OJ-1	OJ-1	ST	
summa PAH L	<0.15 *	----	mg/kg TS	0.15	OJ-1	OJ-1	ST	
summa PAH M	<0.25 *	----	mg/kg TS	0.25	OJ-1	OJ-1	ST	
summa PAH H	<0.22 *	----	mg/kg TS	0.25	OJ-1	OJ-1	ST	
Fysikaliska parametrar								
Glödförlust (GF)	4.03	± 0.24	% TS	0.10	TOCB	TOC-ber	ST	
TOC, beräknad	2.34	± 0.14	% TS	0.10	TOCB	TOC-ber	ST	



Sida : 8 av 35
Ordernummer : ST2301674
Kund : Iterio

Matris: JORD		Provbeteckning		23IT25 0,6-1				
		Laboratoriets provnummer		ST2301674-007				
		Provtagningsdatum / tid		ej specificerad				
Parameter	Resultat	MU	Enhet	LOR	Analyspaket	Metod	Utf.	
Provberedning								
Siktning/mortling	Ja	----	-	-	MS-1	S-PP-siev/grind	LE	
Torkning	Ja	----	-	-	MS-1	S-PP-dry50	LE	
Provberedning								
Uppslutning	Ja	----	-	-	P-7MHNO3-HB	S-PM59-HB	LE	
Metaller och grundämnen								
As, arsenik	1.51	± 0.20	mg/kg TS	0.500	MS-1	S-SFMS-59	LE	
Ba, barium	23.5	± 3.0	mg/kg TS	1.00	MS-1	S-SFMS-59	LE	
Cd, kadmium	<0.1	----	mg/kg TS	0.100	MS-1	S-SFMS-59	LE	
Co, kobolt	2.68	± 0.36	mg/kg TS	0.100	MS-1	S-SFMS-59	LE	
Cr, krom	10.4	± 1.5	mg/kg TS	0.200	MS-1	S-SFMS-59	LE	
Cu, koppar	4.02	± 0.59	mg/kg TS	0.300	MS-1	S-SFMS-59	LE	
Hg, kvicksilver	<0.2	----	mg/kg TS	0.200	MS-1	S-SFMS-59	LE	
Ni, nickel	4.94	± 0.71	mg/kg TS	0.200	MS-1	S-SFMS-59	LE	
Pb, bly	5.22	± 0.65	mg/kg TS	1.00	MS-1	S-SFMS-59	LE	
V, vanadin	16.1	± 2.0	mg/kg TS	0.200	MS-1	S-SFMS-59	LE	
Zn, zink	18.0	± 2.6	mg/kg TS	1.00	MS-1	S-SFMS-59	LE	
Polycykliska aromatiska kolväten (PAH)								
naftalen	<0.10	----	mg/kg TS	0.10	OJ-1	OJ-1	ST	
acenaftylen	<0.10	----	mg/kg TS	0.10	OJ-1	OJ-1	ST	
acenaften	<0.10	----	mg/kg TS	0.10	OJ-1	OJ-1	ST	
fluoren	<0.10	----	mg/kg TS	0.10	OJ-1	OJ-1	ST	
fenantren	<0.10	----	mg/kg TS	0.10	OJ-1	OJ-1	ST	
antracen	<0.10	----	mg/kg TS	0.10	OJ-1	OJ-1	ST	
fluoranten	<0.10	----	mg/kg TS	0.10	OJ-1	OJ-1	ST	
pyren	<0.10	----	mg/kg TS	0.10	OJ-1	OJ-1	ST	
bens(a)antracen	<0.05	----	mg/kg TS	0.05	OJ-1	OJ-1	ST	
krysen	<0.05	----	mg/kg TS	0.05	OJ-1	OJ-1	ST	
bens(b)fluoranten	<0.05	----	mg/kg TS	0.05	OJ-1	OJ-1	ST	
bens(k)fluoranten	<0.05	----	mg/kg TS	0.05	OJ-1	OJ-1	ST	
bens(a)pyren	<0.05	----	mg/kg TS	0.05	OJ-1	OJ-1	ST	
dibens(a,h)antracen	<0.05	----	mg/kg TS	0.05	OJ-1	OJ-1	ST	
bens(g,h,i)perylen	<0.10	----	mg/kg TS	0.10	OJ-1	OJ-1	ST	
indeno(1,2,3,cd)pyren	<0.05	----	mg/kg TS	0.05	OJ-1	OJ-1	ST	
summa PAH 16	<1.3	----	mg/kg TS	1.3	OJ-1	OJ-1	ST	
summa cancerogena PAH	<0.18 *	----	mg/kg TS	0.20	OJ-1	OJ-1	ST	
summa övriga PAH	<0.45 *	----	mg/kg TS	0.50	OJ-1	OJ-1	ST	
summa PAH L	<0.15 *	----	mg/kg TS	0.15	OJ-1	OJ-1	ST	
summa PAH M	<0.25 *	----	mg/kg TS	0.25	OJ-1	OJ-1	ST	
summa PAH H	<0.22 *	----	mg/kg TS	0.25	OJ-1	OJ-1	ST	
Fysikaliska parametrar								
torrsubstans vid 105°C	86.2	± 5.17	%	1.00	MS-1	TS-105	ST	



Sida : 9 av 35
Ordernummer : ST2301674
Kund : Iterio

Parameter	Resultat	MU	Enhet	LOR	Analyspaket	Metod	Utf.
Matris: JORD							
		<i>Provbeteckning</i>		23IT18			
				0-0,8			
		<i>Laboratoriets provnummer</i>		ST2301674-008			
		<i>Provtagningsdatum / tid</i>		ej specificerad			
Provberedning							
Siktning/mortling	Ja	----	-	-	MS-1	S-PP-siev/grind	LE
Torkning	Ja	----	-	-	MS-1	S-PP-dry50	LE
Provberedning							
Uppslutning	Ja	----	-	-	P-7MHNO3-HB	S-PM59-HB	LE
Metaller och grundämnen							
As, arsenik	1.59	± 0.21	mg/kg TS	0.500	MS-1	S-SFMS-59	LE
Ba, barium	116	± 15	mg/kg TS	1.00	MS-1	S-SFMS-59	LE
Cd, kadmium	0.207	± 0.030	mg/kg TS	0.100	MS-1	S-SFMS-59	LE
Co, kobolt	4.99	± 0.66	mg/kg TS	0.100	MS-1	S-SFMS-59	LE
Cr, krom	16.9	± 2.4	mg/kg TS	0.200	MS-1	S-SFMS-59	LE
Cu, koppar	21.3	± 2.9	mg/kg TS	0.300	MS-1	S-SFMS-59	LE
Hg, kvicksilver	<0.2	----	mg/kg TS	0.200	MS-1	S-SFMS-59	LE
Ni, nickel	8.67	± 1.24	mg/kg TS	0.200	MS-1	S-SFMS-59	LE
Pb, bly	73.4	± 9.2	mg/kg TS	1.00	MS-1	S-SFMS-59	LE
V, vanadin	20.9	± 2.6	mg/kg TS	0.200	MS-1	S-SFMS-59	LE
Zn, zink	102	± 15	mg/kg TS	1.00	MS-1	S-SFMS-59	LE
Polycykliska aromatiska kolväten (PAH)							
naftalen	<0.10	----	mg/kg TS	0.10	OJ-1	OJ-1	ST
acenaftilen	<0.10	----	mg/kg TS	0.10	OJ-1	OJ-1	ST
acenaften	<0.10	----	mg/kg TS	0.10	OJ-1	OJ-1	ST
fluoren	<0.10	----	mg/kg TS	0.10	OJ-1	OJ-1	ST
fenantren	<0.10	----	mg/kg TS	0.10	OJ-1	OJ-1	ST
antracen	<0.10	----	mg/kg TS	0.10	OJ-1	OJ-1	ST
fluoranten	<0.10	----	mg/kg TS	0.10	OJ-1	OJ-1	ST
pyren	<0.10	----	mg/kg TS	0.10	OJ-1	OJ-1	ST
bens(a)antracen	<0.05	----	mg/kg TS	0.05	OJ-1	OJ-1	ST
krysen	<0.05	----	mg/kg TS	0.05	OJ-1	OJ-1	ST
bens(b)fluoranten	<0.05	----	mg/kg TS	0.05	OJ-1	OJ-1	ST
bens(k)fluoranten	<0.05	----	mg/kg TS	0.05	OJ-1	OJ-1	ST
bens(a)pyren	<0.05	----	mg/kg TS	0.05	OJ-1	OJ-1	ST
dibens(a,h)antracen	<0.05	----	mg/kg TS	0.05	OJ-1	OJ-1	ST
bens(g,h,i)perylene	<0.10	----	mg/kg TS	0.10	OJ-1	OJ-1	ST
indeno(1,2,3,cd)pyren	<0.05	----	mg/kg TS	0.05	OJ-1	OJ-1	ST
summa PAH 16	<1.3	----	mg/kg TS	1.3	OJ-1	OJ-1	ST
summa cancerogena PAH	<0.18 *	----	mg/kg TS	0.20	OJ-1	OJ-1	ST
summa övriga PAH	<0.45 *	----	mg/kg TS	0.50	OJ-1	OJ-1	ST
summa PAH L	<0.15 *	----	mg/kg TS	0.15	OJ-1	OJ-1	ST
summa PAH M	<0.25 *	----	mg/kg TS	0.25	OJ-1	OJ-1	ST
summa PAH H	<0.22 *	----	mg/kg TS	0.25	OJ-1	OJ-1	ST
Fysikaliska parametrar							
torrsubstans vid 105°C	82.0	± 4.92	%	1.00	TS105	TS-105	ST



Sida : 10 av 35
Ordernummer : ST2301674
Kund : Iterio

Matris: JORD		Provbeteckning		23IT18 0,8-1				
		Laboratoriets provnummer		ST2301674-009				
		Provtagningsdatum / tid		ej specificerad				
Parameter	Resultat	MU	Enhet	LOR	Analyspaket	Metod	Utf.	
Torrsubstans								
torrsubstans vid 105°C	87.6	± 5.25	%	1.00	TS105	TS-105	ST	
Polycykliska aromatiska kolväten (PAH)								
naftalen	<0.10	----	mg/kg TS	0.10	OJ-1	OJ-1	ST	
acenaftylen	<0.10	----	mg/kg TS	0.10	OJ-1	OJ-1	ST	
acenaften	<0.10	----	mg/kg TS	0.10	OJ-1	OJ-1	ST	
fluoren	<0.10	----	mg/kg TS	0.10	OJ-1	OJ-1	ST	
fenantren	<0.10	----	mg/kg TS	0.10	OJ-1	OJ-1	ST	
antracen	<0.10	----	mg/kg TS	0.10	OJ-1	OJ-1	ST	
fluoranten	<0.10	----	mg/kg TS	0.10	OJ-1	OJ-1	ST	
pyren	<0.10	----	mg/kg TS	0.10	OJ-1	OJ-1	ST	
bens(a)antracen	<0.05	----	mg/kg TS	0.05	OJ-1	OJ-1	ST	
krysen	<0.05	----	mg/kg TS	0.05	OJ-1	OJ-1	ST	
bens(b)fluoranten	<0.05	----	mg/kg TS	0.05	OJ-1	OJ-1	ST	
bens(k)fluoranten	<0.05	----	mg/kg TS	0.05	OJ-1	OJ-1	ST	
bens(a)pyren	<0.05	----	mg/kg TS	0.05	OJ-1	OJ-1	ST	
dibens(a,h)antracen	<0.05	----	mg/kg TS	0.05	OJ-1	OJ-1	ST	
bens(g,h,i)perylen	<0.10	----	mg/kg TS	0.10	OJ-1	OJ-1	ST	
indeno(1,2,3,cd)pyren	<0.05	----	mg/kg TS	0.05	OJ-1	OJ-1	ST	
summa PAH 16	<1.3	----	mg/kg TS	1.3	OJ-1	OJ-1	ST	
summa cancerogena PAH	<0.18 *	----	mg/kg TS	0.20	OJ-1	OJ-1	ST	
summa övriga PAH	<0.45 *	----	mg/kg TS	0.50	OJ-1	OJ-1	ST	
summa PAH L	<0.15 *	----	mg/kg TS	0.15	OJ-1	OJ-1	ST	
summa PAH M	<0.25 *	----	mg/kg TS	0.25	OJ-1	OJ-1	ST	
summa PAH H	<0.22 *	----	mg/kg TS	0.25	OJ-1	OJ-1	ST	

Matris: JORD		Provbeteckning		23IT18 1-1,4				
		Laboratoriets provnummer		ST2301674-010				
		Provtagningsdatum / tid		ej specificerad				
Parameter	Resultat	MU	Enhet	LOR	Analyspaket	Metod	Utf.	
Torrsubstans								
torrsubstans vid 105°C	86.2	± 5.17	%	1.00	TOCB	TS-105	ST	
Fysikaliska parametrar								
Glödförlust (GF)	2.78	± 0.17	% TS	0.10	TOCB	TOC-ber	ST	
TOC, beräknad	1.62	± 0.10	% TS	0.10	TOCB	TOC-ber	ST	



Sida : 11 av 35
Ordernummer : ST2301674
Kund : Iterio

Matris: JORD		Provbeteckning		23IT19 0-0,5				
		Laboratoriets provnummer		ST2301674-011				
		Provtagningsdatum / tid		2023-01-19				
Parameter	Resultat	MU	Enhet	LOR	Analyspaket	Metod	Utf.	
Provberedning								
Siktning/mortling	Ja	----	-	-	MS-1	S-PP-siev/grind	LE	
Torkning	Ja	----	-	-	MS-1	S-PP-dry50	LE	
Provberedning								
Uppslutning	Ja	----	-	-	P-7MHNO3-HB	S-PM59-HB	LE	
Metaller och grundämnen								
As, arsenik	2.52	± 0.33	mg/kg TS	0.500	MS-1	S-SFMS-59	LE	
Ba, barium	65.8	± 8.5	mg/kg TS	1.00	MS-1	S-SFMS-59	LE	
Cd, kadmium	0.150	± 0.022	mg/kg TS	0.100	MS-1	S-SFMS-59	LE	
Co, kobolt	6.32	± 0.84	mg/kg TS	0.100	MS-1	S-SFMS-59	LE	
Cr, krom	28.4	± 4.0	mg/kg TS	0.200	MS-1	S-SFMS-59	LE	
Cu, koppar	21.0	± 2.9	mg/kg TS	0.300	MS-1	S-SFMS-59	LE	
Hg, kvicksilver	<0.2	----	mg/kg TS	0.200	MS-1	S-SFMS-59	LE	
Ni, nickel	14.1	± 2.0	mg/kg TS	0.200	MS-1	S-SFMS-59	LE	
Pb, bly	24.0	± 3.0	mg/kg TS	1.00	MS-1	S-SFMS-59	LE	
V, vanadin	29.4	± 3.7	mg/kg TS	0.200	MS-1	S-SFMS-59	LE	
Zn, zink	77.4	± 11.0	mg/kg TS	1.00	MS-1	S-SFMS-59	LE	
Polycykliska aromatiska kolväten (PAH)								
naftalen	<0.10	----	mg/kg TS	0.10	OJ-1	OJ-1	ST	
acenaftylen	<0.10	----	mg/kg TS	0.10	OJ-1	OJ-1	ST	
acenaften	<0.10	----	mg/kg TS	0.10	OJ-1	OJ-1	ST	
fluoren	<0.10	----	mg/kg TS	0.10	OJ-1	OJ-1	ST	
fenantren	<0.10	----	mg/kg TS	0.10	OJ-1	OJ-1	ST	
antracen	<0.10	----	mg/kg TS	0.10	OJ-1	OJ-1	ST	
fluoranten	0.19	± 0.18	mg/kg TS	0.10	OJ-1	OJ-1	ST	
pyren	0.17	± 0.18	mg/kg TS	0.10	OJ-1	OJ-1	ST	
bens(a)antracen	0.08	± 0.16	mg/kg TS	0.05	OJ-1	OJ-1	ST	
krysen	0.11	± 0.16	mg/kg TS	0.05	OJ-1	OJ-1	ST	
bens(b)fluoranten	0.13	± 0.16	mg/kg TS	0.05	OJ-1	OJ-1	ST	
bens(k)fluoranten	<0.05	----	mg/kg TS	0.05	OJ-1	OJ-1	ST	
bens(a)pyren	0.08	± 0.16	mg/kg TS	0.05	OJ-1	OJ-1	ST	
dibens(a,h)antracen	<0.05	----	mg/kg TS	0.05	OJ-1	OJ-1	ST	
bens(g,h,i)perylen	<0.10	----	mg/kg TS	0.10	OJ-1	OJ-1	ST	
indeno(1,2,3,cd)pyren	0.08	± 0.16	mg/kg TS	0.05	OJ-1	OJ-1	ST	
summa PAH 16	<1.3	----	mg/kg TS	1.3	OJ-1	OJ-1	ST	
summa cancerogena PAH	0.48 *	----	mg/kg TS	0.20	OJ-1	OJ-1	ST	
summa övriga PAH	0.36 *	----	mg/kg TS	0.50	OJ-1	OJ-1	ST	
summa PAH L	<0.15 *	----	mg/kg TS	0.15	OJ-1	OJ-1	ST	
summa PAH M	0.36 *	----	mg/kg TS	0.25	OJ-1	OJ-1	ST	
summa PAH H	0.48 *	----	mg/kg TS	0.25	OJ-1	OJ-1	ST	
Polyklorerade bifenyler (PCB)								
PCB 28	<0.0020	----	mg/kg TS	0.0020	OJ-2A	OJ-2a	ST	
PCB 52	<0.0020	----	mg/kg TS	0.0020	OJ-2A	OJ-2a	ST	
PCB 101	<0.0020	----	mg/kg TS	0.0020	OJ-2A	OJ-2a	ST	
PCB 118	<0.0020	----	mg/kg TS	0.0020	OJ-2A	OJ-2a	ST	
PCB 153	<0.0020	----	mg/kg TS	0.0020	OJ-2A	OJ-2a	ST	
PCB 138	<0.0020	----	mg/kg TS	0.0020	OJ-2A	OJ-2a	ST	
PCB 180	<0.0020	----	mg/kg TS	0.0020	OJ-2A	OJ-2a	ST	
Summa PCB 7	<0.0070 *	----	mg/kg TS	0.0070	OJ-2A	OJ-2a	ST	
Fysikaliska parametrar								
torrsubstans vid 105°C	88.9	± 5.34	%	1.00	MS-1	TS-105	ST	



Sida : 12 av 35
Ordernummer : ST2301674
Kund : Iterio

Parameter	Resultat	MU	Enhet	LOR	Analyspaket	Metod	Utf.
Matris: JORD							
		<i>Provbeteckning</i>		23IT19			
				0,5-1			
		<i>Laboratoriets provnummer</i>		ST2301674-012			
		<i>Provtagningsdatum / tid</i>		ej specificerad			
Provberedning							
Siktning/mortling	Ja	----	-	-	MS-1	S-PP-siev/grind	LE
Torkning	Ja	----	-	-	MS-1	S-PP-dry50	LE
Provberedning							
Uppslutning	Ja	----	-	-	P-7MHNO3-HB	S-PM59-HB	LE
Metaller och grundämnen							
As, arsenik	1.44	± 0.19	mg/kg TS	0.500	MS-1	S-SFMS-59	LE
Ba, barium	55.8	± 7.2	mg/kg TS	1.00	MS-1	S-SFMS-59	LE
Cd, kadmium	<0.1	----	mg/kg TS	0.100	MS-1	S-SFMS-59	LE
Co, kobolt	6.06	± 0.81	mg/kg TS	0.100	MS-1	S-SFMS-59	LE
Cr, krom	47.0	± 6.6	mg/kg TS	0.200	MS-1	S-SFMS-59	LE
Cu, koppar	16.7	± 2.3	mg/kg TS	0.300	MS-1	S-SFMS-59	LE
Hg, kvicksilver	<0.2	----	mg/kg TS	0.200	MS-1	S-SFMS-59	LE
Ni, nickel	13.4	± 1.9	mg/kg TS	0.200	MS-1	S-SFMS-59	LE
Pb, bly	15.5	± 1.9	mg/kg TS	1.00	MS-1	S-SFMS-59	LE
V, vanadin	30.4	± 3.8	mg/kg TS	0.200	MS-1	S-SFMS-59	LE
Zn, zink	55.6	± 7.9	mg/kg TS	1.00	MS-1	S-SFMS-59	LE
Polycykliska aromatiska kolväten (PAH)							
naftalen	<0.10	----	mg/kg TS	0.10	OJ-1	OJ-1	ST
acenaftilen	<0.10	----	mg/kg TS	0.10	OJ-1	OJ-1	ST
acenaften	<0.10	----	mg/kg TS	0.10	OJ-1	OJ-1	ST
fluoren	<0.10	----	mg/kg TS	0.10	OJ-1	OJ-1	ST
fenantren	<0.10	----	mg/kg TS	0.10	OJ-1	OJ-1	ST
antracen	<0.10	----	mg/kg TS	0.10	OJ-1	OJ-1	ST
fluoranten	<0.10	----	mg/kg TS	0.10	OJ-1	OJ-1	ST
pyren	<0.10	----	mg/kg TS	0.10	OJ-1	OJ-1	ST
bens(a)antracen	0.05	± 0.16	mg/kg TS	0.05	OJ-1	OJ-1	ST
krysen	0.05	± 0.16	mg/kg TS	0.05	OJ-1	OJ-1	ST
bens(b)fluoranten	0.08	± 0.16	mg/kg TS	0.05	OJ-1	OJ-1	ST
bens(k)fluoranten	<0.05	----	mg/kg TS	0.05	OJ-1	OJ-1	ST
bens(a)pyren	0.05	± 0.16	mg/kg TS	0.05	OJ-1	OJ-1	ST
dibens(a,h)antracen	<0.05	----	mg/kg TS	0.05	OJ-1	OJ-1	ST
bens(g,h,i)perylene	<0.10	----	mg/kg TS	0.10	OJ-1	OJ-1	ST
indeno(1,2,3,cd)pyren	<0.05	----	mg/kg TS	0.05	OJ-1	OJ-1	ST
summa PAH 16	<1.3	----	mg/kg TS	1.3	OJ-1	OJ-1	ST
summa cancerogena PAH	0.23 *	----	mg/kg TS	0.20	OJ-1	OJ-1	ST
summa övriga PAH	<0.45 *	----	mg/kg TS	0.50	OJ-1	OJ-1	ST
summa PAH L	<0.15 *	----	mg/kg TS	0.15	OJ-1	OJ-1	ST
summa PAH M	<0.25 *	----	mg/kg TS	0.25	OJ-1	OJ-1	ST
summa PAH H	0.23 *	----	mg/kg TS	0.25	OJ-1	OJ-1	ST
Fysikaliska parametrar							
torrsubstans vid 105°C	92.3	± 5.54	%	1.00	MS-1	TS-105	ST
Glödförlust (GF)	1.56	± 0.09	% TS	0.10	TOCB	TOC-ber	ST
TOC, beräknad	0.90	± 0.05	% TS	0.10	TOCB	TOC-ber	ST



Sida : 13 av 35
Ordernummer : ST2301674
Kund : Iterio

Matris: JORD		Provbeteckning		23IT20 0-0,5				
		Laboratoriets provnummer		ST2301674-013				
		Provtagningsdatum / tid		ej specificerad				
Parameter	Resultat	MU	Enhet	LOR	Analyspaket	Metod	Utf.	
Provberedning								
Siktning/mortling	Ja	----	-	-	MS-1	S-PP-siev/grind	LE	
Torkning	Ja	----	-	-	MS-1	S-PP-dry50	LE	
Provberedning								
Uppslutning	Ja	----	-	-	P-7MHNO3-HB	S-PM59-HB	LE	
Metaller och grundämnen								
As, arsenik	1.25	± 0.17	mg/kg TS	0.500	MS-1	S-SFMS-59	LE	
Ba, barium	71.7	± 9.2	mg/kg TS	1.00	MS-1	S-SFMS-59	LE	
Cd, kadmium	<0.1	----	mg/kg TS	0.100	MS-1	S-SFMS-59	LE	
Co, kobolt	7.52	± 1.00	mg/kg TS	0.100	MS-1	S-SFMS-59	LE	
Cr, krom	93.1	± 13.0	mg/kg TS	0.200	MS-1	S-SFMS-59	LE	
Cu, koppar	18.5	± 2.6	mg/kg TS	0.300	MS-1	S-SFMS-59	LE	
Hg, kvicksilver	<0.2	----	mg/kg TS	0.200	MS-1	S-SFMS-59	LE	
Ni, nickel	16.8	± 2.4	mg/kg TS	0.200	MS-1	S-SFMS-59	LE	
Pb, bly	10.1	± 1.3	mg/kg TS	1.00	MS-1	S-SFMS-59	LE	
V, vanadin	37.3	± 4.7	mg/kg TS	0.200	MS-1	S-SFMS-59	LE	
Zn, zink	58.9	± 8.4	mg/kg TS	1.00	MS-1	S-SFMS-59	LE	
Fysikaliska parametrar								
torrsubstans vid 105°C	95.2	± 2.00	%	1.00	MS-1	TS-105	LE	

Matris: JORD		Provbeteckning		23IT20 0,5-1				
		Laboratoriets provnummer		ST2301674-014				
		Provtagningsdatum / tid		ej specificerad				
Parameter	Resultat	MU	Enhet	LOR	Analyspaket	Metod	Utf.	
Torrsubstans								
torrsubstans vid 105°C	90.4	± 5.42	%	1.00	TS105	TS-105	ST	
Polycykliska aromatiska kolväten (PAH)								
naftalen	<0.10	----	mg/kg TS	0.10	OJ-1	OJ-1	ST	
acenaftalen	<0.10	----	mg/kg TS	0.10	OJ-1	OJ-1	ST	
acenaften	<0.10	----	mg/kg TS	0.10	OJ-1	OJ-1	ST	
fluoren	<0.10	----	mg/kg TS	0.10	OJ-1	OJ-1	ST	
fenantren	<0.10	----	mg/kg TS	0.10	OJ-1	OJ-1	ST	
antracen	<0.10	----	mg/kg TS	0.10	OJ-1	OJ-1	ST	
fluoranten	<0.10	----	mg/kg TS	0.10	OJ-1	OJ-1	ST	
pyren	<0.10	----	mg/kg TS	0.10	OJ-1	OJ-1	ST	
bens(a)antracen	<0.05	----	mg/kg TS	0.05	OJ-1	OJ-1	ST	
krysen	<0.05	----	mg/kg TS	0.05	OJ-1	OJ-1	ST	
bens(b)fluoranten	<0.05	----	mg/kg TS	0.05	OJ-1	OJ-1	ST	
bens(k)fluoranten	<0.05	----	mg/kg TS	0.05	OJ-1	OJ-1	ST	
bens(a)pyren	<0.05	----	mg/kg TS	0.05	OJ-1	OJ-1	ST	
dibens(a,h)antracen	<0.05	----	mg/kg TS	0.05	OJ-1	OJ-1	ST	
bens(g,h,i)perylene	<0.10	----	mg/kg TS	0.10	OJ-1	OJ-1	ST	
indeno(1,2,3,cd)pyren	<0.05	----	mg/kg TS	0.05	OJ-1	OJ-1	ST	
summa PAH 16	<1.3	----	mg/kg TS	1.3	OJ-1	OJ-1	ST	
summa cancerogena PAH	<0.18 *	----	mg/kg TS	0.20	OJ-1	OJ-1	ST	
summa övriga PAH	<0.45 *	----	mg/kg TS	0.50	OJ-1	OJ-1	ST	
summa PAH L	<0.15 *	----	mg/kg TS	0.15	OJ-1	OJ-1	ST	
summa PAH M	<0.25 *	----	mg/kg TS	0.25	OJ-1	OJ-1	ST	
summa PAH H	<0.22 *	----	mg/kg TS	0.25	OJ-1	OJ-1	ST	



Sida : 14 av 35
Ordernummer : ST2301674
Kund : Iterio

Parameter	Resultat	MU	Enhet	LOR	Analyspaket	Metod	Utf.
Matris: JORD		Provbeteckning		23IT20			
				1-1,5			
		Laboratoriets provnummer		ST2301674-015			
		Provtagningsdatum / tid		ej specificerad			
Provbereidning							
Siktning/mortling	Ja	----	-	-	MS-1	S-PP-siev/grind	LE
Torkning	Ja	----	-	-	MS-1	S-PP-dry50	LE
Provbereidning							
Uppslutning	Ja	----	-	-	P-7MHNO3-HB	S-PM59-HB	LE
Metaller och grundämnen							
As, arsenik	1.37	± 0.18	mg/kg TS	0.500	MS-1	S-SFMS-59	LE
Ba, barium	26.4	± 3.4	mg/kg TS	1.00	MS-1	S-SFMS-59	LE
Cd, kadmium	<0.1	----	mg/kg TS	0.100	MS-1	S-SFMS-59	LE
Co, kobolt	4.37	± 0.58	mg/kg TS	0.100	MS-1	S-SFMS-59	LE
Cr, krom	15.3	± 2.1	mg/kg TS	0.200	MS-1	S-SFMS-59	LE
Cu, koppar	5.98	± 0.85	mg/kg TS	0.300	MS-1	S-SFMS-59	LE
Hg, kvicksilver	<0.2	----	mg/kg TS	0.200	MS-1	S-SFMS-59	LE
Ni, nickel	6.74	± 0.97	mg/kg TS	0.200	MS-1	S-SFMS-59	LE
Pb, bly	5.69	± 0.71	mg/kg TS	1.00	MS-1	S-SFMS-59	LE
V, vanadin	20.0	± 2.5	mg/kg TS	0.200	MS-1	S-SFMS-59	LE
Zn, zink	20.6	± 3.0	mg/kg TS	1.00	MS-1	S-SFMS-59	LE
Polycykliska aromatiska kolväten (PAH)							
naftalen	<0.10	----	mg/kg TS	0.10	OJ-1	OJ-1	ST
acenaftilen	<0.10	----	mg/kg TS	0.10	OJ-1	OJ-1	ST
acenaften	<0.10	----	mg/kg TS	0.10	OJ-1	OJ-1	ST
fluoren	<0.10	----	mg/kg TS	0.10	OJ-1	OJ-1	ST
fenantren	<0.10	----	mg/kg TS	0.10	OJ-1	OJ-1	ST
antracen	<0.10	----	mg/kg TS	0.10	OJ-1	OJ-1	ST
fluoranten	<0.10	----	mg/kg TS	0.10	OJ-1	OJ-1	ST
pyren	<0.10	----	mg/kg TS	0.10	OJ-1	OJ-1	ST
bens(a)antracen	<0.05	----	mg/kg TS	0.05	OJ-1	OJ-1	ST
krysen	<0.05	----	mg/kg TS	0.05	OJ-1	OJ-1	ST
bens(b)fluoranten	<0.05	----	mg/kg TS	0.05	OJ-1	OJ-1	ST
bens(k)fluoranten	<0.05	----	mg/kg TS	0.05	OJ-1	OJ-1	ST
bens(a)pyren	<0.05	----	mg/kg TS	0.05	OJ-1	OJ-1	ST
dibens(a,h)antracen	<0.05	----	mg/kg TS	0.05	OJ-1	OJ-1	ST
bens(g,h,i)perylene	<0.10	----	mg/kg TS	0.10	OJ-1	OJ-1	ST
indeno(1,2,3,cd)pyren	<0.05	----	mg/kg TS	0.05	OJ-1	OJ-1	ST
summa PAH 16	<1.3	----	mg/kg TS	1.3	OJ-1	OJ-1	ST
summa cancerogena PAH	<0.18 *	----	mg/kg TS	0.20	OJ-1	OJ-1	ST
summa övriga PAH	<0.45 *	----	mg/kg TS	0.50	OJ-1	OJ-1	ST
summa PAH L	<0.15 *	----	mg/kg TS	0.15	OJ-1	OJ-1	ST
summa PAH M	<0.25 *	----	mg/kg TS	0.25	OJ-1	OJ-1	ST
summa PAH H	<0.22 *	----	mg/kg TS	0.25	OJ-1	OJ-1	ST
Fysikaliska parametrar							
Glödförlust (GF)	1.07	± 0.06	% TS	0.10	TOCB	TOC-ber	ST
TOC, beräknad	0.62	± 0.04	% TS	0.10	TOCB	TOC-ber	ST
torrsubstans vid 105°C	86.8	± 5.21	%	1.00	TOCB	TS-105	ST



Sida : 15 av 35
Ordernummer : ST2301674
Kund : Iterio

Matris: JORD		Provbeteckning		23IT17 0,5-1				
		Laboratoriets provnummer		ST2301674-016				
		Provtagningsdatum / tid		ej specificerad				
Parameter	Resultat	MU	Enhet	LOR	Analyspaket	Metod	Utf.	
Provberedning								
Siktning/mortling	Ja	----	-	-	MS-1	S-PP-siev/grind	LE	
Torkning	Ja	----	-	-	MS-1	S-PP-dry50	LE	
Provberedning								
Uppslutning	Ja	----	-	-	P-7MHNO3-HB	S-PM59-HB	LE	
Metaller och grundämnen								
As, arsenik	1.22	± 0.16	mg/kg TS	0.500	MS-1	S-SFMS-59	LE	
Ba, barium	56.8	± 7.3	mg/kg TS	1.00	MS-1	S-SFMS-59	LE	
Cd, kadmium	<0.1	----	mg/kg TS	0.100	MS-1	S-SFMS-59	LE	
Co, kobolt	6.11	± 0.81	mg/kg TS	0.100	MS-1	S-SFMS-59	LE	
Cr, krom	43.4	± 6.1	mg/kg TS	0.200	MS-1	S-SFMS-59	LE	
Cu, koppar	14.7	± 2.0	mg/kg TS	0.300	MS-1	S-SFMS-59	LE	
Hg, kvicksilver	<0.2	----	mg/kg TS	0.200	MS-1	S-SFMS-59	LE	
Ni, nickel	12.2	± 1.7	mg/kg TS	0.200	MS-1	S-SFMS-59	LE	
Pb, bly	9.62	± 1.20	mg/kg TS	1.00	MS-1	S-SFMS-59	LE	
V, vanadin	32.5	± 4.1	mg/kg TS	0.200	MS-1	S-SFMS-59	LE	
Zn, zink	50.7	± 7.2	mg/kg TS	1.00	MS-1	S-SFMS-59	LE	
Alifatiska föreningar								
alifater >C5-C8	<10	----	mg/kg TS	10	OJ-21A	HS-OJ-21	ST	
alifater >C8-C10	<10	----	mg/kg TS	10	OJ-21A	SVOC-OJ-21	ST	
alifater >C10-C12	<20	----	mg/kg TS	20	OJ-21A	SVOC-OJ-21	ST	
alifater >C12-C16	<20	----	mg/kg TS	20	OJ-21A	SVOC-OJ-21	ST	
alifater >C5-C16	<30 *	----	mg/kg TS	30	OJ-21A	SVOC-/HS-OJ-21	ST	
alifater >C16-C35	<20	----	mg/kg TS	20	OJ-21A	SVOC-OJ-21	ST	
Aromatiska föreningar								
aromater >C8-C10	<1.0	----	mg/kg TS	1.0	OJ-21A	SVOC-OJ-21	ST	
aromater >C10-C16	<1.0	----	mg/kg TS	1.0	OJ-21A	SVOC-OJ-21	ST	
metylpyrener/metylfluorantener	<1.0 *	----	mg/kg TS	1.0	OJ-21A	SVOC-OJ-21	ST	
metylkrysenener/metylbens(a)antracener	<1.0 *	----	mg/kg TS	1.0	OJ-21A	SVOC-OJ-21	ST	
aromater >C16-C35	<1.0	----	mg/kg TS	1.0	OJ-21A	SVOC-OJ-21	ST	
BTEX								
bensen	<0.010	----	mg/kg TS	0.010	OJ-21A	HS-OJ-21	ST	
toluen	<0.050	----	mg/kg TS	0.050	OJ-21A	HS-OJ-21	ST	
etylbenzen	<0.050	----	mg/kg TS	0.050	OJ-21A	HS-OJ-21	ST	
m,p-xylen	<0.050	----	mg/kg TS	0.050	OJ-21A	HS-OJ-21	ST	
o-xylen	<0.050	----	mg/kg TS	0.050	OJ-21A	HS-OJ-21	ST	
summa xylener	<0.050 *	----	mg/kg TS	0.050	OJ-21A	HS-OJ-21	ST	
summa TEX	<0.100 *	----	mg/kg TS	0.100	OJ-21A	HS-OJ-21	ST	
Polycykliska aromatiska kolväten (PAH)								
naftalen	<0.10	----	mg/kg TS	0.10	OJ-21A	SVOC-OJ-21	ST	
acenaftalen	<0.10	----	mg/kg TS	0.10	OJ-21A	SVOC-OJ-21	ST	
acenaften	<0.10	----	mg/kg TS	0.10	OJ-21A	SVOC-OJ-21	ST	
fluoren	<0.10	----	mg/kg TS	0.10	OJ-21A	SVOC-OJ-21	ST	
fenantren	<0.10	----	mg/kg TS	0.10	OJ-21A	SVOC-OJ-21	ST	
antracen	<0.10	----	mg/kg TS	0.10	OJ-21A	SVOC-OJ-21	ST	
fluoranten	<0.10	----	mg/kg TS	0.10	OJ-21A	SVOC-OJ-21	ST	
pyren	<0.10	----	mg/kg TS	0.10	OJ-21A	SVOC-OJ-21	ST	
bens(a)antracen	<0.08	----	mg/kg TS	0.08	OJ-21A	SVOC-OJ-21	ST	
krysen	<0.08	----	mg/kg TS	0.08	OJ-21A	SVOC-OJ-21	ST	
bens(b)fluoranten	<0.08	----	mg/kg TS	0.08	OJ-21A	SVOC-OJ-21	ST	
bens(k)fluoranten	<0.08	----	mg/kg TS	0.08	OJ-21A	SVOC-OJ-21	ST	
bens(a)pyren	<0.08	----	mg/kg TS	0.08	OJ-21A	SVOC-OJ-21	ST	
dibens(a,h)antracen	<0.08	----	mg/kg TS	0.08	OJ-21A	SVOC-OJ-21	ST	
bens(g,h,i)perylen	<0.10	----	mg/kg TS	0.10	OJ-21A	SVOC-OJ-21	ST	
indeno(1,2,3,cd)pyren	<0.08	----	mg/kg TS	0.08	OJ-21A	SVOC-OJ-21	ST	



Sida : 16 av 35
Ordernummer : ST2301674
Kund : Iterio

Parameter	Resultat	MU	Enhet	LOR	Analyspaket	Metod	Utf.
Polycykliska aromatiska kolväten (PAH) - Fortsatt							
summa PAH 16	<1.5	----	mg/kg TS	1.5	OJ-21A	SVOC-OJ-21	ST
summa cancerogena PAH	<0.28 *	----	mg/kg TS	0.28	OJ-21A	SVOC-OJ-21	ST
summa övriga PAH	<0.45 *	----	mg/kg TS	0.45	OJ-21A	SVOC-OJ-21	ST
summa PAH L	<0.15 *	----	mg/kg TS	0.15	OJ-21A	SVOC-OJ-21	ST
summa PAH M	<0.25 *	----	mg/kg TS	0.25	OJ-21A	SVOC-OJ-21	ST
summa PAH H	<0.33 *	----	mg/kg TS	0.33	OJ-21A	SVOC-OJ-21	ST
Polyklorerade bifenyler (PCB)							
PCB 28	<0.0020	----	mg/kg TS	0.0020	OJ-2A	OJ-2a	ST
PCB 52	<0.0020	----	mg/kg TS	0.0020	OJ-2A	OJ-2a	ST
PCB 101	<0.0020	----	mg/kg TS	0.0020	OJ-2A	OJ-2a	ST
PCB 118	<0.0020	----	mg/kg TS	0.0020	OJ-2A	OJ-2a	ST
PCB 153	<0.0020	----	mg/kg TS	0.0020	OJ-2A	OJ-2a	ST
PCB 138	<0.0020	----	mg/kg TS	0.0020	OJ-2A	OJ-2a	ST
PCB 180	<0.0020	----	mg/kg TS	0.0020	OJ-2A	OJ-2a	ST
Summa PCB 7	<0.0070 *	----	mg/kg TS	0.0070	OJ-2A	OJ-2a	ST
Fysikaliska parametrar							
torrsubstans vid 105°C	90.9	± 5.45	%	1.00	MS-1	TS-105	ST
Glödförlust (GF)	1.91	± 0.11	% TS	0.10	TOCB	TOC-ber	ST
TOC, beräknad	1.11	± 0.07	% TS	0.10	TOCB	TOC-ber	ST



Sida : 17 av 35
Ordernummer : ST2301674
Kund : Iterio

Matris: JORD

Provbeteckning

Laboratoriets provnummer

Provtagningsdatum / tid

23IT17

1-1,5

ST2301674-017

ej specificerad

Parameter	Resultat	MU	Enhet	LOR	Analyspaket	Metod	Utf.
Provberedning							
Siktning/mortling	Ja	----	-	-	MS-1	S-PP-siev/grind	LE
Torkning	Ja	----	-	-	MS-1	S-PP-dry50	LE
Provberedning							
Uppslutning	Ja	----	-	-	P-7MHNO3-HB	S-PM59-HB	LE
Metaller och grundämnen							
As, arsenik	1.17	± 0.16	mg/kg TS	0.500	MS-1	S-SFMS-59	LE
Ba, barium	31.8	± 4.1	mg/kg TS	1.00	MS-1	S-SFMS-59	LE
Cd, kadmium	<0.1	----	mg/kg TS	0.100	MS-1	S-SFMS-59	LE
Co, kobolt	4.40	± 0.59	mg/kg TS	0.100	MS-1	S-SFMS-59	LE
Cr, krom	20.5	± 2.9	mg/kg TS	0.200	MS-1	S-SFMS-59	LE
Cu, koppar	9.15	± 1.27	mg/kg TS	0.300	MS-1	S-SFMS-59	LE
Hg, kvicksilver	<0.2	----	mg/kg TS	0.200	MS-1	S-SFMS-59	LE
Ni, nickel	9.29	± 1.33	mg/kg TS	0.200	MS-1	S-SFMS-59	LE
Pb, bly	9.19	± 1.14	mg/kg TS	1.00	MS-1	S-SFMS-59	LE
V, vanadin	26.1	± 3.3	mg/kg TS	0.200	MS-1	S-SFMS-59	LE
Zn, zink	36.7	± 5.2	mg/kg TS	1.00	MS-1	S-SFMS-59	LE
Alifatiska föreningar							
alifater >C5-C8	<10	----	mg/kg TS	10	OJ-21A	HS-OJ-21	ST
alifater >C8-C10	<50	----	mg/kg TS	10	OJ-21A	SVOC-OJ-21	ST
alifater >C10-C12	<100	----	mg/kg TS	20	OJ-21A	SVOC-OJ-21	ST
alifater >C12-C16	<100	----	mg/kg TS	20	OJ-21A	SVOC-OJ-21	ST
alifater >C5-C16	<130 *	----	mg/kg TS	30	OJ-21A	SVOC-/HS-OJ-21	ST
alifater >C16-C35	117	± 42	mg/kg TS	20	OJ-21A	SVOC-OJ-21	ST
Aromatiska föreningar							
aromater >C8-C10	9.2	± 3.1	mg/kg TS	1.0	OJ-21A	SVOC-OJ-21	ST
aromater >C10-C16	175	± 53.5	mg/kg TS	1.0	OJ-21A	SVOC-OJ-21	ST
metylpyrener/metylfluorantener	124 *	----	mg/kg TS	1.0	OJ-21A	SVOC-OJ-21	ST
metylkrysener/metylbens(a)antracener	49.1 *	----	mg/kg TS	1.0	OJ-21A	SVOC-OJ-21	ST
aromater >C16-C35	173	± 52.9	mg/kg TS	1.0	OJ-21A	SVOC-OJ-21	ST
BTEX							
bensen	<0.010	----	mg/kg TS	0.010	OJ-21A	HS-OJ-21	ST
toluen	<0.050	----	mg/kg TS	0.050	OJ-21A	HS-OJ-21	ST
etylbenzen	<0.050	----	mg/kg TS	0.050	OJ-21A	HS-OJ-21	ST
m,p-xylen	<0.050	----	mg/kg TS	0.050	OJ-21A	HS-OJ-21	ST
o-xylen	<0.050	----	mg/kg TS	0.050	OJ-21A	HS-OJ-21	ST
summa xylener	<0.050 *	----	mg/kg TS	0.050	OJ-21A	HS-OJ-21	ST
summa TEX	<0.100 *	----	mg/kg TS	0.100	OJ-21A	HS-OJ-21	ST
Polycykliska aromatiska kolväten (PAH)							
naftalen	6.54	± 2.02	mg/kg TS	0.10	OJ-21A	SVOC-OJ-21	ST
acenaftylen	1.97	± 0.63	mg/kg TS	0.10	OJ-21A	SVOC-OJ-21	ST
acenaften	22.1	± 6.75	mg/kg TS	0.10	OJ-21A	SVOC-OJ-21	ST
fluoren	48.0	± 14.6	mg/kg TS	0.10	OJ-21A	SVOC-OJ-21	ST
fenantren	135	± 41.0	mg/kg TS	0.10	OJ-21A	SVOC-OJ-21	ST
antracen	55.2	± 16.8	mg/kg TS	0.10	OJ-21A	SVOC-OJ-21	ST
fluoranten	91.8	± 27.9	mg/kg TS	0.10	OJ-21A	SVOC-OJ-21	ST
pyren	64.7	± 19.7	mg/kg TS	0.10	OJ-21A	SVOC-OJ-21	ST
bens(a)antracen	48.9	± 14.9	mg/kg TS	0.08	OJ-21A	SVOC-OJ-21	ST
krysen	42.2	± 12.8	mg/kg TS	0.08	OJ-21A	SVOC-OJ-21	ST
bens(b)fluoranten	34.7	± 10.6	mg/kg TS	0.08	OJ-21A	SVOC-OJ-21	ST
bens(k)fluoranten	12.4	± 3.78	mg/kg TS	0.08	OJ-21A	SVOC-OJ-21	ST
bens(a)pyren	29.4	± 8.94	mg/kg TS	0.08	OJ-21A	SVOC-OJ-21	ST
dibens(a,h)antracen	5.30	± 1.64	mg/kg TS	0.08	OJ-21A	SVOC-OJ-21	ST
bens(g,h,i)perylen	12.4	± 3.79	mg/kg TS	0.10	OJ-21A	SVOC-OJ-21	ST
indeno(1,2,3,cd)pyren	10.9	± 3.33	mg/kg TS	0.08	OJ-21A	SVOC-OJ-21	ST



Sida : 18 av 35
Ordernummer : ST2301674
Kund : Iterio

Parameter	Resultat	MU	Enhet	LOR	Analyspaket	Metod	Utf.
Polycykliska aromatiska kolväten (PAH) - Fortsatt							
summa PAH 16	622	± 189	mg/kg TS	1.5	OJ-21A	SVOC-OJ-21	ST
summa cancerogena PAH	184 *	----	mg/kg TS	0.28	OJ-21A	SVOC-OJ-21	ST
summa övriga PAH	438 *	----	mg/kg TS	0.45	OJ-21A	SVOC-OJ-21	ST
summa PAH L	30.6 *	----	mg/kg TS	0.15	OJ-21A	SVOC-OJ-21	ST
summa PAH M	395 *	----	mg/kg TS	0.25	OJ-21A	SVOC-OJ-21	ST
summa PAH H	196 *	----	mg/kg TS	0.33	OJ-21A	SVOC-OJ-21	ST
Fysikaliska parametrar							
torrsubstans vid 105°C	84.8	± 5.08	%	1.00	MS-1	TS-105	ST



Sida : 19 av 35
Ordernummer : ST2301674
Kund : Iterio

Matris: JORD		Provbeteckning		23IT17 1,5-2				
Laboratoriets provnummer		ST2301674-018						
Provtagningsdatum / tid		ej specificerad						
Parameter	Resultat	MU	Enhet	LOR	Analyspaket	Metod	Utf.	
Provberedning								
Siktning/mortling	Ja	----	-	-	MS-1	S-PP-siev/grind	LE	
Torkning	Ja	----	-	-	MS-1	S-PP-dry50	LE	
Provberedning								
Uppslutning	Ja	----	-	-	P-7MHNO3-HB	S-PM59-HB	LE	
Metaller och grundämnen								
As, arsenik	2.86	± 0.38	mg/kg TS	0.500	MS-1	S-SFMS-59	LE	
Ba, barium	60.1	± 7.7	mg/kg TS	1.00	MS-1	S-SFMS-59	LE	
Cd, kadmium	<0.1	----	mg/kg TS	0.100	MS-1	S-SFMS-59	LE	
Co, kobolt	7.64	± 1.02	mg/kg TS	0.100	MS-1	S-SFMS-59	LE	
Cr, krom	25.0	± 3.5	mg/kg TS	0.200	MS-1	S-SFMS-59	LE	
Cu, koppar	13.4	± 1.9	mg/kg TS	0.300	MS-1	S-SFMS-59	LE	
Hg, kvicksilver	<0.2	----	mg/kg TS	0.200	MS-1	S-SFMS-59	LE	
Ni, nickel	12.2	± 1.8	mg/kg TS	0.200	MS-1	S-SFMS-59	LE	
Pb, bly	11.3	± 1.4	mg/kg TS	1.00	MS-1	S-SFMS-59	LE	
V, vanadin	33.4	± 4.2	mg/kg TS	0.200	MS-1	S-SFMS-59	LE	
Zn, zink	51.0	± 7.3	mg/kg TS	1.00	MS-1	S-SFMS-59	LE	
Alifatiska föreningar								
alifater >C5-C8	<10	----	mg/kg TS	10	OJ-21A	HS-OJ-21	ST	
alifater >C8-C10	<10	----	mg/kg TS	10	OJ-21A	SVOC-OJ-21	ST	
alifater >C10-C12	<20	----	mg/kg TS	20	OJ-21A	SVOC-OJ-21	ST	
alifater >C12-C16	<20	----	mg/kg TS	20	OJ-21A	SVOC-OJ-21	ST	
alifater >C5-C16	<30 *	----	mg/kg TS	30	OJ-21A	SVOC-/HS-OJ-21	ST	
alifater >C16-C35	<20	----	mg/kg TS	20	OJ-21A	SVOC-OJ-21	ST	
Aromatiska föreningar								
aromater >C8-C10	<1.0	----	mg/kg TS	1.0	OJ-21A	SVOC-OJ-21	ST	
aromater >C10-C16	<1.0	----	mg/kg TS	1.0	OJ-21A	SVOC-OJ-21	ST	
metylpyrener/metylfluorantener	<1.0 *	----	mg/kg TS	1.0	OJ-21A	SVOC-OJ-21	ST	
metylkrysenener/metylbens(a)antracener	<1.0 *	----	mg/kg TS	1.0	OJ-21A	SVOC-OJ-21	ST	
aromater >C16-C35	<1.0	----	mg/kg TS	1.0	OJ-21A	SVOC-OJ-21	ST	
BTEX								
bensen	<0.010	----	mg/kg TS	0.010	OJ-21A	HS-OJ-21	ST	
toluen	<0.050	----	mg/kg TS	0.050	OJ-21A	HS-OJ-21	ST	
etylbenzen	<0.050	----	mg/kg TS	0.050	OJ-21A	HS-OJ-21	ST	
m,p-xylen	<0.050	----	mg/kg TS	0.050	OJ-21A	HS-OJ-21	ST	
o-xylen	<0.050	----	mg/kg TS	0.050	OJ-21A	HS-OJ-21	ST	
summa xylener	<0.050 *	----	mg/kg TS	0.050	OJ-21A	HS-OJ-21	ST	
summa TEX	<0.100 *	----	mg/kg TS	0.100	OJ-21A	HS-OJ-21	ST	
Polycykliska aromatiska kolväten (PAH)								
naftalen	<0.10	----	mg/kg TS	0.10	OJ-21A	SVOC-OJ-21	ST	
acenaftalen	<0.10	----	mg/kg TS	0.10	OJ-21A	SVOC-OJ-21	ST	
acenaften	<0.10	----	mg/kg TS	0.10	OJ-21A	SVOC-OJ-21	ST	
fluoren	<0.10	----	mg/kg TS	0.10	OJ-21A	SVOC-OJ-21	ST	
fenantren	0.11	± 0.07	mg/kg TS	0.10	OJ-21A	SVOC-OJ-21	ST	
antracen	<0.10	----	mg/kg TS	0.10	OJ-21A	SVOC-OJ-21	ST	
fluoranten	<0.10	----	mg/kg TS	0.10	OJ-21A	SVOC-OJ-21	ST	
pyren	<0.10	----	mg/kg TS	0.10	OJ-21A	SVOC-OJ-21	ST	
bens(a)antracen	<0.08	----	mg/kg TS	0.08	OJ-21A	SVOC-OJ-21	ST	
krysen	<0.08	----	mg/kg TS	0.08	OJ-21A	SVOC-OJ-21	ST	
bens(b)fluoranten	<0.08	----	mg/kg TS	0.08	OJ-21A	SVOC-OJ-21	ST	
bens(k)fluoranten	<0.08	----	mg/kg TS	0.08	OJ-21A	SVOC-OJ-21	ST	
bens(a)pyren	<0.08	----	mg/kg TS	0.08	OJ-21A	SVOC-OJ-21	ST	
dibens(a,h)antracen	<0.08	----	mg/kg TS	0.08	OJ-21A	SVOC-OJ-21	ST	
bens(g,h,i)perylen	<0.10	----	mg/kg TS	0.10	OJ-21A	SVOC-OJ-21	ST	
indeno(1,2,3,cd)pyren	<0.08	----	mg/kg TS	0.08	OJ-21A	SVOC-OJ-21	ST	



Sida : 20 av 35
Ordernummer : ST2301674
Kund : Iterio

Parameter	Resultat	MU	Enhet	LOR	Analyspaket	Metod	Utf.
Polycykliska aromatiska kolväten (PAH) - Fortsatt							
summa PAH 16	<1.5	----	mg/kg TS	1.5	OJ-21A	SVOC-OJ-21	ST
summa cancerogena PAH	<0.28 *	----	mg/kg TS	0.28	OJ-21A	SVOC-OJ-21	ST
summa övriga PAH	0.11 *	----	mg/kg TS	0.45	OJ-21A	SVOC-OJ-21	ST
summa PAH L	<0.15 *	----	mg/kg TS	0.15	OJ-21A	SVOC-OJ-21	ST
summa PAH M	0.11 *	----	mg/kg TS	0.25	OJ-21A	SVOC-OJ-21	ST
summa PAH H	<0.33 *	----	mg/kg TS	0.33	OJ-21A	SVOC-OJ-21	ST
Fysikaliska parametrar							
torrsubstans vid 105°C	83.7	± 5.02	%	1.00	TS105	TS-105	ST

Matris: JORD

Provbeteckning

Laboratoriets provnummer

Provtagningsdatum / tid

23IT15
0,2-0,8

ST2301674-019

ej specificerad

Parameter	Resultat	MU	Enhet	LOR	Analyspaket	Metod	Utf.
Provbereidning							
Siktning/mortling	Ja	----	-	-	MS-1	S-PP-siev/grind	LE
Torkning	Ja	----	-	-	MS-1	S-PP-dry50	LE
Provbereidning							
Uppslutning	Ja	----	-	-	P-7MHNO3-HB	S-PM59-HB	LE
Metaller och grundämnen							
As, arsenik	1.22	± 0.16	mg/kg TS	0.500	MS-1	S-SFMS-59	LE
Ba, barium	19.4	± 2.5	mg/kg TS	1.00	MS-1	S-SFMS-59	LE
Cd, kadmium	<0.1	----	mg/kg TS	0.100	MS-1	S-SFMS-59	LE
Co, kobolt	3.45	± 0.46	mg/kg TS	0.100	MS-1	S-SFMS-59	LE
Cr, krom	20.4	± 2.9	mg/kg TS	0.200	MS-1	S-SFMS-59	LE
Cu, koppar	8.50	± 1.18	mg/kg TS	0.300	MS-1	S-SFMS-59	LE
Hg, kvicksilver	<0.2	----	mg/kg TS	0.200	MS-1	S-SFMS-59	LE
Ni, nickel	6.99	± 1.00	mg/kg TS	0.200	MS-1	S-SFMS-59	LE
Pb, bly	4.82	± 0.60	mg/kg TS	1.00	MS-1	S-SFMS-59	LE
V, vanadin	15.1	± 1.9	mg/kg TS	0.200	MS-1	S-SFMS-59	LE
Zn, zink	23.8	± 3.4	mg/kg TS	1.00	MS-1	S-SFMS-59	LE
Polycykliska aromatiska kolväten (PAH)							
naftalen	<0.10	----	mg/kg TS	0.10	OJ-1	OJ-1	ST
acenaftilen	<0.10	----	mg/kg TS	0.10	OJ-1	OJ-1	ST
acenaften	<0.10	----	mg/kg TS	0.10	OJ-1	OJ-1	ST
fluoren	<0.10	----	mg/kg TS	0.10	OJ-1	OJ-1	ST
fenantren	<0.10	----	mg/kg TS	0.10	OJ-1	OJ-1	ST
antracen	<0.10	----	mg/kg TS	0.10	OJ-1	OJ-1	ST
fluoranten	<0.10	----	mg/kg TS	0.10	OJ-1	OJ-1	ST
pyren	<0.10	----	mg/kg TS	0.10	OJ-1	OJ-1	ST
bens(a)antracen	<0.05	----	mg/kg TS	0.05	OJ-1	OJ-1	ST
krysen	<0.05	----	mg/kg TS	0.05	OJ-1	OJ-1	ST
bens(b)fluoranten	<0.05	----	mg/kg TS	0.05	OJ-1	OJ-1	ST
bens(k)fluoranten	<0.05	----	mg/kg TS	0.05	OJ-1	OJ-1	ST
bens(a)pyren	<0.05	----	mg/kg TS	0.05	OJ-1	OJ-1	ST
dibens(a,h)antracen	<0.05	----	mg/kg TS	0.05	OJ-1	OJ-1	ST
bens(g,h,i)perylene	<0.10	----	mg/kg TS	0.10	OJ-1	OJ-1	ST
indeno(1,2,3,cd)pyren	<0.05	----	mg/kg TS	0.05	OJ-1	OJ-1	ST
summa PAH 16	<1.3	----	mg/kg TS	1.3	OJ-1	OJ-1	ST
summa cancerogena PAH	<0.18 *	----	mg/kg TS	0.20	OJ-1	OJ-1	ST
summa övriga PAH	<0.45 *	----	mg/kg TS	0.50	OJ-1	OJ-1	ST
summa PAH L	<0.15 *	----	mg/kg TS	0.15	OJ-1	OJ-1	ST
summa PAH M	<0.25 *	----	mg/kg TS	0.25	OJ-1	OJ-1	ST
summa PAH H	<0.22 *	----	mg/kg TS	0.25	OJ-1	OJ-1	ST
Fysikaliska parametrar							
torrsubstans vid 105°C	89.5	± 5.37	%	1.00	TS105	TS-105	ST



Sida : 21 av 35
Ordernummer : ST2301674
Kund : Iterio

Matris: JORD		Provbeteckning		23IT09 0-0,5				
		Laboratoriets provnummer		ST2301674-020				
		Provtagningsdatum / tid		ej specificerad				
Parameter	Resultat	MU	Enhet	LOR	Analyspaket	Metod	Utf.	
Torrsubstans								
torrsubstans vid 105°C	93.1	± 5.58	%	1.00	TS105	TS-105	ST	
Polycykliska aromatiska kolväten (PAH)								
naftalen	<0.10	----	mg/kg TS	0.10	OJ-1	OJ-1	ST	
acenaftylen	<0.10	----	mg/kg TS	0.10	OJ-1	OJ-1	ST	
acenaften	<0.10	----	mg/kg TS	0.10	OJ-1	OJ-1	ST	
fluoren	<0.10	----	mg/kg TS	0.10	OJ-1	OJ-1	ST	
fenantren	<0.10	----	mg/kg TS	0.10	OJ-1	OJ-1	ST	
antracen	<0.10	----	mg/kg TS	0.10	OJ-1	OJ-1	ST	
fluoranten	<0.10	----	mg/kg TS	0.10	OJ-1	OJ-1	ST	
pyren	<0.10	----	mg/kg TS	0.10	OJ-1	OJ-1	ST	
bens(a)antracen	<0.05	----	mg/kg TS	0.05	OJ-1	OJ-1	ST	
krysen	<0.05	----	mg/kg TS	0.05	OJ-1	OJ-1	ST	
bens(b)fluoranten	<0.05	----	mg/kg TS	0.05	OJ-1	OJ-1	ST	
bens(k)fluoranten	<0.05	----	mg/kg TS	0.05	OJ-1	OJ-1	ST	
bens(a)pyren	<0.05	----	mg/kg TS	0.05	OJ-1	OJ-1	ST	
dibens(a,h)antracen	<0.05	----	mg/kg TS	0.05	OJ-1	OJ-1	ST	
bens(g,h,i)perylen	<0.10	----	mg/kg TS	0.10	OJ-1	OJ-1	ST	
indeno(1,2,3,cd)pyren	<0.05	----	mg/kg TS	0.05	OJ-1	OJ-1	ST	
summa PAH 16	<1.3	----	mg/kg TS	1.3	OJ-1	OJ-1	ST	
summa cancerogena PAH	<0.18 *	----	mg/kg TS	0.20	OJ-1	OJ-1	ST	
summa övriga PAH	<0.45 *	----	mg/kg TS	0.50	OJ-1	OJ-1	ST	
summa PAH L	<0.15 *	----	mg/kg TS	0.15	OJ-1	OJ-1	ST	
summa PAH M	<0.25 *	----	mg/kg TS	0.25	OJ-1	OJ-1	ST	
summa PAH H	<0.22 *	----	mg/kg TS	0.25	OJ-1	OJ-1	ST	



Sida : 22 av 35
Ordernummer : ST2301674
Kund : Iterio

Matris: JORD		Provbeteckning		23IT09 0,5-1				
		Laboratoriets provnummer		ST2301674-021				
		Provtagningsdatum / tid		ej specificerad				
Parameter	Resultat	MU	Enhet	LOR	Analyspaket	Metod	Utf.	
Torrsubstans								
torrsubstans vid 105°C	91.3	± 5.48	%	1.00	TS105	TS-105	ST	
Polycykliska aromatiska kolväten (PAH)								
naftalen	<0.10	----	mg/kg TS	0.10	OJ-1	OJ-1	ST	
acenaftylen	<0.10	----	mg/kg TS	0.10	OJ-1	OJ-1	ST	
acenaften	<0.10	----	mg/kg TS	0.10	OJ-1	OJ-1	ST	
fluoren	<0.10	----	mg/kg TS	0.10	OJ-1	OJ-1	ST	
fenantren	<0.10	----	mg/kg TS	0.10	OJ-1	OJ-1	ST	
antracen	<0.10	----	mg/kg TS	0.10	OJ-1	OJ-1	ST	
fluoranten	<0.10	----	mg/kg TS	0.10	OJ-1	OJ-1	ST	
pyren	<0.10	----	mg/kg TS	0.10	OJ-1	OJ-1	ST	
bens(a)antracen	<0.05	----	mg/kg TS	0.05	OJ-1	OJ-1	ST	
krysen	<0.05	----	mg/kg TS	0.05	OJ-1	OJ-1	ST	
bens(b)fluoranten	<0.05	----	mg/kg TS	0.05	OJ-1	OJ-1	ST	
bens(k)fluoranten	<0.05	----	mg/kg TS	0.05	OJ-1	OJ-1	ST	
bens(a)pyren	<0.05	----	mg/kg TS	0.05	OJ-1	OJ-1	ST	
dibens(a,h)antracen	<0.05	----	mg/kg TS	0.05	OJ-1	OJ-1	ST	
bens(g,h,i)perylen	<0.10	----	mg/kg TS	0.10	OJ-1	OJ-1	ST	
indeno(1,2,3,cd)pyren	<0.05	----	mg/kg TS	0.05	OJ-1	OJ-1	ST	
summa PAH 16	<1.3	----	mg/kg TS	1.3	OJ-1	OJ-1	ST	
summa cancerogena PAH	<0.18 *	----	mg/kg TS	0.20	OJ-1	OJ-1	ST	
summa övriga PAH	<0.45 *	----	mg/kg TS	0.50	OJ-1	OJ-1	ST	
summa PAH L	<0.15 *	----	mg/kg TS	0.15	OJ-1	OJ-1	ST	
summa PAH M	<0.25 *	----	mg/kg TS	0.25	OJ-1	OJ-1	ST	
summa PAH H	<0.22 *	----	mg/kg TS	0.25	OJ-1	OJ-1	ST	

Matris: JORD		Provbeteckning		23IT09 1-1,5				
		Laboratoriets provnummer		ST2301674-022				
		Provtagningsdatum / tid		ej specificerad				
Parameter	Resultat	MU	Enhet	LOR	Analyspaket	Metod	Utf.	
Provberedning								
Siktning/mortling	Ja	----	-	-	MS-1	S-PP-siev/grind	LE	
Torkning	Ja	----	-	-	MS-1	S-PP-dry50	LE	
Provberedning								
Uppslutning	Ja	----	-	-	P-7MHNO3-HB	S-PM59-HB	LE	
Metaller och grundämnen								
As, arsenik	3.64	± 0.48	mg/kg TS	0.500	MS-1	S-SFMS-59	LE	
Ba, barium	79.0	± 10.2	mg/kg TS	1.00	MS-1	S-SFMS-59	LE	
Cd, kadmium	<0.1	----	mg/kg TS	0.100	MS-1	S-SFMS-59	LE	
Co, kobolt	9.89	± 1.32	mg/kg TS	0.100	MS-1	S-SFMS-59	LE	
Cr, krom	32.3	± 4.5	mg/kg TS	0.200	MS-1	S-SFMS-59	LE	
Cu, koppar	15.7	± 2.2	mg/kg TS	0.300	MS-1	S-SFMS-59	LE	
Hg, kvicksilver	<0.2	----	mg/kg TS	0.200	MS-1	S-SFMS-59	LE	
Ni, nickel	14.2	± 2.0	mg/kg TS	0.200	MS-1	S-SFMS-59	LE	
Pb, bly	12.2	± 1.5	mg/kg TS	1.00	MS-1	S-SFMS-59	LE	
V, vanadin	41.3	± 5.2	mg/kg TS	0.200	MS-1	S-SFMS-59	LE	
Zn, zink	48.8	± 7.0	mg/kg TS	1.00	MS-1	S-SFMS-59	LE	
Fysikaliska parametrar								
torrsubstans vid 105°C	81.7	± 2.00	%	1.00	MS-1	TS-105	LE	



Sida : 23 av 35
Ordernummer : ST2301674
Kund : Iterio

Parameter	Resultat	MU	Enhet	LOR	Analyspaket	Metod	Utf.
Matris: JORD		Provbeteckning		23IT31			
				0,3-1			
		Laboratoriets provnummer		ST2301674-023			
		Provtagningsdatum / tid		ej specificerad			
Provberedning							
Siktning/mortling	Ja	----	-	-	MS-1	S-PP-siev/grind	LE
Torkning	Ja	----	-	-	MS-1	S-PP-dry50	LE
Provberedning							
Uppslutning	Ja	----	-	-	P-7MHNO3-HB	S-PM59-HB	LE
Metaller och grundämnen							
As, arsenik	1.66	± 0.22	mg/kg TS	0.500	MS-1	S-SFMS-59	LE
Ba, barium	70.5	± 9.1	mg/kg TS	1.00	MS-1	S-SFMS-59	LE
Cd, kadmium	<0.1	----	mg/kg TS	0.100	MS-1	S-SFMS-59	LE
Co, kobolt	7.25	± 0.97	mg/kg TS	0.100	MS-1	S-SFMS-59	LE
Cr, krom	43.7	± 6.1	mg/kg TS	0.200	MS-1	S-SFMS-59	LE
Cu, koppar	20.2	± 2.8	mg/kg TS	0.300	MS-1	S-SFMS-59	LE
Hg, kvicksilver	<0.2	----	mg/kg TS	0.200	MS-1	S-SFMS-59	LE
Ni, nickel	14.9	± 2.1	mg/kg TS	0.200	MS-1	S-SFMS-59	LE
Pb, bly	13.3	± 1.7	mg/kg TS	1.00	MS-1	S-SFMS-59	LE
V, vanadin	35.5	± 4.4	mg/kg TS	0.200	MS-1	S-SFMS-59	LE
Zn, zink	56.8	± 8.1	mg/kg TS	1.00	MS-1	S-SFMS-59	LE
Polyklorerade bifenyler (PCB)							
PCB 28	<0.0020	----	mg/kg TS	0.0020	OJ-2A	OJ-2a	ST
PCB 52	<0.0020	----	mg/kg TS	0.0020	OJ-2A	OJ-2a	ST
PCB 101	<0.0020	----	mg/kg TS	0.0020	OJ-2A	OJ-2a	ST
PCB 118	<0.0020	----	mg/kg TS	0.0020	OJ-2A	OJ-2a	ST
PCB 153	<0.0020	----	mg/kg TS	0.0020	OJ-2A	OJ-2a	ST
PCB 138	<0.0020	----	mg/kg TS	0.0020	OJ-2A	OJ-2a	ST
PCB 180	<0.0020	----	mg/kg TS	0.0020	OJ-2A	OJ-2a	ST
Summa PCB 7	<0.0070 *	----	mg/kg TS	0.0070	OJ-2A	OJ-2a	ST
Fysikaliska parametrar							
torrsubstans vid 105°C	91.4	± 5.48	%	1.00	MS-1	TS-105	ST



Sida : 24 av 35
Ordernummer : ST2301674
Kund : Iterio

Matris: JORD		Provbeteckning		23IT31 1-1,5				
		Laboratoriets provnummer		ST2301674-024				
		Provtagningsdatum / tid		ej specificerad				
Parameter	Resultat	MU	Enhet	LOR	Analyspaket	Metod	Utf.	
Provberedning								
Siktning/mortling	Ja	----	-	-	MS-1	S-PP-siev/grind	LE	
Torkning	Ja	----	-	-	MS-1	S-PP-dry50	LE	
Provberedning								
Uppslutning	Ja	----	-	-	P-7MHNO3-HB	S-PM59-HB	LE	
Metaller och grundämnen								
As, arsenik	3.56	± 0.47	mg/kg TS	0.500	MS-1	S-SFMS-59	LE	
Ba, barium	67.9	± 8.7	mg/kg TS	1.00	MS-1	S-SFMS-59	LE	
Cd, kadmium	<0.1	----	mg/kg TS	0.100	MS-1	S-SFMS-59	LE	
Co, kobolt	7.54	± 1.00	mg/kg TS	0.100	MS-1	S-SFMS-59	LE	
Cr, krom	27.2	± 3.8	mg/kg TS	0.200	MS-1	S-SFMS-59	LE	
Cu, koppar	12.8	± 1.8	mg/kg TS	0.300	MS-1	S-SFMS-59	LE	
Hg, kvicksilver	0.229	± 0.054	mg/kg TS	0.200	MS-1	S-SFMS-59	LE	
Ni, nickel	13.5	± 1.9	mg/kg TS	0.200	MS-1	S-SFMS-59	LE	
Pb, bly	12.2	± 1.5	mg/kg TS	1.00	MS-1	S-SFMS-59	LE	
V, vanadin	37.0	± 4.6	mg/kg TS	0.200	MS-1	S-SFMS-59	LE	
Zn, zink	43.1	± 6.1	mg/kg TS	1.00	MS-1	S-SFMS-59	LE	
Polycykliska aromatiska kolväten (PAH)								
naftalen	<0.10	----	mg/kg TS	0.10	OJ-1	OJ-1	ST	
acenaftylen	<0.10	----	mg/kg TS	0.10	OJ-1	OJ-1	ST	
acenaften	<0.10	----	mg/kg TS	0.10	OJ-1	OJ-1	ST	
fluoren	<0.10	----	mg/kg TS	0.10	OJ-1	OJ-1	ST	
fenantren	<0.10	----	mg/kg TS	0.10	OJ-1	OJ-1	ST	
antracen	<0.10	----	mg/kg TS	0.10	OJ-1	OJ-1	ST	
fluoranten	<0.10	----	mg/kg TS	0.10	OJ-1	OJ-1	ST	
pyren	<0.10	----	mg/kg TS	0.10	OJ-1	OJ-1	ST	
bens(a)antracen	<0.05	----	mg/kg TS	0.05	OJ-1	OJ-1	ST	
krysen	<0.05	----	mg/kg TS	0.05	OJ-1	OJ-1	ST	
bens(b)fluoranten	<0.05	----	mg/kg TS	0.05	OJ-1	OJ-1	ST	
bens(k)fluoranten	<0.05	----	mg/kg TS	0.05	OJ-1	OJ-1	ST	
bens(a)pyren	<0.05	----	mg/kg TS	0.05	OJ-1	OJ-1	ST	
dibens(a,h)antracen	<0.05	----	mg/kg TS	0.05	OJ-1	OJ-1	ST	
bens(g,h,i)perylen	<0.10	----	mg/kg TS	0.10	OJ-1	OJ-1	ST	
indeno(1,2,3,cd)pyren	<0.05	----	mg/kg TS	0.05	OJ-1	OJ-1	ST	
summa PAH 16	<1.3	----	mg/kg TS	1.3	OJ-1	OJ-1	ST	
summa cancerogena PAH	<0.18 *	----	mg/kg TS	0.20	OJ-1	OJ-1	ST	
summa övriga PAH	<0.45 *	----	mg/kg TS	0.50	OJ-1	OJ-1	ST	
summa PAH L	<0.15 *	----	mg/kg TS	0.15	OJ-1	OJ-1	ST	
summa PAH M	<0.25 *	----	mg/kg TS	0.25	OJ-1	OJ-1	ST	
summa PAH H	<0.22 *	----	mg/kg TS	0.25	OJ-1	OJ-1	ST	
Fysikaliska parametrar								
torrsubstans vid 105°C	86.0	± 5.16	%	1.00	TS105	TS-105	ST	



Sida : 25 av 35
Ordernummer : ST2301674
Kund : Iterio

Matris: JORD		Provbeteckning		23IT31 1,5-2				
		Laboratoriets provnummer		ST2301674-025				
		Provtagningsdatum / tid		ej specificerad				
Parameter	Resultat	MU	Enhet	LOR	Analyspaket	Metod	Utf.	
Torrsubstans								
torrsubstans vid 105°C	82.1	± 4.93	%	1.00	TS105	TS-105	ST	
Polycykliska aromatiska kolväten (PAH)								
naftalen	<0.10	----	mg/kg TS	0.10	OJ-1	OJ-1	ST	
acenaftylen	<0.10	----	mg/kg TS	0.10	OJ-1	OJ-1	ST	
acenaften	<0.10	----	mg/kg TS	0.10	OJ-1	OJ-1	ST	
fluoren	<0.10	----	mg/kg TS	0.10	OJ-1	OJ-1	ST	
fenantren	<0.10	----	mg/kg TS	0.10	OJ-1	OJ-1	ST	
antracen	<0.10	----	mg/kg TS	0.10	OJ-1	OJ-1	ST	
fluoranten	<0.10	----	mg/kg TS	0.10	OJ-1	OJ-1	ST	
pyren	<0.10	----	mg/kg TS	0.10	OJ-1	OJ-1	ST	
bens(a)antracen	<0.05	----	mg/kg TS	0.05	OJ-1	OJ-1	ST	
krysen	<0.05	----	mg/kg TS	0.05	OJ-1	OJ-1	ST	
bens(b)fluoranten	<0.05	----	mg/kg TS	0.05	OJ-1	OJ-1	ST	
bens(k)fluoranten	<0.05	----	mg/kg TS	0.05	OJ-1	OJ-1	ST	
bens(a)pyren	<0.05	----	mg/kg TS	0.05	OJ-1	OJ-1	ST	
dibens(a,h)antracen	<0.05	----	mg/kg TS	0.05	OJ-1	OJ-1	ST	
bens(g,h,i)perylen	<0.10	----	mg/kg TS	0.10	OJ-1	OJ-1	ST	
indeno(1,2,3,cd)pyren	<0.05	----	mg/kg TS	0.05	OJ-1	OJ-1	ST	
summa PAH 16	<1.3	----	mg/kg TS	1.3	OJ-1	OJ-1	ST	
summa cancerogena PAH	<0.18 *	----	mg/kg TS	0.20	OJ-1	OJ-1	ST	
summa övriga PAH	<0.45 *	----	mg/kg TS	0.50	OJ-1	OJ-1	ST	
summa PAH L	<0.15 *	----	mg/kg TS	0.15	OJ-1	OJ-1	ST	
summa PAH M	<0.25 *	----	mg/kg TS	0.25	OJ-1	OJ-1	ST	
summa PAH H	<0.22 *	----	mg/kg TS	0.25	OJ-1	OJ-1	ST	



Sida : 26 av 35
Ordernummer : ST2301674
Kund : Iterio

Parameter	Resultat	MU	Enhet	LOR	Analyspaket	Metod	Utf.
Matris: JORD							
		<i>Provbeteckning</i>		23IT31			
				2,5-3			
		<i>Laboratoriets provnummer</i>		ST2301674-026			
		<i>Provtagningsdatum / tid</i>		ej specificerad			
Provberedning							
Siktning/mortling	Ja	----	-	-	MS-1	S-PP-siev/grind	LE
Torkning	Ja	----	-	-	MS-1	S-PP-dry50	LE
Provberedning							
Uppslutning	Ja	----	-	-	P-7MHNO3-HB	S-PM59-HB	LE
Metaller och grundämnen							
As, arsenik	3.02	± 0.40	mg/kg TS	0.500	MS-1	S-SFMS-59	LE
Ba, barium	35.2	± 4.5	mg/kg TS	1.00	MS-1	S-SFMS-59	LE
Cd, kadmium	<0.1	----	mg/kg TS	0.100	MS-1	S-SFMS-59	LE
Co, kobolt	4.52	± 0.60	mg/kg TS	0.100	MS-1	S-SFMS-59	LE
Cr, krom	15.1	± 2.1	mg/kg TS	0.200	MS-1	S-SFMS-59	LE
Cu, koppar	10.2	± 1.4	mg/kg TS	0.300	MS-1	S-SFMS-59	LE
Hg, kvicksilver	<0.2	----	mg/kg TS	0.200	MS-1	S-SFMS-59	LE
Ni, nickel	8.34	± 1.19	mg/kg TS	0.200	MS-1	S-SFMS-59	LE
Pb, bly	6.34	± 0.79	mg/kg TS	1.00	MS-1	S-SFMS-59	LE
V, vanadin	24.0	± 3.0	mg/kg TS	0.200	MS-1	S-SFMS-59	LE
Zn, zink	26.2	± 3.7	mg/kg TS	1.00	MS-1	S-SFMS-59	LE
Polycykliska aromatiska kolväten (PAH)							
naftalen	<0.10	----	mg/kg TS	0.10	OJ-1	OJ-1	ST
acenaftilen	<0.10	----	mg/kg TS	0.10	OJ-1	OJ-1	ST
acenaften	<0.10	----	mg/kg TS	0.10	OJ-1	OJ-1	ST
fluoren	<0.10	----	mg/kg TS	0.10	OJ-1	OJ-1	ST
fenantren	<0.10	----	mg/kg TS	0.10	OJ-1	OJ-1	ST
antracen	<0.10	----	mg/kg TS	0.10	OJ-1	OJ-1	ST
fluoranten	<0.10	----	mg/kg TS	0.10	OJ-1	OJ-1	ST
pyren	<0.10	----	mg/kg TS	0.10	OJ-1	OJ-1	ST
bens(a)antracen	<0.05	----	mg/kg TS	0.05	OJ-1	OJ-1	ST
krysen	<0.05	----	mg/kg TS	0.05	OJ-1	OJ-1	ST
bens(b)fluoranten	<0.05	----	mg/kg TS	0.05	OJ-1	OJ-1	ST
bens(k)fluoranten	<0.05	----	mg/kg TS	0.05	OJ-1	OJ-1	ST
bens(a)pyren	<0.05	----	mg/kg TS	0.05	OJ-1	OJ-1	ST
dibens(a,h)antracen	<0.05	----	mg/kg TS	0.05	OJ-1	OJ-1	ST
bens(g,h,i)perylene	<0.10	----	mg/kg TS	0.10	OJ-1	OJ-1	ST
indeno(1,2,3,cd)pyren	<0.05	----	mg/kg TS	0.05	OJ-1	OJ-1	ST
summa PAH 16	<1.3	----	mg/kg TS	1.3	OJ-1	OJ-1	ST
summa cancerogena PAH	<0.18 *	----	mg/kg TS	0.20	OJ-1	OJ-1	ST
summa övriga PAH	<0.45 *	----	mg/kg TS	0.50	OJ-1	OJ-1	ST
summa PAH L	<0.15 *	----	mg/kg TS	0.15	OJ-1	OJ-1	ST
summa PAH M	<0.25 *	----	mg/kg TS	0.25	OJ-1	OJ-1	ST
summa PAH H	<0.22 *	----	mg/kg TS	0.25	OJ-1	OJ-1	ST
Fysikaliska parametrar							
torrsubstans vid 105°C	83.0	± 4.98	%	1.00	TS105	TS-105	ST



Sida : 27 av 35
Ordernummer : ST2301674
Kund : Iterio

Matris: JORD		Provbeteckning		23IT02 0,3-1				
		Laboratoriets provnummer		ST2301674-027				
		Provtagningsdatum / tid		ej specificerad				
Parameter	Resultat	MU	Enhet	LOR	Analyspaket	Metod	Utf.	
Provberedning								
Siktning/mortling	Ja	----	-	-	MS-1	S-PP-siev/grind	LE	
Torkning	Ja	----	-	-	MS-1	S-PP-dry50	LE	
Provberedning								
Uppslutning	Ja	----	-	-	P-7MHNO3-HB	S-PM59-HB	LE	
Metaller och grundämnen								
As, arsenik	1.49	± 0.20	mg/kg TS	0.500	MS-1	S-SFMS-59	LE	
Ba, barium	62.7	± 8.1	mg/kg TS	1.00	MS-1	S-SFMS-59	LE	
Cd, kadmium	<0.1	----	mg/kg TS	0.100	MS-1	S-SFMS-59	LE	
Co, kobolt	6.43	± 0.86	mg/kg TS	0.100	MS-1	S-SFMS-59	LE	
Cr, krom	32.5	± 4.5	mg/kg TS	0.200	MS-1	S-SFMS-59	LE	
Cu, koppar	13.9	± 1.9	mg/kg TS	0.300	MS-1	S-SFMS-59	LE	
Hg, kvicksilver	<0.2	----	mg/kg TS	0.200	MS-1	S-SFMS-59	LE	
Ni, nickel	11.9	± 1.7	mg/kg TS	0.200	MS-1	S-SFMS-59	LE	
Pb, bly	9.15	± 1.14	mg/kg TS	1.00	MS-1	S-SFMS-59	LE	
V, vanadin	33.5	± 4.2	mg/kg TS	0.200	MS-1	S-SFMS-59	LE	
Zn, zink	57.5	± 8.2	mg/kg TS	1.00	MS-1	S-SFMS-59	LE	
Polycykliska aromatiska kolväten (PAH)								
naftalen	<0.10	----	mg/kg TS	0.10	OJ-1	OJ-1	ST	
acenaftilen	<0.10	----	mg/kg TS	0.10	OJ-1	OJ-1	ST	
acenaften	<0.10	----	mg/kg TS	0.10	OJ-1	OJ-1	ST	
fluoren	<0.10	----	mg/kg TS	0.10	OJ-1	OJ-1	ST	
fenantren	<0.10	----	mg/kg TS	0.10	OJ-1	OJ-1	ST	
antracen	<0.10	----	mg/kg TS	0.10	OJ-1	OJ-1	ST	
fluoranten	<0.10	----	mg/kg TS	0.10	OJ-1	OJ-1	ST	
pyren	<0.10	----	mg/kg TS	0.10	OJ-1	OJ-1	ST	
bens(a)antracen	<0.05	----	mg/kg TS	0.05	OJ-1	OJ-1	ST	
krysen	<0.05	----	mg/kg TS	0.05	OJ-1	OJ-1	ST	
bens(b)fluoranten	<0.05	----	mg/kg TS	0.05	OJ-1	OJ-1	ST	
bens(k)fluoranten	<0.05	----	mg/kg TS	0.05	OJ-1	OJ-1	ST	
bens(a)pyren	<0.05	----	mg/kg TS	0.05	OJ-1	OJ-1	ST	
dibens(a,h)antracen	<0.05	----	mg/kg TS	0.05	OJ-1	OJ-1	ST	
bens(g,h,i)perylene	<0.10	----	mg/kg TS	0.10	OJ-1	OJ-1	ST	
indeno(1,2,3,cd)pyren	<0.05	----	mg/kg TS	0.05	OJ-1	OJ-1	ST	
summa PAH 16	<1.3	----	mg/kg TS	1.3	OJ-1	OJ-1	ST	
summa cancerogena PAH	<0.18 *	----	mg/kg TS	0.20	OJ-1	OJ-1	ST	
summa övriga PAH	<0.45 *	----	mg/kg TS	0.50	OJ-1	OJ-1	ST	
summa PAH L	<0.15 *	----	mg/kg TS	0.15	OJ-1	OJ-1	ST	
summa PAH M	<0.25 *	----	mg/kg TS	0.25	OJ-1	OJ-1	ST	
summa PAH H	<0.22 *	----	mg/kg TS	0.25	OJ-1	OJ-1	ST	
Fysikaliska parametrar								
Glödförlust (GF)	2.05	± 0.12	% TS	0.10	TOCB	TOC-ber	ST	
TOC, beräknad	1.19	± 0.07	% TS	0.10	TOCB	TOC-ber	ST	
torrsubstans vid 105°C	85.2	± 5.11	%	1.00	TOCB	TS-105	ST	



Sida : 28 av 35
Ordernummer : ST2301674
Kund : Iterio

Parameter	Resultat	MU	Enhet	LOR	Analyspaket	Metod	Utf.
Matris: JORD							
		<i>Provbeteckning</i>		23IT02			
				1-1,2			
		<i>Laboratoriets provnummer</i>		ST2301674-028			
		<i>Provtagningsdatum / tid</i>		ej specificerad			
Provberedning							
Siktning/mortling	Ja	----	-	-	MS-1	S-PP-siev/grind	LE
Torkning	Ja	----	-	-	MS-1	S-PP-dry50	LE
Provberedning							
Uppslutning	Ja	----	-	-	P-7MHNO3-HB	S-PM59-HB	LE
Metaller och grundämnen							
As, arsenik	2.30	± 0.30	mg/kg TS	0.500	MS-1	S-SFMS-59	LE
Ba, barium	95.0	± 12.2	mg/kg TS	1.00	MS-1	S-SFMS-59	LE
Cd, kadmium	0.314	± 0.045	mg/kg TS	0.100	MS-1	S-SFMS-59	LE
Co, kobolt	6.85	± 0.91	mg/kg TS	0.100	MS-1	S-SFMS-59	LE
Cr, krom	37.2	± 5.2	mg/kg TS	0.200	MS-1	S-SFMS-59	LE
Cu, koppar	17.0	± 2.4	mg/kg TS	0.300	MS-1	S-SFMS-59	LE
Hg, kvicksilver	<0.2	----	mg/kg TS	0.200	MS-1	S-SFMS-59	LE
Ni, nickel	13.3	± 1.9	mg/kg TS	0.200	MS-1	S-SFMS-59	LE
Pb, bly	20.8	± 2.6	mg/kg TS	1.00	MS-1	S-SFMS-59	LE
V, vanadin	35.0	± 4.4	mg/kg TS	0.200	MS-1	S-SFMS-59	LE
Zn, zink	168	± 24	mg/kg TS	1.00	MS-1	S-SFMS-59	LE
Polycykliska aromatiska kolväten (PAH)							
naftalen	<0.10	----	mg/kg TS	0.10	OJ-1	OJ-1	ST
acenaftilen	<0.10	----	mg/kg TS	0.10	OJ-1	OJ-1	ST
acenaften	<0.10	----	mg/kg TS	0.10	OJ-1	OJ-1	ST
fluoren	<0.10	----	mg/kg TS	0.10	OJ-1	OJ-1	ST
fenantren	<0.10	----	mg/kg TS	0.10	OJ-1	OJ-1	ST
antracen	<0.10	----	mg/kg TS	0.10	OJ-1	OJ-1	ST
fluoranten	<0.10	----	mg/kg TS	0.10	OJ-1	OJ-1	ST
pyren	<0.10	----	mg/kg TS	0.10	OJ-1	OJ-1	ST
bens(a)antracen	<0.05	----	mg/kg TS	0.05	OJ-1	OJ-1	ST
krysen	<0.05	----	mg/kg TS	0.05	OJ-1	OJ-1	ST
bens(b)fluoranten	<0.05	----	mg/kg TS	0.05	OJ-1	OJ-1	ST
bens(k)fluoranten	<0.05	----	mg/kg TS	0.05	OJ-1	OJ-1	ST
bens(a)pyren	<0.05	----	mg/kg TS	0.05	OJ-1	OJ-1	ST
dibens(a,h)antracen	<0.05	----	mg/kg TS	0.05	OJ-1	OJ-1	ST
bens(g,h,i)perylene	<0.10	----	mg/kg TS	0.10	OJ-1	OJ-1	ST
indeno(1,2,3,cd)pyren	<0.05	----	mg/kg TS	0.05	OJ-1	OJ-1	ST
summa PAH 16	<1.3	----	mg/kg TS	1.3	OJ-1	OJ-1	ST
summa cancerogena PAH	<0.18 *	----	mg/kg TS	0.20	OJ-1	OJ-1	ST
summa övriga PAH	<0.45 *	----	mg/kg TS	0.50	OJ-1	OJ-1	ST
summa PAH L	<0.15 *	----	mg/kg TS	0.15	OJ-1	OJ-1	ST
summa PAH M	<0.25 *	----	mg/kg TS	0.25	OJ-1	OJ-1	ST
summa PAH H	<0.22 *	----	mg/kg TS	0.25	OJ-1	OJ-1	ST
Fysikaliska parametrar							
torrsubstans vid 105°C	82.4	± 4.94	%	1.00	TS105	TS-105	ST



Sida : 29 av 35
Ordernummer : ST2301674
Kund : Iterio

Matris: JORD		Provbeteckning		23IT01				
		Laboratoriets provnummer		Samlingsprov				
		Provtagningsdatum / tid		ST2301674-031				
				ej specificerad				
Parameter	Resultat	MU	Enhet	LOR	Analyspaket	Metod	Utf.	
Provberedning								
Siktning/mortling	Ja	----	-	-	MS-1	S-PP-siev/grind	LE	
Torkning	Ja	----	-	-	MS-1	S-PP-dry50	LE	
Provberedning								
Uppslutning	Ja	----	-	-	P-7MHNO3-HB	S-PM59-HB	LE	
Metaller och grundämnen								
As, arsenik	1.55	± 0.21	mg/kg TS	0.500	MS-1	S-SFMS-59	LE	
Ba, barium	81.2	± 10.4	mg/kg TS	1.00	MS-1	S-SFMS-59	LE	
Cd, kadmium	0.148	± 0.022	mg/kg TS	0.100	MS-1	S-SFMS-59	LE	
Co, kobolt	8.48	± 1.13	mg/kg TS	0.100	MS-1	S-SFMS-59	LE	
Cr, krom	37.3	± 5.2	mg/kg TS	0.200	MS-1	S-SFMS-59	LE	
Cu, koppar	24.0	± 3.3	mg/kg TS	0.300	MS-1	S-SFMS-59	LE	
Hg, kvicksilver	<0.2	----	mg/kg TS	0.200	MS-1	S-SFMS-59	LE	
Ni, nickel	14.8	± 2.1	mg/kg TS	0.200	MS-1	S-SFMS-59	LE	
Pb, bly	14.6	± 1.8	mg/kg TS	1.00	MS-1	S-SFMS-59	LE	
V, vanadin	37.5	± 4.7	mg/kg TS	0.200	MS-1	S-SFMS-59	LE	
Zn, zink	86.2	± 12.2	mg/kg TS	1.00	MS-1	S-SFMS-59	LE	
Polycykliska aromatiska kolväten (PAH)								
naftalen	<0.10	----	mg/kg TS	0.10	OJ-1	OJ-1	ST	
acenaftylen	<0.10	----	mg/kg TS	0.10	OJ-1	OJ-1	ST	
acenaften	<0.10	----	mg/kg TS	0.10	OJ-1	OJ-1	ST	
fluoren	<0.10	----	mg/kg TS	0.10	OJ-1	OJ-1	ST	
fenantren	<0.10	----	mg/kg TS	0.10	OJ-1	OJ-1	ST	
antracen	<0.10	----	mg/kg TS	0.10	OJ-1	OJ-1	ST	
fluoranten	<0.10	----	mg/kg TS	0.10	OJ-1	OJ-1	ST	
pyren	<0.10	----	mg/kg TS	0.10	OJ-1	OJ-1	ST	
bens(a)antracen	<0.05	----	mg/kg TS	0.05	OJ-1	OJ-1	ST	
krysen	<0.05	----	mg/kg TS	0.05	OJ-1	OJ-1	ST	
bens(b)fluoranten	<0.05	----	mg/kg TS	0.05	OJ-1	OJ-1	ST	
bens(k)fluoranten	<0.05	----	mg/kg TS	0.05	OJ-1	OJ-1	ST	
bens(a)pyren	<0.05	----	mg/kg TS	0.05	OJ-1	OJ-1	ST	
dibens(a,h)antracen	<0.05	----	mg/kg TS	0.05	OJ-1	OJ-1	ST	
bens(g,h,i)perylen	<0.10	----	mg/kg TS	0.10	OJ-1	OJ-1	ST	
indeno(1,2,3,cd)pyren	<0.05	----	mg/kg TS	0.05	OJ-1	OJ-1	ST	
summa PAH 16	<1.3	----	mg/kg TS	1.3	OJ-1	OJ-1	ST	
summa cancerogena PAH	<0.18 *	----	mg/kg TS	0.20	OJ-1	OJ-1	ST	
summa övriga PAH	<0.45 *	----	mg/kg TS	0.50	OJ-1	OJ-1	ST	
summa PAH L	<0.15 *	----	mg/kg TS	0.15	OJ-1	OJ-1	ST	
summa PAH M	<0.25 *	----	mg/kg TS	0.25	OJ-1	OJ-1	ST	
summa PAH H	<0.22 *	----	mg/kg TS	0.25	OJ-1	OJ-1	ST	
Fysikaliska parametrar								
Glödförlust (GF)	3.22	± 0.19	% TS	0.10	TOCB	TOC-ber	ST	
TOC, beräknad	1.87	± 0.11	% TS	0.10	TOCB	TOC-ber	ST	
torrsubstans vid 105°C	85.6	± 5.13	%	1.00	TOCB	TS-105	ST	

Samlingsprov gjort av ALS Scandinavia



Sida : 30 av 35
Ordernummer : ST2301674
Kund : Iterio

Matris: JORD		Provbeteckning		23IT01 1-1,5				
		Laboratoriets provnummer		ST2301674-032				
		Provtagningsdatum / tid		ej specificerad				
Parameter	Resultat	MU	Enhet	LOR	Analyspaket	Metod	Utf.	
Provberedning								
Siktning/mortling	Ja	----	-	-	MS-1	S-PP-siev/grind	LE	
Torkning	Ja	----	-	-	MS-1	S-PP-dry50	LE	
Provberedning								
Uppslutning	Ja	----	-	-	P-7MHNO3-HB	S-PM59-HB	LE	
Metaller och grundämnen								
As, arsenik	3.52	± 0.47	mg/kg TS	0.500	MS-1	S-SFMS-59	LE	
Ba, barium	74.1	± 9.5	mg/kg TS	1.00	MS-1	S-SFMS-59	LE	
Cd, kadmium	<0.1	----	mg/kg TS	0.100	MS-1	S-SFMS-59	LE	
Co, kobolt	9.51	± 1.27	mg/kg TS	0.100	MS-1	S-SFMS-59	LE	
Cr, krom	30.4	± 4.3	mg/kg TS	0.200	MS-1	S-SFMS-59	LE	
Cu, koppar	17.1	± 2.4	mg/kg TS	0.300	MS-1	S-SFMS-59	LE	
Hg, kvicksilver	<0.2	----	mg/kg TS	0.200	MS-1	S-SFMS-59	LE	
Ni, nickel	15.3	± 2.2	mg/kg TS	0.200	MS-1	S-SFMS-59	LE	
Pb, bly	11.2	± 1.4	mg/kg TS	1.00	MS-1	S-SFMS-59	LE	
V, vanadin	38.4	± 4.8	mg/kg TS	0.200	MS-1	S-SFMS-59	LE	
Zn, zink	43.6	± 6.2	mg/kg TS	1.00	MS-1	S-SFMS-59	LE	
Polycykliska aromatiska kolväten (PAH)								
naftalen	<0.10	----	mg/kg TS	0.10	OJ-1	OJ-1	ST	
acenaftilen	<0.10	----	mg/kg TS	0.10	OJ-1	OJ-1	ST	
acenaften	<0.10	----	mg/kg TS	0.10	OJ-1	OJ-1	ST	
fluoren	<0.10	----	mg/kg TS	0.10	OJ-1	OJ-1	ST	
fenantren	<0.10	----	mg/kg TS	0.10	OJ-1	OJ-1	ST	
antracen	<0.10	----	mg/kg TS	0.10	OJ-1	OJ-1	ST	
fluoranten	<0.10	----	mg/kg TS	0.10	OJ-1	OJ-1	ST	
pyren	<0.10	----	mg/kg TS	0.10	OJ-1	OJ-1	ST	
bens(a)antracen	<0.05	----	mg/kg TS	0.05	OJ-1	OJ-1	ST	
krysen	<0.05	----	mg/kg TS	0.05	OJ-1	OJ-1	ST	
bens(b)fluoranten	<0.05	----	mg/kg TS	0.05	OJ-1	OJ-1	ST	
bens(k)fluoranten	<0.05	----	mg/kg TS	0.05	OJ-1	OJ-1	ST	
bens(a)pyren	<0.05	----	mg/kg TS	0.05	OJ-1	OJ-1	ST	
dibens(a,h)antracen	<0.05	----	mg/kg TS	0.05	OJ-1	OJ-1	ST	
bens(g,h,i)perylene	<0.10	----	mg/kg TS	0.10	OJ-1	OJ-1	ST	
indeno(1,2,3,cd)pyren	<0.05	----	mg/kg TS	0.05	OJ-1	OJ-1	ST	
summa PAH 16	<1.3	----	mg/kg TS	1.3	OJ-1	OJ-1	ST	
summa cancerogena PAH	<0.18 *	----	mg/kg TS	0.20	OJ-1	OJ-1	ST	
summa övriga PAH	<0.45 *	----	mg/kg TS	0.50	OJ-1	OJ-1	ST	
summa PAH L	<0.15 *	----	mg/kg TS	0.15	OJ-1	OJ-1	ST	
summa PAH M	<0.25 *	----	mg/kg TS	0.25	OJ-1	OJ-1	ST	
summa PAH H	<0.22 *	----	mg/kg TS	0.25	OJ-1	OJ-1	ST	
Fysikaliska parametrar								
torrsubstans vid 105°C	82.8	± 4.97	%	1.00	TS105	TS-105	ST	



Sida : 31 av 35
Ordernummer : ST2301674
Kund : Iterio

Parameter	Resultat	MU	Enhet	LOR	Analyspaket	Metod	Utf.
Matris: JORD		Provbeteckning		23IT36			
		Laboratoriets provnummer		0-0,5			
		Provtagningsdatum / tid		ST2301674-033			
				2023-01-19			
Provbereidning							
Siktning/mortling	Ja	----	-	-	MS-1	S-PP-siev/grind	LE
Torkning	Ja	----	-	-	MS-1	S-PP-dry50	LE
Provbereidning							
Uppslutning	Ja	----	-	-	P-7MHNO3-HB	S-PM59-HB	LE
Metaller och grundämnen							
As, arsenik	4.24	± 0.56	mg/kg TS	0.500	MS-1	S-SFMS-59	LE
Ba, barium	241	± 31	mg/kg TS	1.00	MS-1	S-SFMS-59	LE
Cd, kadmium	0.329	± 0.047	mg/kg TS	0.100	MS-1	S-SFMS-59	LE
Co, kobolt	8.50	± 1.13	mg/kg TS	0.100	MS-1	S-SFMS-59	LE
Cr, krom	180	± 25	mg/kg TS	0.200	MS-1	S-SFMS-59	LE
Cu, koppar	854	± 117	mg/kg TS	0.300	MS-1	S-SFMS-59	LE
Hg, kvicksilver	<0.2	----	mg/kg TS	0.200	MS-1	S-SFMS-59	LE
Ni, nickel	17.4	± 2.5	mg/kg TS	0.200	MS-1	S-SFMS-59	LE
Pb, bly	188	± 24	mg/kg TS	1.00	MS-1	S-SFMS-59	LE
V, vanadin	46.1	± 5.8	mg/kg TS	0.200	MS-1	S-SFMS-59	LE
Zn, zink	280	± 40	mg/kg TS	1.00	MS-1	S-SFMS-59	LE
Polycykliska aromatiska kolväten (PAH)							
naftalen	<0.10	----	mg/kg TS	0.10	OJ-1	OJ-1	ST
acenaftilen	<0.10	----	mg/kg TS	0.10	OJ-1	OJ-1	ST
acenaften	<0.10	----	mg/kg TS	0.10	OJ-1	OJ-1	ST
fluoren	<0.10	----	mg/kg TS	0.10	OJ-1	OJ-1	ST
fenantren	0.11	± 0.18	mg/kg TS	0.10	OJ-1	OJ-1	ST
antracen	<0.10	----	mg/kg TS	0.10	OJ-1	OJ-1	ST
fluoranten	0.63	± 0.27	mg/kg TS	0.10	OJ-1	OJ-1	ST
pyren	0.52	± 0.24	mg/kg TS	0.10	OJ-1	OJ-1	ST
bens(a)antracen	0.34	± 0.19	mg/kg TS	0.05	OJ-1	OJ-1	ST
krysen	0.39	± 0.20	mg/kg TS	0.05	OJ-1	OJ-1	ST
bens(b)fluoranten	0.43	± 0.21	mg/kg TS	0.05	OJ-1	OJ-1	ST
bens(k)fluoranten	0.21	± 0.17	mg/kg TS	0.05	OJ-1	OJ-1	ST
bens(a)pyren	0.33	± 0.19	mg/kg TS	0.05	OJ-1	OJ-1	ST
dibens(a,h)antracen	<0.05	----	mg/kg TS	0.05	OJ-1	OJ-1	ST
bens(g,h,i)perylene	0.22	± 0.19	mg/kg TS	0.10	OJ-1	OJ-1	ST
indeno(1,2,3,cd)pyren	0.22	± 0.17	mg/kg TS	0.05	OJ-1	OJ-1	ST
summa PAH 16	3.4	± 1.5	mg/kg TS	1.3	OJ-1	OJ-1	ST
summa cancerogena PAH	1.92 *	----	mg/kg TS	0.20	OJ-1	OJ-1	ST
summa övriga PAH	1.48 *	----	mg/kg TS	0.50	OJ-1	OJ-1	ST
summa PAH L	<0.15 *	----	mg/kg TS	0.15	OJ-1	OJ-1	ST
summa PAH M	1.26 *	----	mg/kg TS	0.25	OJ-1	OJ-1	ST
summa PAH H	2.14 *	----	mg/kg TS	0.25	OJ-1	OJ-1	ST
Polyklorerade bifenyler (PCB)							
PCB 28	<0.0020	----	mg/kg TS	0.0020	OJ-2A	OJ-2a	ST
PCB 52	<0.0020	----	mg/kg TS	0.0020	OJ-2A	OJ-2a	ST
PCB 101	<0.0020	----	mg/kg TS	0.0020	OJ-2A	OJ-2a	ST
PCB 118	<0.0020	----	mg/kg TS	0.0020	OJ-2A	OJ-2a	ST
PCB 153	<0.0020	----	mg/kg TS	0.0020	OJ-2A	OJ-2a	ST
PCB 138	<0.0020	----	mg/kg TS	0.0020	OJ-2A	OJ-2a	ST
PCB 180	<0.0020	----	mg/kg TS	0.0020	OJ-2A	OJ-2a	ST
Summa PCB 7	<0.0070 *	----	mg/kg TS	0.0070	OJ-2A	OJ-2a	ST
Fysikaliska parametrar							
torrsubstans vid 105°C	87.1	± 5.22	%	1.00	TS105	TS-105	ST



Sida : 32 av 35
Ordernummer : ST2301674
Kund : Iterio

Parameter	Resultat	MU	Enhet	LOR	Analyspaket	Metod	Utf.
Matris: JORD		Provbeteckning		23IT36			
				0,5-1			
		Laboratoriets provnummer		ST2301674-034			
		Provtagningsdatum / tid		ej specificerad			
Provberedning							
Siktning/mortling	Ja	----	-	-	MS-1	S-PP-siev/grind	LE
Torkning	Ja	----	-	-	MS-1	S-PP-dry50	LE
Provberedning							
Uppslutning	Ja	----	-	-	P-7MHNO3-HB	S-PM59-HB	LE
Metaller och grundämnen							
As, arsenik	3.19	± 0.42	mg/kg TS	0.500	MS-1	S-SFMS-59	LE
Ba, barium	70.2	± 9.0	mg/kg TS	1.00	MS-1	S-SFMS-59	LE
Cd, kadmium	0.123	± 0.018	mg/kg TS	0.100	MS-1	S-SFMS-59	LE
Co, kobolt	5.93	± 0.79	mg/kg TS	0.100	MS-1	S-SFMS-59	LE
Cr, krom	34.5	± 4.8	mg/kg TS	0.200	MS-1	S-SFMS-59	LE
Cu, koppar	20.0	± 2.8	mg/kg TS	0.300	MS-1	S-SFMS-59	LE
Hg, kvicksilver	<0.2	----	mg/kg TS	0.200	MS-1	S-SFMS-59	LE
Ni, nickel	13.7	± 2.0	mg/kg TS	0.200	MS-1	S-SFMS-59	LE
Pb, bly	20.3	± 2.5	mg/kg TS	1.00	MS-1	S-SFMS-59	LE
V, vanadin	31.6	± 4.0	mg/kg TS	0.200	MS-1	S-SFMS-59	LE
Zn, zink	70.0	± 10.0	mg/kg TS	1.00	MS-1	S-SFMS-59	LE
Fysikaliska parametrar							
torrsubstans vid 105°C	88.5	± 2.00	%	1.00	MS-1	TS-105	LE

Parameter	Resultat	MU	Enhet	LOR	Analyspaket	Metod	Utf.
Matris: JORD		Provbeteckning		23IT36			
				1,5-2			
		Laboratoriets provnummer		ST2301674-035			
		Provtagningsdatum / tid		ej specificerad			
Torrsubstans							
torrsubstans vid 105°C	86.1	± 5.17	%	1.00	TS105	TS-105	ST
Polycykliska aromatiska kolväten (PAH)							
naftalen	<0.10	----	mg/kg TS	0.10	OJ-1	OJ-1	ST
acenaftalen	<0.10	----	mg/kg TS	0.10	OJ-1	OJ-1	ST
acenaften	<0.10	----	mg/kg TS	0.10	OJ-1	OJ-1	ST
fluoren	<0.10	----	mg/kg TS	0.10	OJ-1	OJ-1	ST
fenantren	<0.10	----	mg/kg TS	0.10	OJ-1	OJ-1	ST
antracen	<0.10	----	mg/kg TS	0.10	OJ-1	OJ-1	ST
fluoranten	<0.10	----	mg/kg TS	0.10	OJ-1	OJ-1	ST
pyren	<0.10	----	mg/kg TS	0.10	OJ-1	OJ-1	ST
bens(a)antracen	<0.05	----	mg/kg TS	0.05	OJ-1	OJ-1	ST
krysen	<0.05	----	mg/kg TS	0.05	OJ-1	OJ-1	ST
bens(b)fluoranten	<0.05	----	mg/kg TS	0.05	OJ-1	OJ-1	ST
bens(k)fluoranten	<0.05	----	mg/kg TS	0.05	OJ-1	OJ-1	ST
bens(a)pyren	<0.05	----	mg/kg TS	0.05	OJ-1	OJ-1	ST
dibens(a,h)antracen	<0.05	----	mg/kg TS	0.05	OJ-1	OJ-1	ST
bens(g,h,i)perylene	<0.10	----	mg/kg TS	0.10	OJ-1	OJ-1	ST
indeno(1,2,3,cd)pyren	<0.05	----	mg/kg TS	0.05	OJ-1	OJ-1	ST
summa PAH 16	<1.3	----	mg/kg TS	1.3	OJ-1	OJ-1	ST
summa cancerogena PAH	<0.18 *	----	mg/kg TS	0.20	OJ-1	OJ-1	ST
summa övriga PAH	<0.45 *	----	mg/kg TS	0.50	OJ-1	OJ-1	ST
summa PAH L	<0.15 *	----	mg/kg TS	0.15	OJ-1	OJ-1	ST
summa PAH M	<0.25 *	----	mg/kg TS	0.25	OJ-1	OJ-1	ST
summa PAH H	<0.22 *	----	mg/kg TS	0.25	OJ-1	OJ-1	ST



Sida : 33 av 35
Ordernummer : ST2301674
Kund : Iterio

Matris: JORD		Provbeteckning		23IT36 2-2,5				
		Laboratoriets provnummer		ST2301674-036				
		Provtagningsdatum / tid		ej specificerad				
Parameter	Resultat	MU	Enhet	LOR	Analyspaket	Metod	Utf.	
Provberedning								
Siktning/mortling	Ja	----	-	-	MS-1	S-PP-siev/grind	LE	
Torkning	Ja	----	-	-	MS-1	S-PP-dry50	LE	
Provberedning								
Uppslutning	Ja	----	-	-	P-7MHNO3-HB	S-PM59-HB	LE	
Metaller och grundämnen								
As, arsenik	2.25	± 0.30	mg/kg TS	0.500	MS-1	S-SFMS-59	LE	
Ba, barium	51.8	± 6.7	mg/kg TS	1.00	MS-1	S-SFMS-59	LE	
Cd, kadmium	<0.1	----	mg/kg TS	0.100	MS-1	S-SFMS-59	LE	
Co, kobolt	5.61	± 0.75	mg/kg TS	0.100	MS-1	S-SFMS-59	LE	
Cr, krom	23.2	± 3.3	mg/kg TS	0.200	MS-1	S-SFMS-59	LE	
Cu, koppar	13.6	± 1.9	mg/kg TS	0.300	MS-1	S-SFMS-59	LE	
Hg, kvicksilver	<0.2	----	mg/kg TS	0.200	MS-1	S-SFMS-59	LE	
Ni, nickel	10.6	± 1.5	mg/kg TS	0.200	MS-1	S-SFMS-59	LE	
Pb, bly	13.1	± 1.6	mg/kg TS	1.00	MS-1	S-SFMS-59	LE	
V, vanadin	29.4	± 3.7	mg/kg TS	0.200	MS-1	S-SFMS-59	LE	
Zn, zink	45.4	± 6.5	mg/kg TS	1.00	MS-1	S-SFMS-59	LE	
Fysikaliska parametrar								
torrsubstans vid 105°C	88.2	± 2.00	%	1.00	MS-1	TS-105	LE	

Matris: JORD		Provbeteckning		23IT06 0,5-1				
		Laboratoriets provnummer		ST2301674-037				
		Provtagningsdatum / tid		ej specificerad				
Parameter	Resultat	MU	Enhet	LOR	Analyspaket	Metod	Utf.	
Provberedning								
Siktning/mortling	Ja	----	-	-	MS-1	S-PP-siev/grind	LE	
Torkning	Ja	----	-	-	MS-1	S-PP-dry50	LE	
Provberedning								
Uppslutning	Ja	----	-	-	P-7MHNO3-HB	S-PM59-HB	LE	
Metaller och grundämnen								
As, arsenik	0.978	± 0.130	mg/kg TS	0.500	MS-1	S-SFMS-59	LE	
Ba, barium	114	± 15	mg/kg TS	1.00	MS-1	S-SFMS-59	LE	
Cd, kadmium	<0.1	----	mg/kg TS	0.100	MS-1	S-SFMS-59	LE	
Co, kobolt	10.1	± 1.3	mg/kg TS	0.100	MS-1	S-SFMS-59	LE	
Cr, krom	63.0	± 8.8	mg/kg TS	0.200	MS-1	S-SFMS-59	LE	
Cu, koppar	33.1	± 4.6	mg/kg TS	0.300	MS-1	S-SFMS-59	LE	
Hg, kvicksilver	<0.2	----	mg/kg TS	0.200	MS-1	S-SFMS-59	LE	
Ni, nickel	19.2	± 2.8	mg/kg TS	0.200	MS-1	S-SFMS-59	LE	
Pb, bly	23.2	± 2.9	mg/kg TS	1.00	MS-1	S-SFMS-59	LE	
V, vanadin	50.5	± 6.3	mg/kg TS	0.200	MS-1	S-SFMS-59	LE	
Zn, zink	84.5	± 12.0	mg/kg TS	1.00	MS-1	S-SFMS-59	LE	
Fysikaliska parametrar								
torrsubstans vid 105°C	93.1	± 2.00	%	1.00	MS-1	TS-105	LE	



Sida : 34 av 35
Ordernummer : ST2301674
Kund : Iterio

Parameter	Resultat	MU	Enhet	LOR	Analyspaket	Metod	Utf.
Matris: JORD							
		Provbeteckning		23IT06			
				1-1,2			
		Laboratoriets provnummer		ST2301674-038			
		Provtagningsdatum / tid		ej specificerad			
Provberedning							
Siktning/mortling	Ja	----	-	-	MS-1	S-PP-siev/grind	LE
Torkning	Ja	----	-	-	MS-1	S-PP-dry50	LE
Provberedning							
Uppslutning	Ja	----	-	-	P-7MHNO3-HB	S-PM59-HB	LE
Metaller och grundämnen							
As, arsenik	2.22	± 0.29	mg/kg TS	0.500	MS-1	S-SFMS-59	LE
Ba, barium	44.5	± 5.7	mg/kg TS	1.00	MS-1	S-SFMS-59	LE
Cd, kadmium	<0.1	----	mg/kg TS	0.100	MS-1	S-SFMS-59	LE
Co, kobolt	5.03	± 0.67	mg/kg TS	0.100	MS-1	S-SFMS-59	LE
Cr, krom	18.9	± 2.6	mg/kg TS	0.200	MS-1	S-SFMS-59	LE
Cu, koppar	11.6	± 1.6	mg/kg TS	0.300	MS-1	S-SFMS-59	LE
Hg, kvicksilver	<0.2	----	mg/kg TS	0.200	MS-1	S-SFMS-59	LE
Ni, nickel	9.82	± 1.41	mg/kg TS	0.200	MS-1	S-SFMS-59	LE
Pb, bly	7.82	± 0.97	mg/kg TS	1.00	MS-1	S-SFMS-59	LE
V, vanadin	26.8	± 3.4	mg/kg TS	0.200	MS-1	S-SFMS-59	LE
Zn, zink	43.1	± 6.1	mg/kg TS	1.00	MS-1	S-SFMS-59	LE
Polycykliska aromatiska kolväten (PAH)							
naftalen	<0.10	----	mg/kg TS	0.10	OJ-1	OJ-1	ST
acenaftylen	<0.10	----	mg/kg TS	0.10	OJ-1	OJ-1	ST
acenaften	<0.10	----	mg/kg TS	0.10	OJ-1	OJ-1	ST
fluoren	<0.10	----	mg/kg TS	0.10	OJ-1	OJ-1	ST
fenantren	<0.10	----	mg/kg TS	0.10	OJ-1	OJ-1	ST
antracen	<0.10	----	mg/kg TS	0.10	OJ-1	OJ-1	ST
fluoranten	<0.10	----	mg/kg TS	0.10	OJ-1	OJ-1	ST
pyren	<0.10	----	mg/kg TS	0.10	OJ-1	OJ-1	ST
bens(a)antracen	<0.05	----	mg/kg TS	0.05	OJ-1	OJ-1	ST
krysen	<0.05	----	mg/kg TS	0.05	OJ-1	OJ-1	ST
bens(b)fluoranten	<0.05	----	mg/kg TS	0.05	OJ-1	OJ-1	ST
bens(k)fluoranten	<0.05	----	mg/kg TS	0.05	OJ-1	OJ-1	ST
bens(a)pyren	<0.05	----	mg/kg TS	0.05	OJ-1	OJ-1	ST
dibens(a,h)antracen	<0.05	----	mg/kg TS	0.05	OJ-1	OJ-1	ST
bens(g,h,i)perylen	<0.10	----	mg/kg TS	0.10	OJ-1	OJ-1	ST
indeno(1,2,3,cd)pyren	<0.05	----	mg/kg TS	0.05	OJ-1	OJ-1	ST
summa PAH 16	<1.3	----	mg/kg TS	1.3	OJ-1	OJ-1	ST
summa cancerogena PAH	<0.18 *	----	mg/kg TS	0.20	OJ-1	OJ-1	ST
summa övriga PAH	<0.45 *	----	mg/kg TS	0.50	OJ-1	OJ-1	ST
summa PAH L	<0.15 *	----	mg/kg TS	0.15	OJ-1	OJ-1	ST
summa PAH M	<0.25 *	----	mg/kg TS	0.25	OJ-1	OJ-1	ST
summa PAH H	<0.22 *	----	mg/kg TS	0.25	OJ-1	OJ-1	ST
Fysikaliska parametrar							
torrsubstans vid 105°C	85.6	± 5.14	%	1.00	TS105	TS-105	ST



Sida : 35 av 35
Ordernummer : ST2301674
Kund : Iterio

Metodsammanfattningar

Analysmetoder	Metod
S-PP-dry50	Torkning av prov vid 50°C.
S-PP-siev/grind	Jord siktas <2mm enligt ISO 11464:2006. Slam och sediment homogeniseras genom mortling.
S-SFMS-59	Analys av metaller i jord, slam, sediment och byggnadsmaterial med ICP-SFMS enligt SS-EN ISO 17294-2:2016 och US EPA Method 200.8:1994 efter uppslutning av prov enligt S-PM59-HB.
TS-105	Bestämning av torrsubstans (TS) enligt SS-EN 15934:2012 utg 1.
HS-OJ-21	Mätningen utförs med headspace GC-MS enligt referens EPA Method 5021a rev. 2 update V; och SPIMFAB.
OJ-1	Bestämning av polycykliska aromatiska kolväten, PAH (16 föreningar enligt EPA) Mätning utförs med GC-MS enligt metod baserad på SS-EN ISO 18287:2008, utg. 1 mod. PAH cancerogena utgörs av bens(a)antracen, krysen, bens(b)fluoranten, bens(k)fluoranten, bens(a)pyren, dibens(ah)antracen och indeno(123cd)pyren. Summa PAH L: naftalen, acenaften och acenaftylen. Summa PAH M: fluoren, fenantren, antracen, fluoranten och pyren Summa PAH H: bens(a)antracen, krysen, bens(b)fluoranten, bens(k)fluoranten, bens(a)pyren, indeno(1,2,3-c,d)pyren, dibens(a,h)antracen och bens(g,h,i)perylen.
OJ-2a	Bestämning av polyklorerade bifenyler, PCB7 Mätning utförs med GC-MS enligt metod baserad på SS-EN 17322:2020 utg1.
SVOC-/HS-OJ-21*	Summa alifater >C5-C16 beräknad från HS-OJ-21 och SVOC-OJ-21.
SVOC-OJ-21	Bestämning av alifatfraktioner och aromatfraktioner Bestämning av polycykliska aromatiska kolväten, PAH (16 föreningar enligt EPA) Summa metylpyrener/metylfluorantener och summa metylkryser/metylbens(a)antracener. GC-MS enligt SIS/TK 535 N012 som är baserad på SPIMFABs kvalitetsmanual. PAH cancerogena utgörs av bens(a)antracen, krysen, bens(b)fluoranten, bens(k)fluoranten, bens(a)pyren, dibens(ah)antracen och indeno(123cd)pyren. Summa PAH L: naftalen, acenaften och acenaftylen. Summa PAH M: fluoren, fenantren, antracen, fluoranten och pyren. Summa PAH H: bens(a)antracen, krysen, bens(b)fluoranten, bens(k)fluoranten, bens(a)pyren, indeno(1,2,3-c,d)pyren, dibens(a,h)antracen och bens(g,h,i)perylen.
TOC-ber	TOC beräknad utifrån glödgningsförlust baserad på "Van Bemmelen" faktorn. Glödgningsförlust beräknad 100-glödgningsrest (%). Glödgningsrest bestämd enl. SS-EN 15935:2021 utg2.
TS-105	Bestämning av torrsubstans (TS) enligt SS-EN 15934:2012 utg 1.

Beredningsmetoder	Metod
S-PM59-HB	Upplösning i 7M salpetersyra i hotblock enligt SE-SOP-0021.
PP-S-Delprov STHLM*	Delprov.

Nyckel: **LOR** = Den rapporteringsgräns (LOR) som anges är standard för respektive parameter i metoden. Rapporteringsgränsen kan påverkas vid t.ex. spädning p.g.a. matrisstörningar, begränsad provmängd eller låg torrsubstanshalt.

MU = Mätosäkerhet

* = Asterisk efter resultatet visar på ej ackrediterat test, gäller både egna lab och underleverantör

Mätosäkerhet:

Mätosäkerheten anges som en utvidgad osäkerhet (enligt definitionen i "Evaluation of measurement data- Guide to the expression of uncertainty in measurement", JCGM 100:2008 Corrected version 2010) beräknad med täckningsfaktor lika med 2 vilket ger en konfidensnivå på ungefär 95%.

Mätosäkerhet anges endast för detekterade ämnen med halter över rapporteringsgränsen.

Mätosäkerhet från underleverantör anges oftast som en utvidgad osäkerhet beräknad med täckningsfaktor 2. För ytterligare information kontakta laboratoriet.

Utförande laboratorium (teknisk enhet inom ALS Scandinavia eller anlitat laboratorium (underleverantör)).

	Utf.
LE	Analys utförd av ALS Scandinavia AB, Aurozum 10 Luleå Sverige 977 75 Ackrediterad av: SWEDAC Ackrediteringsnummer: 2030, ISO/IEC 17025
ST	Analys utförd av ALS Scandinavia AB, Rinkebyvägen 19C Danderyd Sverige 182 36 Ackrediterad av: SWEDAC Ackrediteringsnummer: 2030, ISO/IEC 17025



Analyscertifikat

Ordernummer	: ST2301723	Sida	: 1 av 33
Kund	: Iterio	Projekt	: 6803 - Njupkärrs Skola
Kontaktperson	: Marie Dokken	Beställningsnummer	: 6803 - Njupkärrs Skola
Adress	: Ringvägen 100 hus C 118 60 Stockholm Sverige	Provtagare	: MP
E-post	: marie.dokken@iterio.se	Provtagningspunkt	: ----
Telefon	: ----	Ankomstdatum, prover	: 2023-01-19 11:50
C-O-C-nummer	: ----	Analys påbörjad	: 2023-01-23
(eller Orderblankett-num mer)		Utfärdad	: 2023-01-26 16:16
Offertnummer	: ST2022SE-ITERIO0001 (OF221671)	Antal ankomna prover	: 37
		Antal analyserade prover	: 37

Generell kommentar

Denna rapport får endast återges i sin helhet, om inte utfärdande laboratorium i förväg skriftligen godkänt annat. Resultatet gäller endast materialet såsom det har mottagits, identifierats och testats. Laboratoriet tar inget ansvar för information i denna rapport som har lämnats av kunden, eller resultat som kan ha påverkats av sådan information. Beträffande laboratoriets ansvar i samband med uppdrag, se vår webbplats www.alsglobal.se

Signatur	Position
Niels-Kristian Terkildsen	Laboratoriechef



Laboratorium	: ALS Scandinavia AB	hemsida	: www.alsglobal.se
Adress	: Rinkebyvägen 19C 182 36 Danderyd Sverige	E-post	: info.ta@alsglobal.com
		Telefon	: +46 8 5277 5200



Sida : 2 av 33
Ordernummer : ST2301723
Kund : Iterio

Analysresultat

Matris: JORD

Provbeteckning

Laboratoriets provnummer

Provtagningsdatum / tid

23IT06

1,2-1,5

ST2301723-001

ej specificerad

Parameter	Resultat	MU	Enhet	LOR	Analyspaket	Metod	Utf.
Torrsubstans							
torrsubstans vid 105°C	80.8	± 4.85	%	1.00	TS105	TS-105	ST
Polycykliska aromatiska kolväten (PAH)							
naftalen	<0.10	----	mg/kg TS	0.10	OJ-1	OJ-1	ST
acenaftylen	<0.10	----	mg/kg TS	0.10	OJ-1	OJ-1	ST
acenaften	<0.10	----	mg/kg TS	0.10	OJ-1	OJ-1	ST
fluoren	<0.10	----	mg/kg TS	0.10	OJ-1	OJ-1	ST
fenantren	<0.10	----	mg/kg TS	0.10	OJ-1	OJ-1	ST
antracen	<0.10	----	mg/kg TS	0.10	OJ-1	OJ-1	ST
fluoranten	<0.10	----	mg/kg TS	0.10	OJ-1	OJ-1	ST
pyren	<0.10	----	mg/kg TS	0.10	OJ-1	OJ-1	ST
bens(a)antracen	<0.05	----	mg/kg TS	0.05	OJ-1	OJ-1	ST
krysen	<0.05	----	mg/kg TS	0.05	OJ-1	OJ-1	ST
bens(b)fluoranten	<0.05	----	mg/kg TS	0.05	OJ-1	OJ-1	ST
bens(k)fluoranten	<0.05	----	mg/kg TS	0.05	OJ-1	OJ-1	ST
bens(a)pyren	<0.05	----	mg/kg TS	0.05	OJ-1	OJ-1	ST
dibens(a,h)antracen	<0.05	----	mg/kg TS	0.05	OJ-1	OJ-1	ST
bens(g,h,i)perylene	<0.10	----	mg/kg TS	0.10	OJ-1	OJ-1	ST
indeno(1,2,3,cd)pyren	<0.05	----	mg/kg TS	0.05	OJ-1	OJ-1	ST
summa PAH 16	<1.3	----	mg/kg TS	1.3	OJ-1	OJ-1	ST
summa cancerogena PAH	<0.18 *	----	mg/kg TS	0.20	OJ-1	OJ-1	ST
summa övriga PAH	<0.45 *	----	mg/kg TS	0.50	OJ-1	OJ-1	ST
summa PAH L	<0.15 *	----	mg/kg TS	0.15	OJ-1	OJ-1	ST
summa PAH M	<0.25 *	----	mg/kg TS	0.25	OJ-1	OJ-1	ST
summa PAH H	<0.22 *	----	mg/kg TS	0.25	OJ-1	OJ-1	ST
Fysikaliska parametrar							
Glödförlust (GF)	4.22	± 0.25	% TS	0.10	TOCB	TOC-ber	ST
TOC, beräknad	2.45	± 0.15	% TS	0.10	TOCB	TOC-ber	ST



Sida : 3 av 33
Ordernummer : ST2301723
Kund : Iterio

Matris: JORD

Provbeteckning

Laboratoriets provnummer

Provtagningsdatum / tid

Parameter	Resultat	MU	Enhet	LOR	Analyspaket	Metod	Utf.
		23IT40					
		0-0,7					
		ST2301723-002					
		ej specificerad					
Provberedning							
Siktning/mortling	Ja	----	-	-	MS-1	S-PP-siev/grind	LE
Torkning	Ja	----	-	-	MS-1	S-PP-dry50	LE
Provberedning							
Uppslutning	Ja	----	-	-	P-7MHNO3-HB	S-PM59-HB	LE
Metaller och grundämnen							
As, arsenik	1.09	± 0.15	mg/kg TS	0.500	MS-1	S-SFMS-59	LE
Ba, barium	11.0	± 1.4	mg/kg TS	1.00	MS-1	S-SFMS-59	LE
Cd, kadmium	<0.1	----	mg/kg TS	0.100	MS-1	S-SFMS-59	LE
Co, kobolt	2.80	± 0.37	mg/kg TS	0.100	MS-1	S-SFMS-59	LE
Cr, krom	9.21	± 1.29	mg/kg TS	0.200	MS-1	S-SFMS-59	LE
Cu, koppar	8.88	± 1.24	mg/kg TS	0.300	MS-1	S-SFMS-59	LE
Hg, kvicksilver	<0.2	----	mg/kg TS	0.200	MS-1	S-SFMS-59	LE
Ni, nickel	5.92	± 0.85	mg/kg TS	0.200	MS-1	S-SFMS-59	LE
Pb, bly	3.90	± 0.49	mg/kg TS	1.00	MS-1	S-SFMS-59	LE
V, vanadin	13.3	± 1.7	mg/kg TS	0.200	MS-1	S-SFMS-59	LE
Zn, zink	19.3	± 2.8	mg/kg TS	1.00	MS-1	S-SFMS-59	LE
Fysikaliska parametrar							
torrsubstans vid 105°C	86.2	± 2.00	%	1.00	MS-1	TS-105	LE



Sida : 4 av 33
Ordernummer : ST2301723
Kund : Iterio

Parameter	Resultat	MU	Enhet	LOR	Analyspaket	Metod	Utf.
Matris: JORD							
		<i>Provbeteckning</i>		23IT40			
				0,7-1			
		<i>Laboratoriets provnummer</i>		ST2301723-003			
		<i>Provtagningsdatum / tid</i>		ej specificerad			
Provberedning							
Siktning/mortling	Ja	----	-	-	MS-1	S-PP-siev/grind	LE
Torkning	Ja	----	-	-	MS-1	S-PP-dry50	LE
Provberedning							
Uppslutning	Ja	----	-	-	P-7MHNO3-HB	S-PM59-HB	LE
Metaller och grundämnen							
As, arsenik	1.96	± 0.26	mg/kg TS	0.500	MS-1	S-SFMS-59	LE
Ba, barium	34.6	± 4.4	mg/kg TS	1.00	MS-1	S-SFMS-59	LE
Cd, kadmium	<0.1	----	mg/kg TS	0.100	MS-1	S-SFMS-59	LE
Co, kobolt	4.12	± 0.55	mg/kg TS	0.100	MS-1	S-SFMS-59	LE
Cr, krom	18.8	± 2.6	mg/kg TS	0.200	MS-1	S-SFMS-59	LE
Cu, koppar	17.7	± 2.5	mg/kg TS	0.300	MS-1	S-SFMS-59	LE
Hg, kvicksilver	<0.2	----	mg/kg TS	0.200	MS-1	S-SFMS-59	LE
Ni, nickel	7.75	± 1.11	mg/kg TS	0.200	MS-1	S-SFMS-59	LE
Pb, bly	6.89	± 0.86	mg/kg TS	1.00	MS-1	S-SFMS-59	LE
V, vanadin	21.8	± 2.7	mg/kg TS	0.200	MS-1	S-SFMS-59	LE
Zn, zink	36.3	± 5.2	mg/kg TS	1.00	MS-1	S-SFMS-59	LE
Polycykliska aromatiska kolväten (PAH)							
naftalen	<0.10	----	mg/kg TS	0.10	OJ-1	OJ-1	ST
acenaftilen	<0.10	----	mg/kg TS	0.10	OJ-1	OJ-1	ST
acenaften	<0.10	----	mg/kg TS	0.10	OJ-1	OJ-1	ST
fluoren	<0.10	----	mg/kg TS	0.10	OJ-1	OJ-1	ST
fenantren	<0.10	----	mg/kg TS	0.10	OJ-1	OJ-1	ST
antracen	<0.10	----	mg/kg TS	0.10	OJ-1	OJ-1	ST
fluoranten	<0.10	----	mg/kg TS	0.10	OJ-1	OJ-1	ST
pyren	<0.10	----	mg/kg TS	0.10	OJ-1	OJ-1	ST
bens(a)antracen	<0.05	----	mg/kg TS	0.05	OJ-1	OJ-1	ST
krysen	<0.05	----	mg/kg TS	0.05	OJ-1	OJ-1	ST
bens(b)fluoranten	<0.05	----	mg/kg TS	0.05	OJ-1	OJ-1	ST
bens(k)fluoranten	<0.05	----	mg/kg TS	0.05	OJ-1	OJ-1	ST
bens(a)pyren	<0.05	----	mg/kg TS	0.05	OJ-1	OJ-1	ST
dibens(a,h)antracen	<0.05	----	mg/kg TS	0.05	OJ-1	OJ-1	ST
bens(g,h,i)perylene	<0.10	----	mg/kg TS	0.10	OJ-1	OJ-1	ST
indeno(1,2,3,cd)pyren	<0.05	----	mg/kg TS	0.05	OJ-1	OJ-1	ST
summa PAH 16	<1.3	----	mg/kg TS	1.3	OJ-1	OJ-1	ST
summa cancerogena PAH	<0.18 *	----	mg/kg TS	0.20	OJ-1	OJ-1	ST
summa övriga PAH	<0.45 *	----	mg/kg TS	0.50	OJ-1	OJ-1	ST
summa PAH L	<0.15 *	----	mg/kg TS	0.15	OJ-1	OJ-1	ST
summa PAH M	<0.25 *	----	mg/kg TS	0.25	OJ-1	OJ-1	ST
summa PAH H	<0.22 *	----	mg/kg TS	0.25	OJ-1	OJ-1	ST
Fysikaliska parametrar							
torrsubstans vid 105°C	88.2	± 5.29	%	1.00	MS-1	TS-105	ST



Sida : 5 av 33
Ordernummer : ST2301723
Kund : Iterio

Matris: JORD		Provbeteckning		23IT40 2-2,5				
		Laboratoriets provnummer		ST2301723-004				
		Provtagningsdatum / tid		ej specificerad				
Parameter	Resultat	MU	Enhet	LOR	Analyspaket	Metod	Utf.	
Torrsubstans								
torrsubstans vid 105°C	83.7	± 5.02	%	1.00	TOCB	TS-105	ST	
Polycykliska aromatiska kolväten (PAH)								
naftalen	<0.10	----	mg/kg TS	0.10	OJ-1	OJ-1	ST	
acenaftylen	<0.10	----	mg/kg TS	0.10	OJ-1	OJ-1	ST	
acenaften	<0.10	----	mg/kg TS	0.10	OJ-1	OJ-1	ST	
fluoren	<0.10	----	mg/kg TS	0.10	OJ-1	OJ-1	ST	
fenantren	<0.10	----	mg/kg TS	0.10	OJ-1	OJ-1	ST	
antracen	<0.10	----	mg/kg TS	0.10	OJ-1	OJ-1	ST	
fluoranten	<0.10	----	mg/kg TS	0.10	OJ-1	OJ-1	ST	
pyren	<0.10	----	mg/kg TS	0.10	OJ-1	OJ-1	ST	
bens(a)antracen	<0.05	----	mg/kg TS	0.05	OJ-1	OJ-1	ST	
krysen	<0.05	----	mg/kg TS	0.05	OJ-1	OJ-1	ST	
bens(b)fluoranten	0.06	± 0.16	mg/kg TS	0.05	OJ-1	OJ-1	ST	
bens(k)fluoranten	<0.05	----	mg/kg TS	0.05	OJ-1	OJ-1	ST	
bens(a)pyren	<0.05	----	mg/kg TS	0.05	OJ-1	OJ-1	ST	
dibens(a,h)antracen	<0.05	----	mg/kg TS	0.05	OJ-1	OJ-1	ST	
bens(g,h,i)perylen	<0.10	----	mg/kg TS	0.10	OJ-1	OJ-1	ST	
indeno(1,2,3,cd)pyren	<0.05	----	mg/kg TS	0.05	OJ-1	OJ-1	ST	
summa PAH 16	<1.3	----	mg/kg TS	1.3	OJ-1	OJ-1	ST	
summa cancerogena PAH	0.06 *	----	mg/kg TS	0.20	OJ-1	OJ-1	ST	
summa övriga PAH	<0.45 *	----	mg/kg TS	0.50	OJ-1	OJ-1	ST	
summa PAH L	<0.15 *	----	mg/kg TS	0.15	OJ-1	OJ-1	ST	
summa PAH M	<0.25 *	----	mg/kg TS	0.25	OJ-1	OJ-1	ST	
summa PAH H	0.06 *	----	mg/kg TS	0.25	OJ-1	OJ-1	ST	
Fysikaliska parametrar								
Glödförlust (GF)	2.62	± 0.16	% TS	0.10	TOCB	TOC-ber	ST	
TOC, beräknad	1.52	± 0.09	% TS	0.10	TOCB	TOC-ber	ST	



Sida : 6 av 33
Ordernummer : ST2301723
Kund : Iterio

Matris: JORD		Provbeteckning		23IT40 2,5-3				
		Laboratoriets provnummer		ST2301723-005				
		Provtagningsdatum / tid		ej specificerad				
Parameter	Resultat	MU	Enhet	LOR	Analyspaket	Metod	Utf.	
Provberedning								
Siktning/mortling	Ja	----	-	-	MS-1	S-PP-siev/grind	LE	
Torkning	Ja	----	-	-	MS-1	S-PP-dry50	LE	
Provberedning								
Uppslutning	Ja	----	-	-	P-7MHNO3-HB	S-PM59-HB	LE	
Metaller och grundämnen								
As, arsenik	2.07	± 0.27	mg/kg TS	0.500	MS-1	S-SFMS-59	LE	
Ba, barium	42.0	± 5.4	mg/kg TS	1.00	MS-1	S-SFMS-59	LE	
Cd, kadmium	<0.1	----	mg/kg TS	0.100	MS-1	S-SFMS-59	LE	
Co, kobolt	5.03	± 0.67	mg/kg TS	0.100	MS-1	S-SFMS-59	LE	
Cr, krom	19.7	± 2.8	mg/kg TS	0.200	MS-1	S-SFMS-59	LE	
Cu, koppar	9.75	± 1.36	mg/kg TS	0.300	MS-1	S-SFMS-59	LE	
Hg, kvicksilver	<0.2	----	mg/kg TS	0.200	MS-1	S-SFMS-59	LE	
Ni, nickel	8.52	± 1.22	mg/kg TS	0.200	MS-1	S-SFMS-59	LE	
Pb, bly	7.98	± 0.99	mg/kg TS	1.00	MS-1	S-SFMS-59	LE	
V, vanadin	28.6	± 3.6	mg/kg TS	0.200	MS-1	S-SFMS-59	LE	
Zn, zink	32.8	± 4.7	mg/kg TS	1.00	MS-1	S-SFMS-59	LE	
Fysikaliska parametrar								
torrsubstans vid 105°C	80.5	± 2.00	%	1.00	MS-1	TS-105	LE	

Matris: JORD		Provbeteckning		23IT37 0-0,3				
		Laboratoriets provnummer		ST2301723-006				
		Provtagningsdatum / tid		ej specificerad				
Parameter	Resultat	MU	Enhet	LOR	Analyspaket	Metod	Utf.	
Provberedning								
Siktning/mortling	Ja	----	-	-	MS-1	S-PP-siev/grind	LE	
Torkning	Ja	----	-	-	MS-1	S-PP-dry50	LE	
Provberedning								
Uppslutning	Ja	----	-	-	P-7MHNO3-HB	S-PM59-HB	LE	
Metaller och grundämnen								
As, arsenik	2.98	± 0.40	mg/kg TS	0.500	MS-1	S-SFMS-59	LE	
Ba, barium	39.3	± 5.0	mg/kg TS	1.00	MS-1	S-SFMS-59	LE	
Cd, kadmium	<0.1	----	mg/kg TS	0.100	MS-1	S-SFMS-59	LE	
Co, kobolt	3.87	± 0.52	mg/kg TS	0.100	MS-1	S-SFMS-59	LE	
Cr, krom	16.6	± 2.3	mg/kg TS	0.200	MS-1	S-SFMS-59	LE	
Cu, koppar	11.9	± 1.7	mg/kg TS	0.300	MS-1	S-SFMS-59	LE	
Hg, kvicksilver	<0.2	----	mg/kg TS	0.200	MS-1	S-SFMS-59	LE	
Ni, nickel	8.07	± 1.16	mg/kg TS	0.200	MS-1	S-SFMS-59	LE	
Pb, bly	10.3	± 1.3	mg/kg TS	1.00	MS-1	S-SFMS-59	LE	
V, vanadin	21.8	± 2.7	mg/kg TS	0.200	MS-1	S-SFMS-59	LE	
Zn, zink	35.1	± 5.0	mg/kg TS	1.00	MS-1	S-SFMS-59	LE	
Fysikaliska parametrar								
torrsubstans vid 105°C	85.3	± 2.00	%	1.00	MS-1	TS-105	LE	



Sida : 7 av 33
Ordernummer : ST2301723
Kund : Iterio

Matris: JORD

Provbeteckning

Laboratoriets provnummer

Provtagningsdatum / tid

Parameter	Resultat	MU	Enhet	LOR	Analyspaket	Metod	Utf.
		23IT37					
		0,3-1					
		ST2301723-007					
		ej specificerad					
Provberedning							
Siktning/mortling	Ja	----	-	-	MS-1	S-PP-siev/grind	LE
Torkning	Ja	----	-	-	MS-1	S-PP-dry50	LE
Provberedning							
Uppslutning	Ja	----	-	-	P-7MHNO3-HB	S-PM59-HB	LE
Metaller och grundämnen							
As, arsenik	1.25	± 0.17	mg/kg TS	0.500	MS-1	S-SFMS-59	LE
Ba, barium	11.9	± 1.5	mg/kg TS	1.00	MS-1	S-SFMS-59	LE
Cd, kadmium	<0.1	----	mg/kg TS	0.100	MS-1	S-SFMS-59	LE
Co, kobolt	2.47	± 0.33	mg/kg TS	0.100	MS-1	S-SFMS-59	LE
Cr, krom	7.91	± 1.10	mg/kg TS	0.200	MS-1	S-SFMS-59	LE
Cu, koppar	7.42	± 1.04	mg/kg TS	0.300	MS-1	S-SFMS-59	LE
Hg, kvicksilver	<0.2	----	mg/kg TS	0.200	MS-1	S-SFMS-59	LE
Ni, nickel	5.06	± 0.73	mg/kg TS	0.200	MS-1	S-SFMS-59	LE
Pb, bly	3.78	± 0.47	mg/kg TS	1.00	MS-1	S-SFMS-59	LE
V, vanadin	12.5	± 1.6	mg/kg TS	0.200	MS-1	S-SFMS-59	LE
Zn, zink	16.8	± 2.4	mg/kg TS	1.00	MS-1	S-SFMS-59	LE
Fysikaliska parametrar							
torrsubstans vid 105°C	85.2	± 2.00	%	1.00	MS-1	TS-105	LE



Sida : 8 av 33
Ordernummer : ST2301723
Kund : Iterio

Parameter	Resultat	MU	Enhet	LOR	Analyspaket	Metod	Utf.
Matris: JORD							
		<i>Provbeteckning</i>		23IT37			
				1,3-1,8			
		<i>Laboratoriets provnummer</i>		ST2301723-008			
		<i>Provtagningsdatum / tid</i>		ej specificerad			
Provberedning							
Siktning/mortling	Ja	----	-	-	MS-1	S-PP-siev/grind	LE
Torkning	Ja	----	-	-	MS-1	S-PP-dry50	LE
Provberedning							
Uppslutning	Ja	----	-	-	P-7MHNO3-HB	S-PM59-HB	LE
Metaller och grundämnen							
As, arsenik	2.76	± 0.37	mg/kg TS	0.500	MS-1	S-SFMS-59	LE
Ba, barium	64.6	± 8.3	mg/kg TS	1.00	MS-1	S-SFMS-59	LE
Cd, kadmium	<0.1	----	mg/kg TS	0.100	MS-1	S-SFMS-59	LE
Co, kobolt	6.45	± 0.86	mg/kg TS	0.100	MS-1	S-SFMS-59	LE
Cr, krom	26.1	± 3.6	mg/kg TS	0.200	MS-1	S-SFMS-59	LE
Cu, koppar	12.5	± 1.7	mg/kg TS	0.300	MS-1	S-SFMS-59	LE
Hg, kvicksilver	<0.2	----	mg/kg TS	0.200	MS-1	S-SFMS-59	LE
Ni, nickel	13.8	± 2.0	mg/kg TS	0.200	MS-1	S-SFMS-59	LE
Pb, bly	9.59	± 1.19	mg/kg TS	1.00	MS-1	S-SFMS-59	LE
V, vanadin	34.7	± 4.3	mg/kg TS	0.200	MS-1	S-SFMS-59	LE
Zn, zink	39.1	± 5.6	mg/kg TS	1.00	MS-1	S-SFMS-59	LE
Polycykliska aromatiska kolväten (PAH)							
naftalen	<0.10	----	mg/kg TS	0.10	OJ-1	OJ-1	ST
acenaftilen	<0.10	----	mg/kg TS	0.10	OJ-1	OJ-1	ST
acenaften	<0.10	----	mg/kg TS	0.10	OJ-1	OJ-1	ST
fluoren	<0.10	----	mg/kg TS	0.10	OJ-1	OJ-1	ST
fenantren	<0.10	----	mg/kg TS	0.10	OJ-1	OJ-1	ST
antracen	<0.10	----	mg/kg TS	0.10	OJ-1	OJ-1	ST
fluoranten	<0.10	----	mg/kg TS	0.10	OJ-1	OJ-1	ST
pyren	<0.10	----	mg/kg TS	0.10	OJ-1	OJ-1	ST
bens(a)antracen	<0.05	----	mg/kg TS	0.05	OJ-1	OJ-1	ST
krysen	<0.05	----	mg/kg TS	0.05	OJ-1	OJ-1	ST
bens(b)fluoranten	<0.05	----	mg/kg TS	0.05	OJ-1	OJ-1	ST
bens(k)fluoranten	<0.05	----	mg/kg TS	0.05	OJ-1	OJ-1	ST
bens(a)pyren	<0.05	----	mg/kg TS	0.05	OJ-1	OJ-1	ST
dibens(a,h)antracen	<0.05	----	mg/kg TS	0.05	OJ-1	OJ-1	ST
bens(g,h,i)perylene	<0.10	----	mg/kg TS	0.10	OJ-1	OJ-1	ST
indeno(1,2,3,cd)pyren	<0.05	----	mg/kg TS	0.05	OJ-1	OJ-1	ST
summa PAH 16	<1.3	----	mg/kg TS	1.3	OJ-1	OJ-1	ST
summa cancerogena PAH	<0.18 *	----	mg/kg TS	0.20	OJ-1	OJ-1	ST
summa övriga PAH	<0.45 *	----	mg/kg TS	0.50	OJ-1	OJ-1	ST
summa PAH L	<0.15 *	----	mg/kg TS	0.15	OJ-1	OJ-1	ST
summa PAH M	<0.25 *	----	mg/kg TS	0.25	OJ-1	OJ-1	ST
summa PAH H	<0.22 *	----	mg/kg TS	0.25	OJ-1	OJ-1	ST
Fysikaliska parametrar							
torrsubstans vid 105°C	82.3	± 4.94	%	1.00	MS-1	TS-105	ST
Glödförlust (GF)	1.92	± 0.12	% TS	0.10	TOCB	TOC-ber	ST
TOC, beräknad	1.12	± 0.07	% TS	0.10	TOCB	TOC-ber	ST



Sida : 9 av 33
Ordernummer : ST2301723
Kund : Iterio

Matris: JORD

Provbeteckning

Laboratoriets provnummer

Provtagningsdatum / tid

Parameter	Resultat	MU	Enhet	LOR	Analyspaket	Metod	Utf.
		23IT29					
		0-0,5					
		ST2301723-009					
		ej specificerad					
Provberedning							
Siktning/mortling	Ja	----	-	-	MS-1	S-PP-siev/grind	LE
Torkning	Ja	----	-	-	MS-1	S-PP-dry50	LE
Provberedning							
Uppslutning	Ja	----	-	-	P-7MHNO3-HB	S-PM59-HB	LE
Metaller och grundämnen							
As, arsenik	1.56	± 0.21	mg/kg TS	0.500	MS-1	S-SFMS-59	LE
Ba, barium	50.7	± 6.5	mg/kg TS	1.00	MS-1	S-SFMS-59	LE
Cd, kadmium	0.387	± 0.055	mg/kg TS	0.100	MS-1	S-SFMS-59	LE
Co, kobolt	6.84	± 0.91	mg/kg TS	0.100	MS-1	S-SFMS-59	LE
Cr, krom	18.4	± 2.6	mg/kg TS	0.200	MS-1	S-SFMS-59	LE
Cu, koppar	15.7	± 2.2	mg/kg TS	0.300	MS-1	S-SFMS-59	LE
Hg, kvicksilver	<0.2	----	mg/kg TS	0.200	MS-1	S-SFMS-59	LE
Ni, nickel	12.3	± 1.8	mg/kg TS	0.200	MS-1	S-SFMS-59	LE
Pb, bly	83.8	± 10.4	mg/kg TS	1.00	MS-1	S-SFMS-59	LE
V, vanadin	23.8	± 3.0	mg/kg TS	0.200	MS-1	S-SFMS-59	LE
Zn, zink	101	± 14	mg/kg TS	1.00	MS-1	S-SFMS-59	LE
Fysikaliska parametrar							
torrsubstans vid 105°C	87.7	± 2.00	%	1.00	MS-1	TS-105	LE



Sida : 10 av 33
Ordernummer : ST2301723
Kund : Iterio

Parameter	Resultat	MU	Enhet	LOR	Analyspaket	Metod	Utf.
Matris: JORD							
		<i>Provbeteckning</i>		23IT29			
				0,5-1			
		<i>Laboratoriets provnummer</i>		ST2301723-010			
		<i>Provtagningsdatum / tid</i>		ej specificerad			
Provberedning							
Siktning/mortling	Ja	----	-	-	MS-1	S-PP-siev/grind	LE
Torkning	Ja	----	-	-	MS-1	S-PP-dry50	LE
Provberedning							
Uppslutning	Ja	----	-	-	P-7MHNO3-HB	S-PM59-HB	LE
Metaller och grundämnen							
As, arsenik	2.39	± 0.32	mg/kg TS	0.500	MS-1	S-SFMS-59	LE
Ba, barium	41.2	± 5.3	mg/kg TS	1.00	MS-1	S-SFMS-59	LE
Cd, kadmium	<0.1	----	mg/kg TS	0.100	MS-1	S-SFMS-59	LE
Co, kobolt	5.18	± 0.69	mg/kg TS	0.100	MS-1	S-SFMS-59	LE
Cr, krom	20.3	± 2.8	mg/kg TS	0.200	MS-1	S-SFMS-59	LE
Cu, koppar	9.81	± 1.36	mg/kg TS	0.300	MS-1	S-SFMS-59	LE
Hg, kvicksilver	<0.2	----	mg/kg TS	0.200	MS-1	S-SFMS-59	LE
Ni, nickel	9.22	± 1.32	mg/kg TS	0.200	MS-1	S-SFMS-59	LE
Pb, bly	12.0	± 1.5	mg/kg TS	1.00	MS-1	S-SFMS-59	LE
V, vanadin	29.5	± 3.7	mg/kg TS	0.200	MS-1	S-SFMS-59	LE
Zn, zink	54.4	± 7.7	mg/kg TS	1.00	MS-1	S-SFMS-59	LE
Polycykliska aromatiska kolväten (PAH)							
naftalen	<0.10	----	mg/kg TS	0.10	OJ-1	OJ-1	ST
acenaftylen	<0.10	----	mg/kg TS	0.10	OJ-1	OJ-1	ST
acenaften	<0.10	----	mg/kg TS	0.10	OJ-1	OJ-1	ST
fluoren	<0.10	----	mg/kg TS	0.10	OJ-1	OJ-1	ST
fenantren	<0.10	----	mg/kg TS	0.10	OJ-1	OJ-1	ST
antracen	<0.10	----	mg/kg TS	0.10	OJ-1	OJ-1	ST
fluoranten	<0.10	----	mg/kg TS	0.10	OJ-1	OJ-1	ST
pyren	<0.10	----	mg/kg TS	0.10	OJ-1	OJ-1	ST
bens(a)antracen	<0.05	----	mg/kg TS	0.05	OJ-1	OJ-1	ST
krysen	<0.05	----	mg/kg TS	0.05	OJ-1	OJ-1	ST
bens(b)fluoranten	<0.05	----	mg/kg TS	0.05	OJ-1	OJ-1	ST
bens(k)fluoranten	<0.05	----	mg/kg TS	0.05	OJ-1	OJ-1	ST
bens(a)pyren	<0.05	----	mg/kg TS	0.05	OJ-1	OJ-1	ST
dibens(a,h)antracen	<0.05	----	mg/kg TS	0.05	OJ-1	OJ-1	ST
bens(g,h,i)perylen	<0.10	----	mg/kg TS	0.10	OJ-1	OJ-1	ST
indeno(1,2,3,cd)pyren	<0.05	----	mg/kg TS	0.05	OJ-1	OJ-1	ST
summa PAH 16	<1.3	----	mg/kg TS	1.3	OJ-1	OJ-1	ST
summa cancerogena PAH	<0.18 *	----	mg/kg TS	0.20	OJ-1	OJ-1	ST
summa övriga PAH	<0.45 *	----	mg/kg TS	0.50	OJ-1	OJ-1	ST
summa PAH L	<0.15 *	----	mg/kg TS	0.15	OJ-1	OJ-1	ST
summa PAH M	<0.25 *	----	mg/kg TS	0.25	OJ-1	OJ-1	ST
summa PAH H	<0.22 *	----	mg/kg TS	0.25	OJ-1	OJ-1	ST
Fysikaliska parametrar							
torrsubstans vid 105°C	80.7	± 4.84	%	1.00	TS105	TS-105	ST



Sida : 11 av 33
Ordernummer : ST2301723
Kund : Iterio

Matris: JORD		Provbeteckning		23IT29 1-1,7				
		Laboratoriets provnummer		ST2301723-011				
		Provtagningsdatum / tid		ej specificerad				
Parameter	Resultat	MU	Enhet	LOR	Analyspaket	Metod	Utf.	
Polycykliska aromatiska kolväten (PAH)								
naftalen	<0.10	----	mg/kg TS	0.10	OJ-1	OJ-1	ST	
acenaftylen	<0.10	----	mg/kg TS	0.10	OJ-1	OJ-1	ST	
acenaften	<0.10	----	mg/kg TS	0.10	OJ-1	OJ-1	ST	
fluoren	<0.10	----	mg/kg TS	0.10	OJ-1	OJ-1	ST	
fenantren	<0.10	----	mg/kg TS	0.10	OJ-1	OJ-1	ST	
antracen	<0.10	----	mg/kg TS	0.10	OJ-1	OJ-1	ST	
fluoranten	<0.10	----	mg/kg TS	0.10	OJ-1	OJ-1	ST	
pyren	<0.10	----	mg/kg TS	0.10	OJ-1	OJ-1	ST	
bens(a)antracen	<0.05	----	mg/kg TS	0.05	OJ-1	OJ-1	ST	
krysen	<0.05	----	mg/kg TS	0.05	OJ-1	OJ-1	ST	
bens(b)fluoranten	<0.05	----	mg/kg TS	0.05	OJ-1	OJ-1	ST	
bens(k)fluoranten	<0.05	----	mg/kg TS	0.05	OJ-1	OJ-1	ST	
bens(a)pyren	<0.05	----	mg/kg TS	0.05	OJ-1	OJ-1	ST	
dibens(a,h)antracen	<0.05	----	mg/kg TS	0.05	OJ-1	OJ-1	ST	
bens(g,h,i)perylen	<0.10	----	mg/kg TS	0.10	OJ-1	OJ-1	ST	
indeno(1,2,3,cd)pyren	<0.05	----	mg/kg TS	0.05	OJ-1	OJ-1	ST	
summa PAH 16	<1.3	----	mg/kg TS	1.3	OJ-1	OJ-1	ST	
summa cancerogena PAH	<0.18 *	----	mg/kg TS	0.20	OJ-1	OJ-1	ST	
summa övriga PAH	<0.45 *	----	mg/kg TS	0.50	OJ-1	OJ-1	ST	
summa PAH L	<0.15 *	----	mg/kg TS	0.15	OJ-1	OJ-1	ST	
summa PAH M	<0.25 *	----	mg/kg TS	0.25	OJ-1	OJ-1	ST	
summa PAH H	<0.22 *	----	mg/kg TS	0.25	OJ-1	OJ-1	ST	

Matris: JORD		Provbeteckning		23IT29 1,7-2				
		Laboratoriets provnummer		ST2301723-012				
		Provtagningsdatum / tid		ej specificerad				
Parameter	Resultat	MU	Enhet	LOR	Analyspaket	Metod	Utf.	
Torrsubstans								
torrsubstans vid 105°C	82.2	± 4.93	%	1.00	TOCB	TS-105	ST	
Fysikaliska parametrar								
Glödförlust (GF)	2.57	± 0.15	% TS	0.10	TOCB	TOC-ber	ST	
TOC, beräknad	1.49	± 0.09	% TS	0.10	TOCB	TOC-ber	ST	



Sida : 12 av 33
Ordernummer : ST2301723
Kund : Iterio

Matris: JORD		Provbeteckning		23IT27 0,05-0,5				
Laboratoriets provnummer				ST2301723-013				
Provtagningsdatum / tid				ej specificerad				
Parameter	Resultat	MU	Enhet	LOR	Analyspaket	Metod	Utf.	
Polycykliska aromatiska kolväten (PAH)								
naftalen	<0.50	----	mg/kg TS	0.10	OJ-1	OJ-1	ST	
acenaftylen	<0.50	----	mg/kg TS	0.10	OJ-1	OJ-1	ST	
acenaften	<0.50	----	mg/kg TS	0.10	OJ-1	OJ-1	ST	
fluoren	<0.50	----	mg/kg TS	0.10	OJ-1	OJ-1	ST	
fenantren	<0.50	----	mg/kg TS	0.10	OJ-1	OJ-1	ST	
antracen	<0.50	----	mg/kg TS	0.10	OJ-1	OJ-1	ST	
fluoranten	<0.50	----	mg/kg TS	0.10	OJ-1	OJ-1	ST	
pyren	<0.50	----	mg/kg TS	0.10	OJ-1	OJ-1	ST	
bens(a)antracen	<0.25	----	mg/kg TS	0.05	OJ-1	OJ-1	ST	
krysen	0.26	± 0.18	mg/kg TS	0.05	OJ-1	OJ-1	ST	
bens(b)fluoranten	<0.25	----	mg/kg TS	0.05	OJ-1	OJ-1	ST	
bens(k)fluoranten	<0.25	----	mg/kg TS	0.05	OJ-1	OJ-1	ST	
bens(a)pyren	<0.25	----	mg/kg TS	0.05	OJ-1	OJ-1	ST	
dibens(a,h)antracen	<0.25	----	mg/kg TS	0.05	OJ-1	OJ-1	ST	
bens(g,h,i)perylen	<0.50	----	mg/kg TS	0.10	OJ-1	OJ-1	ST	
indeno(1,2,3,cd)pyren	<0.25	----	mg/kg TS	0.05	OJ-1	OJ-1	ST	
summa PAH 16	<6.3	----	mg/kg TS	1.3	OJ-1	OJ-1	ST	
summa cancerogena PAH	0.26 *	----	mg/kg TS	0.20	OJ-1	OJ-1	ST	
summa övriga PAH	<2.25 *	----	mg/kg TS	0.50	OJ-1	OJ-1	ST	
summa PAH L	<0.75 *	----	mg/kg TS	0.15	OJ-1	OJ-1	ST	
summa PAH M	<1.25 *	----	mg/kg TS	0.25	OJ-1	OJ-1	ST	
summa PAH H	0.26 *	----	mg/kg TS	0.25	OJ-1	OJ-1	ST	

Matris: JORD		Provbeteckning		23IT27 0,5-1				
Laboratoriets provnummer				ST2301723-014				
Provtagningsdatum / tid				ej specificerad				
Parameter	Resultat	MU	Enhet	LOR	Analyspaket	Metod	Utf.	
Provberedning								
Siktning/mortling	Ja	----	-	-	MS-1	S-PP-siev/grind	LE	
Torkning	Ja	----	-	-	MS-1	S-PP-dry50	LE	
Provberedning								
Uppslutning	Ja	----	-	-	P-7MHNO3-HB	S-PM59-HB	LE	
Metaller och grundämnen								
As, arsenik	1.40	± 0.19	mg/kg TS	0.500	MS-1	S-SFMS-59	LE	
Ba, barium	107	± 14	mg/kg TS	1.00	MS-1	S-SFMS-59	LE	
Cd, kadmium	<0.1	----	mg/kg TS	0.100	MS-1	S-SFMS-59	LE	
Co, kobolt	11.5	± 1.5	mg/kg TS	0.100	MS-1	S-SFMS-59	LE	
Cr, krom	118	± 17	mg/kg TS	0.200	MS-1	S-SFMS-59	LE	
Cu, koppar	28.8	± 4.0	mg/kg TS	0.300	MS-1	S-SFMS-59	LE	
Hg, kvicksilver	<0.2	----	mg/kg TS	0.200	MS-1	S-SFMS-59	LE	
Ni, nickel	22.6	± 3.2	mg/kg TS	0.200	MS-1	S-SFMS-59	LE	
Pb, bly	9.26	± 1.15	mg/kg TS	1.00	MS-1	S-SFMS-59	LE	
V, vanadin	84.2	± 10.5	mg/kg TS	0.200	MS-1	S-SFMS-59	LE	
Zn, zink	85.5	± 12.2	mg/kg TS	1.00	MS-1	S-SFMS-59	LE	
Fysikaliska parametrar								
torrsubstans vid 105°C	95.0	± 2.00	%	1.00	MS-1	TS-105	LE	



Sida : 13 av 33
Ordernummer : ST2301723
Kund : Iterio

Matris: JORD

Provbeteckning

23IT27

2-2,5

Laboratoriets provnummer

ST2301723-015

Provtagningsdatum / tid

ej specificerad

Parameter	Resultat	MU	Enhet	LOR	Analyspaket	Metod	Utf.
Torrsubstans							
torrsubstans vid 105°C	85.3	± 5.12	%	1.00	TOCB	TS-105	ST
Fysikaliska parametrar							
Glödförlust (GF)	1.05	± 0.06	% TS	0.10	TOCB	TOC-ber	ST
TOC, beräknad	0.61	± 0.04	% TS	0.10	TOCB	TOC-ber	ST



Sida : 14 av 33
Ordernummer : ST2301723
Kund : Iterio

Matris: JORD		Provbeteckning		23IT27				
		Laboratoriets provnummer		1-				
		Provtagningsdatum / tid		ST2301723-016				
				ej specificerad				
Parameter	Resultat	MU	Enhet	LOR	Analyspaket	Metod	Utf.	
Provberedning								
Siktning/mortling	Ja	----	-	-	MS-1	S-PP-siev/grind	LE	
Torkning	Ja	----	-	-	MS-1	S-PP-dry50	LE	
Provberedning								
Uppslutning	Ja	----	-	-	P-7MHNO3-HB	S-PM59-HB	LE	
Metaller och grundämnen								
As, arsenik	1.56	± 0.21	mg/kg TS	0.500	MS-1	S-SFMS-59	LE	
Ba, barium	27.4	± 3.5	mg/kg TS	1.00	MS-1	S-SFMS-59	LE	
Cd, kadmium	<0.1	----	mg/kg TS	0.100	MS-1	S-SFMS-59	LE	
Co, kobolt	4.83	± 0.64	mg/kg TS	0.100	MS-1	S-SFMS-59	LE	
Cr, krom	20.8	± 2.9	mg/kg TS	0.200	MS-1	S-SFMS-59	LE	
Cu, koppar	14.3	± 2.0	mg/kg TS	0.300	MS-1	S-SFMS-59	LE	
Hg, kvicksilver	<0.2	----	mg/kg TS	0.200	MS-1	S-SFMS-59	LE	
Ni, nickel	10.3	± 1.5	mg/kg TS	0.200	MS-1	S-SFMS-59	LE	
Pb, bly	7.49	± 0.93	mg/kg TS	1.00	MS-1	S-SFMS-59	LE	
V, vanadin	22.2	± 2.8	mg/kg TS	0.200	MS-1	S-SFMS-59	LE	
Zn, zink	38.1	± 5.4	mg/kg TS	1.00	MS-1	S-SFMS-59	LE	
Polycykliska aromatiska kolväten (PAH)								
naftalen	<0.10	----	mg/kg TS	0.10	OJ-1	OJ-1	ST	
acenaftilen	<0.10	----	mg/kg TS	0.10	OJ-1	OJ-1	ST	
acenaften	<0.10	----	mg/kg TS	0.10	OJ-1	OJ-1	ST	
fluoren	<0.10	----	mg/kg TS	0.10	OJ-1	OJ-1	ST	
fenantren	<0.10	----	mg/kg TS	0.10	OJ-1	OJ-1	ST	
antracen	<0.10	----	mg/kg TS	0.10	OJ-1	OJ-1	ST	
fluoranten	<0.10	----	mg/kg TS	0.10	OJ-1	OJ-1	ST	
pyren	<0.10	----	mg/kg TS	0.10	OJ-1	OJ-1	ST	
bens(a)antracen	<0.05	----	mg/kg TS	0.05	OJ-1	OJ-1	ST	
krysen	<0.05	----	mg/kg TS	0.05	OJ-1	OJ-1	ST	
bens(b)fluoranten	<0.05	----	mg/kg TS	0.05	OJ-1	OJ-1	ST	
bens(k)fluoranten	<0.05	----	mg/kg TS	0.05	OJ-1	OJ-1	ST	
bens(a)pyren	<0.05	----	mg/kg TS	0.05	OJ-1	OJ-1	ST	
dibens(a,h)antracen	<0.05	----	mg/kg TS	0.05	OJ-1	OJ-1	ST	
bens(g,h,i)perylene	<0.10	----	mg/kg TS	0.10	OJ-1	OJ-1	ST	
indeno(1,2,3,cd)pyren	<0.05	----	mg/kg TS	0.05	OJ-1	OJ-1	ST	
summa PAH 16	<1.3	----	mg/kg TS	1.3	OJ-1	OJ-1	ST	
summa cancerogena PAH	<0.18 *	----	mg/kg TS	0.20	OJ-1	OJ-1	ST	
summa övriga PAH	<0.45 *	----	mg/kg TS	0.50	OJ-1	OJ-1	ST	
summa PAH L	<0.15 *	----	mg/kg TS	0.15	OJ-1	OJ-1	ST	
summa PAH M	<0.25 *	----	mg/kg TS	0.25	OJ-1	OJ-1	ST	
summa PAH H	<0.22 *	----	mg/kg TS	0.25	OJ-1	OJ-1	ST	
Fysikaliska parametrar								
torrsubstans vid 105°C	91.2	± 5.47	%	1.00	TS105	TS-105	ST	



Sida : 15 av 33
Ordernummer : ST2301723
Kund : Iterio

Parameter	Resultat	MU	Enhet	LOR	Analyspaket	Metod	Utf.
Matris: JORD		Provbeteckning		23IT22			
				0-0,5			
		Laboratoriets provnummer		ST2301723-017			
		Provtagningsdatum / tid		ej specificerad			
Provberedning							
Siktning/mortling	Ja	----	-	-	MS-1	S-PP-siev/grind	LE
Torkning	Ja	----	-	-	MS-1	S-PP-dry50	LE
Provberedning							
Uppslutning	Ja	----	-	-	P-7MHNO3-HB	S-PM59-HB	LE
Metaller och grundämnen							
As, arsenik	<0.5	----	mg/kg TS	0.500	MS-1	S-SFMS-59	LE
Ba, barium	37.4	± 4.8	mg/kg TS	1.00	MS-1	S-SFMS-59	LE
Cd, kadmium	<0.1	----	mg/kg TS	0.100	MS-1	S-SFMS-59	LE
Co, kobolt	4.42	± 0.59	mg/kg TS	0.100	MS-1	S-SFMS-59	LE
Cr, krom	25.7	± 3.6	mg/kg TS	0.200	MS-1	S-SFMS-59	LE
Cu, koppar	7.04	± 0.99	mg/kg TS	0.300	MS-1	S-SFMS-59	LE
Hg, kvicksilver	<0.2	----	mg/kg TS	0.200	MS-1	S-SFMS-59	LE
Ni, nickel	8.40	± 1.20	mg/kg TS	0.200	MS-1	S-SFMS-59	LE
Pb, bly	11.8	± 1.5	mg/kg TS	1.00	MS-1	S-SFMS-59	LE
V, vanadin	21.9	± 2.7	mg/kg TS	0.200	MS-1	S-SFMS-59	LE
Zn, zink	37.5	± 5.4	mg/kg TS	1.00	MS-1	S-SFMS-59	LE
Polycykliska aromatiska kolväten (PAH)							
naftalen	<0.50	----	mg/kg TS	0.10	OJ-1	OJ-1	ST
acenaftilen	<0.50	----	mg/kg TS	0.10	OJ-1	OJ-1	ST
acenaften	<0.50	----	mg/kg TS	0.10	OJ-1	OJ-1	ST
fluoren	<0.50	----	mg/kg TS	0.10	OJ-1	OJ-1	ST
fenantren	<0.50	----	mg/kg TS	0.10	OJ-1	OJ-1	ST
antracen	<0.50	----	mg/kg TS	0.10	OJ-1	OJ-1	ST
fluoranten	<0.50	----	mg/kg TS	0.10	OJ-1	OJ-1	ST
pyren	<0.50	----	mg/kg TS	0.10	OJ-1	OJ-1	ST
bens(a)antracen	<0.25	----	mg/kg TS	0.05	OJ-1	OJ-1	ST
krysen	<0.25	----	mg/kg TS	0.05	OJ-1	OJ-1	ST
bens(b)fluoranten	<0.25	----	mg/kg TS	0.05	OJ-1	OJ-1	ST
bens(k)fluoranten	<0.25	----	mg/kg TS	0.05	OJ-1	OJ-1	ST
bens(a)pyren	<0.25	----	mg/kg TS	0.05	OJ-1	OJ-1	ST
dibens(a,h)antracen	<0.25	----	mg/kg TS	0.05	OJ-1	OJ-1	ST
bens(g,h,i)perylene	<0.50	----	mg/kg TS	0.10	OJ-1	OJ-1	ST
indeno(1,2,3,cd)pyren	<0.25	----	mg/kg TS	0.05	OJ-1	OJ-1	ST
summa PAH 16	<6.3	----	mg/kg TS	1.3	OJ-1	OJ-1	ST
summa cancerogena PAH	<0.88 *	----	mg/kg TS	0.20	OJ-1	OJ-1	ST
summa övriga PAH	<2.25 *	----	mg/kg TS	0.50	OJ-1	OJ-1	ST
summa PAH L	<0.75 *	----	mg/kg TS	0.15	OJ-1	OJ-1	ST
summa PAH M	<1.25 *	----	mg/kg TS	0.25	OJ-1	OJ-1	ST
summa PAH H	<1.12 *	----	mg/kg TS	0.25	OJ-1	OJ-1	ST
Fysikaliska parametrar							
torrsubstans vid 105°C	94.4	± 5.66	%	1.00	TS105	TS-105	ST



Sida : 16 av 33
Ordernummer : ST2301723
Kund : Iterio

Parameter	Resultat	MU	Enhet	LOR	Analyspaket	Metod	Utf.
Matris: JORD		Provbeteckning		23IT41			
				0,5-1			
		Laboratoriets provnummer		ST2301723-018			
		Provtagningsdatum / tid		ej specificerad			
Provberedning							
Siktning/mortling	Ja	----	-	-	MS-1	S-PP-siev/grind	LE
Torkning	Ja	----	-	-	MS-1	S-PP-dry50	LE
Provberedning							
Uppslutning	Ja	----	-	-	P-7MHNO3-HB	S-PM59-HB	LE
Metaller och grundämnen							
As, arsenik	2.19	± 0.29	mg/kg TS	0.500	MS-1	S-SFMS-59	LE
Ba, barium	18.0	± 2.3	mg/kg TS	1.00	MS-1	S-SFMS-59	LE
Cd, kadmium	<0.1	----	mg/kg TS	0.100	MS-1	S-SFMS-59	LE
Co, kobolt	2.49	± 0.33	mg/kg TS	0.100	MS-1	S-SFMS-59	LE
Cr, krom	8.74	± 1.22	mg/kg TS	0.200	MS-1	S-SFMS-59	LE
Cu, koppar	12.4	± 1.7	mg/kg TS	0.300	MS-1	S-SFMS-59	LE
Hg, kvicksilver	<0.2	----	mg/kg TS	0.200	MS-1	S-SFMS-59	LE
Ni, nickel	5.74	± 0.82	mg/kg TS	0.200	MS-1	S-SFMS-59	LE
Pb, bly	3.84	± 0.48	mg/kg TS	1.00	MS-1	S-SFMS-59	LE
V, vanadin	12.4	± 1.6	mg/kg TS	0.200	MS-1	S-SFMS-59	LE
Zn, zink	31.1	± 4.4	mg/kg TS	1.00	MS-1	S-SFMS-59	LE
Polycykliska aromatiska kolväten (PAH)							
naftalen	<0.10	----	mg/kg TS	0.10	OJ-1	OJ-1	ST
acenaftilen	<0.10	----	mg/kg TS	0.10	OJ-1	OJ-1	ST
acenaften	<0.10	----	mg/kg TS	0.10	OJ-1	OJ-1	ST
fluoren	<0.10	----	mg/kg TS	0.10	OJ-1	OJ-1	ST
fenantren	<0.10	----	mg/kg TS	0.10	OJ-1	OJ-1	ST
antracen	<0.10	----	mg/kg TS	0.10	OJ-1	OJ-1	ST
fluoranten	<0.10	----	mg/kg TS	0.10	OJ-1	OJ-1	ST
pyren	<0.10	----	mg/kg TS	0.10	OJ-1	OJ-1	ST
bens(a)antracen	<0.05	----	mg/kg TS	0.05	OJ-1	OJ-1	ST
krysen	<0.05	----	mg/kg TS	0.05	OJ-1	OJ-1	ST
bens(b)fluoranten	<0.05	----	mg/kg TS	0.05	OJ-1	OJ-1	ST
bens(k)fluoranten	<0.05	----	mg/kg TS	0.05	OJ-1	OJ-1	ST
bens(a)pyren	<0.05	----	mg/kg TS	0.05	OJ-1	OJ-1	ST
dibens(a,h)antracen	<0.05	----	mg/kg TS	0.05	OJ-1	OJ-1	ST
bens(g,h,i)perylene	<0.10	----	mg/kg TS	0.10	OJ-1	OJ-1	ST
indeno(1,2,3,cd)pyren	<0.05	----	mg/kg TS	0.05	OJ-1	OJ-1	ST
summa PAH 16	<1.3	----	mg/kg TS	1.3	OJ-1	OJ-1	ST
summa cancerogena PAH	<0.18 *	----	mg/kg TS	0.20	OJ-1	OJ-1	ST
summa övriga PAH	<0.45 *	----	mg/kg TS	0.50	OJ-1	OJ-1	ST
summa PAH L	<0.15 *	----	mg/kg TS	0.15	OJ-1	OJ-1	ST
summa PAH M	<0.25 *	----	mg/kg TS	0.25	OJ-1	OJ-1	ST
summa PAH H	<0.22 *	----	mg/kg TS	0.25	OJ-1	OJ-1	ST
Fysikaliska parametrar							
torrsubstans vid 105°C	85.8	± 5.15	%	1.00	TS105	TS-105	ST



Sida : 17 av 33
Ordernummer : ST2301723
Kund : Iterio

Matris: JORD		Provbeteckning		23IT21 0,05-0,5				
		Laboratoriets provnummer		ST2301723-019				
		Provtagningsdatum / tid		ej specificerad				
Parameter	Resultat	MU	Enhet	LOR	Analyspaket	Metod	Utf.	
Provberedning								
Siktning/mortling	Ja	----	-	-	MS-1	S-PP-siev/grind	LE	
Torkning	Ja	----	-	-	MS-1	S-PP-dry50	LE	
Provberedning								
Uppslutning	Ja	----	-	-	P-7MHNO3-HB	S-PM59-HB	LE	
Metaller och grundämnen								
As, arsenik	0.973	± 0.129	mg/kg TS	0.500	MS-1	S-SFMS-59	LE	
Ba, barium	113	± 15	mg/kg TS	1.00	MS-1	S-SFMS-59	LE	
Cd, kadmium	0.988	± 0.140	mg/kg TS	0.100	MS-1	S-SFMS-59	LE	
Co, kobolt	9.49	± 1.26	mg/kg TS	0.100	MS-1	S-SFMS-59	LE	
Cr, krom	58.8	± 8.2	mg/kg TS	0.200	MS-1	S-SFMS-59	LE	
Cu, koppar	21.4	± 3.0	mg/kg TS	0.300	MS-1	S-SFMS-59	LE	
Hg, kvicksilver	<0.2	----	mg/kg TS	0.200	MS-1	S-SFMS-59	LE	
Ni, nickel	16.8	± 2.4	mg/kg TS	0.200	MS-1	S-SFMS-59	LE	
Pb, bly	13.9	± 1.7	mg/kg TS	1.00	MS-1	S-SFMS-59	LE	
V, vanadin	47.4	± 5.9	mg/kg TS	0.200	MS-1	S-SFMS-59	LE	
Zn, zink	102	± 15	mg/kg TS	1.00	MS-1	S-SFMS-59	LE	
Polycykliska aromatiska kolväten (PAH)								
naftalen	<0.10	----	mg/kg TS	0.10	OJ-1	OJ-1	ST	
acenaftylen	<0.10	----	mg/kg TS	0.10	OJ-1	OJ-1	ST	
acenaften	<0.10	----	mg/kg TS	0.10	OJ-1	OJ-1	ST	
fluoren	<0.10	----	mg/kg TS	0.10	OJ-1	OJ-1	ST	
fenantren	<0.10	----	mg/kg TS	0.10	OJ-1	OJ-1	ST	
antracen	<0.10	----	mg/kg TS	0.10	OJ-1	OJ-1	ST	
fluoranten	<0.10	----	mg/kg TS	0.10	OJ-1	OJ-1	ST	
pyren	<0.10	----	mg/kg TS	0.10	OJ-1	OJ-1	ST	
bens(a)antracen	<0.05	----	mg/kg TS	0.05	OJ-1	OJ-1	ST	
krysen	<0.05	----	mg/kg TS	0.05	OJ-1	OJ-1	ST	
bens(b)fluoranten	<0.05	----	mg/kg TS	0.05	OJ-1	OJ-1	ST	
bens(k)fluoranten	<0.05	----	mg/kg TS	0.05	OJ-1	OJ-1	ST	
bens(a)pyren	<0.05	----	mg/kg TS	0.05	OJ-1	OJ-1	ST	
dibens(a,h)antracen	<0.05	----	mg/kg TS	0.05	OJ-1	OJ-1	ST	
bens(g,h,i)perylen	<0.10	----	mg/kg TS	0.10	OJ-1	OJ-1	ST	
indeno(1,2,3,cd)pyren	<0.05	----	mg/kg TS	0.05	OJ-1	OJ-1	ST	
summa PAH 16	<1.3	----	mg/kg TS	1.3	OJ-1	OJ-1	ST	
summa cancerogena PAH	<0.18 *	----	mg/kg TS	0.20	OJ-1	OJ-1	ST	
summa övriga PAH	<0.45 *	----	mg/kg TS	0.50	OJ-1	OJ-1	ST	
summa PAH L	<0.15 *	----	mg/kg TS	0.15	OJ-1	OJ-1	ST	
summa PAH M	<0.25 *	----	mg/kg TS	0.25	OJ-1	OJ-1	ST	
summa PAH H	<0.22 *	----	mg/kg TS	0.25	OJ-1	OJ-1	ST	
Fysikaliska parametrar								
torrsubstans vid 105°C	91.6	± 5.49	%	1.00	TS105	TS-105	ST	



Sida : 18 av 33
Ordernummer : ST2301723
Kund : Iterio

Matris: JORD		Provbeteckning		23IT21 1-1,2				
		Laboratoriets provnummer		ST2301723-020				
		Provtagningsdatum / tid		ej specificerad				
Parameter	Resultat	MU	Enhet	LOR	Analyspaket	Metod	Utf.	
Torrsubstans								
torrsubstans vid 105°C	89.9	± 5.39	%	1.00	TOCB	TS-105	ST	
Polycykliska aromatiska kolväten (PAH)								
naftalen	<0.10	----	mg/kg TS	0.10	OJ-1	OJ-1	ST	
acenaftylen	<0.10	----	mg/kg TS	0.10	OJ-1	OJ-1	ST	
acenaften	<0.10	----	mg/kg TS	0.10	OJ-1	OJ-1	ST	
fluoren	<0.10	----	mg/kg TS	0.10	OJ-1	OJ-1	ST	
fenantren	<0.10	----	mg/kg TS	0.10	OJ-1	OJ-1	ST	
antracen	<0.10	----	mg/kg TS	0.10	OJ-1	OJ-1	ST	
fluoranten	<0.10	----	mg/kg TS	0.10	OJ-1	OJ-1	ST	
pyren	<0.10	----	mg/kg TS	0.10	OJ-1	OJ-1	ST	
bens(a)antracen	<0.05	----	mg/kg TS	0.05	OJ-1	OJ-1	ST	
krysen	<0.05	----	mg/kg TS	0.05	OJ-1	OJ-1	ST	
bens(b)fluoranten	<0.05	----	mg/kg TS	0.05	OJ-1	OJ-1	ST	
bens(k)fluoranten	<0.05	----	mg/kg TS	0.05	OJ-1	OJ-1	ST	
bens(a)pyren	<0.05	----	mg/kg TS	0.05	OJ-1	OJ-1	ST	
dibens(a,h)antracen	<0.05	----	mg/kg TS	0.05	OJ-1	OJ-1	ST	
bens(g,h,i)perylen	<0.10	----	mg/kg TS	0.10	OJ-1	OJ-1	ST	
indeno(1,2,3,cd)pyren	<0.05	----	mg/kg TS	0.05	OJ-1	OJ-1	ST	
summa PAH 16	<1.3	----	mg/kg TS	1.3	OJ-1	OJ-1	ST	
summa cancerogena PAH	<0.18 *	----	mg/kg TS	0.20	OJ-1	OJ-1	ST	
summa övriga PAH	<0.45 *	----	mg/kg TS	0.50	OJ-1	OJ-1	ST	
summa PAH L	<0.15 *	----	mg/kg TS	0.15	OJ-1	OJ-1	ST	
summa PAH M	<0.25 *	----	mg/kg TS	0.25	OJ-1	OJ-1	ST	
summa PAH H	<0.22 *	----	mg/kg TS	0.25	OJ-1	OJ-1	ST	
Fysikaliska parametrar								
Glödförlust (GF)	0.80	± 0.05	% TS	0.10	TOCB	TOC-ber	ST	
TOC, beräknad	0.46	± 0.03	% TS	0.10	TOCB	TOC-ber	ST	



Sida : 19 av 33
Ordernummer : ST2301723
Kund : Iterio

Parameter	Resultat	MU	Enhet	LOR	Analyspaket	Metod	Utf.
Matris: JORD		Provbeteckning		23IT21			
				0,5-1			
		Laboratoriets provnummer		ST2301723-021			
		Provtagningsdatum / tid		ej specificerad			
Provberedning							
Siktning/mortling	Ja	----	-	-	MS-1	S-PP-siev/grind	LE
Torkning	Ja	----	-	-	MS-1	S-PP-dry50	LE
Provberedning							
Uppslutning	Ja	----	-	-	P-7MHNO3-HB	S-PM59-HB	LE
Metaller och grundämnen							
As, arsenik	1.59	± 0.21	mg/kg TS	0.500	MS-1	S-SFMS-59	LE
Ba, barium	19.3	± 2.5	mg/kg TS	1.00	MS-1	S-SFMS-59	LE
Cd, kadmium	<0.1	----	mg/kg TS	0.100	MS-1	S-SFMS-59	LE
Co, kobolt	2.64	± 0.35	mg/kg TS	0.100	MS-1	S-SFMS-59	LE
Cr, krom	9.69	± 1.35	mg/kg TS	0.200	MS-1	S-SFMS-59	LE
Cu, koppar	6.48	± 0.91	mg/kg TS	0.300	MS-1	S-SFMS-59	LE
Hg, kvicksilver	<0.2	----	mg/kg TS	0.200	MS-1	S-SFMS-59	LE
Ni, nickel	5.48	± 0.79	mg/kg TS	0.200	MS-1	S-SFMS-59	LE
Pb, bly	4.76	± 0.59	mg/kg TS	1.00	MS-1	S-SFMS-59	LE
V, vanadin	14.1	± 1.8	mg/kg TS	0.200	MS-1	S-SFMS-59	LE
Zn, zink	18.5	± 2.7	mg/kg TS	1.00	MS-1	S-SFMS-59	LE
Polycykliska aromatiska kolväten (PAH)							
naftalen	<0.10	----	mg/kg TS	0.10	OJ-1	OJ-1	ST
acenaftilen	<0.10	----	mg/kg TS	0.10	OJ-1	OJ-1	ST
acenaften	<0.10	----	mg/kg TS	0.10	OJ-1	OJ-1	ST
fluoren	<0.10	----	mg/kg TS	0.10	OJ-1	OJ-1	ST
fenantren	<0.10	----	mg/kg TS	0.10	OJ-1	OJ-1	ST
antracen	<0.10	----	mg/kg TS	0.10	OJ-1	OJ-1	ST
fluoranten	0.20	± 0.18	mg/kg TS	0.10	OJ-1	OJ-1	ST
pyren	0.17	± 0.18	mg/kg TS	0.10	OJ-1	OJ-1	ST
bens(a)antracen	0.05	± 0.16	mg/kg TS	0.05	OJ-1	OJ-1	ST
krysen	0.08	± 0.16	mg/kg TS	0.05	OJ-1	OJ-1	ST
bens(b)fluoranten	0.08	± 0.16	mg/kg TS	0.05	OJ-1	OJ-1	ST
bens(k)fluoranten	<0.05	----	mg/kg TS	0.05	OJ-1	OJ-1	ST
bens(a)pyren	<0.05	----	mg/kg TS	0.05	OJ-1	OJ-1	ST
dibens(a,h)antracen	<0.05	----	mg/kg TS	0.05	OJ-1	OJ-1	ST
bens(g,h,i)perylene	<0.10	----	mg/kg TS	0.10	OJ-1	OJ-1	ST
indeno(1,2,3,cd)pyren	<0.05	----	mg/kg TS	0.05	OJ-1	OJ-1	ST
summa PAH 16	<1.3	----	mg/kg TS	1.3	OJ-1	OJ-1	ST
summa cancerogena PAH	0.21 *	----	mg/kg TS	0.20	OJ-1	OJ-1	ST
summa övriga PAH	0.37 *	----	mg/kg TS	0.50	OJ-1	OJ-1	ST
summa PAH L	<0.15 *	----	mg/kg TS	0.15	OJ-1	OJ-1	ST
summa PAH M	0.37 *	----	mg/kg TS	0.25	OJ-1	OJ-1	ST
summa PAH H	0.21 *	----	mg/kg TS	0.25	OJ-1	OJ-1	ST
Fysikaliska parametrar							
torrsubstans vid 105°C	82.4	± 4.95	%	1.00	TS105	TS-105	ST



Sida : 20 av 33
Ordernummer : ST2301723
Kund : Iterio

Matris: JORD		Provbeteckning		23IT10 0,4-0,8				
		Laboratoriets provnummer		ST2301723-022				
		Provtagningsdatum / tid		ej specificerad				
Parameter	Resultat	MU	Enhet	LOR	Analyspaket	Metod	Utf.	
Provberedning								
Siktning/mortling	Ja	----	-	-	MS-1	S-PP-siev/grind	LE	
Torkning	Ja	----	-	-	MS-1	S-PP-dry50	LE	
Provberedning								
Uppslutning	Ja	----	-	-	P-7MHNO3-HB	S-PM59-HB	LE	
Metaller och grundämnen								
As, arsenik	3.07	± 0.41	mg/kg TS	0.500	MS-1	S-SFMS-59	LE	
Ba, barium	25.2	± 3.2	mg/kg TS	1.00	MS-1	S-SFMS-59	LE	
Cd, kadmium	0.111	± 0.016	mg/kg TS	0.100	MS-1	S-SFMS-59	LE	
Co, kobolt	5.38	± 0.72	mg/kg TS	0.100	MS-1	S-SFMS-59	LE	
Cr, krom	14.0	± 2.0	mg/kg TS	0.200	MS-1	S-SFMS-59	LE	
Cu, koppar	13.3	± 1.8	mg/kg TS	0.300	MS-1	S-SFMS-59	LE	
Hg, kvicksilver	<0.2	----	mg/kg TS	0.200	MS-1	S-SFMS-59	LE	
Ni, nickel	9.57	± 1.37	mg/kg TS	0.200	MS-1	S-SFMS-59	LE	
Pb, bly	12.3	± 1.5	mg/kg TS	1.00	MS-1	S-SFMS-59	LE	
V, vanadin	15.8	± 2.0	mg/kg TS	0.200	MS-1	S-SFMS-59	LE	
Zn, zink	51.8	± 7.4	mg/kg TS	1.00	MS-1	S-SFMS-59	LE	
Polycykliska aromatiska kolväten (PAH)								
naftalen	<0.10	----	mg/kg TS	0.10	OJ-1	OJ-1	ST	
acenaftilen	<0.10	----	mg/kg TS	0.10	OJ-1	OJ-1	ST	
acenaften	<0.10	----	mg/kg TS	0.10	OJ-1	OJ-1	ST	
fluoren	<0.10	----	mg/kg TS	0.10	OJ-1	OJ-1	ST	
fenantren	<0.10	----	mg/kg TS	0.10	OJ-1	OJ-1	ST	
antracen	<0.10	----	mg/kg TS	0.10	OJ-1	OJ-1	ST	
fluoranten	<0.10	----	mg/kg TS	0.10	OJ-1	OJ-1	ST	
pyren	<0.10	----	mg/kg TS	0.10	OJ-1	OJ-1	ST	
bens(a)antracen	<0.05	----	mg/kg TS	0.05	OJ-1	OJ-1	ST	
krysen	<0.05	----	mg/kg TS	0.05	OJ-1	OJ-1	ST	
bens(b)fluoranten	<0.05	----	mg/kg TS	0.05	OJ-1	OJ-1	ST	
bens(k)fluoranten	<0.05	----	mg/kg TS	0.05	OJ-1	OJ-1	ST	
bens(a)pyren	<0.05	----	mg/kg TS	0.05	OJ-1	OJ-1	ST	
dibens(a,h)antracen	<0.05	----	mg/kg TS	0.05	OJ-1	OJ-1	ST	
bens(g,h,i)perylene	<0.10	----	mg/kg TS	0.10	OJ-1	OJ-1	ST	
indeno(1,2,3,cd)pyren	<0.05	----	mg/kg TS	0.05	OJ-1	OJ-1	ST	
summa PAH 16	<1.3	----	mg/kg TS	1.3	OJ-1	OJ-1	ST	
summa cancerogena PAH	<0.18 *	----	mg/kg TS	0.20	OJ-1	OJ-1	ST	
summa övriga PAH	<0.45 *	----	mg/kg TS	0.50	OJ-1	OJ-1	ST	
summa PAH L	<0.15 *	----	mg/kg TS	0.15	OJ-1	OJ-1	ST	
summa PAH M	<0.25 *	----	mg/kg TS	0.25	OJ-1	OJ-1	ST	
summa PAH H	<0.22 *	----	mg/kg TS	0.25	OJ-1	OJ-1	ST	
Fysikaliska parametrar								
torrsubstans vid 105°C	81.0	± 4.86	%	1.00	TS105	TS-105	ST	



Sida : 21 av 33
Ordernummer : ST2301723
Kund : Iterio

Parameter	Resultat	MU	Enhet	LOR	Analyspaket	Metod	Utf.
Matris: JORD							
		<i>Provbeteckning</i>		23IT10			
				0,8-1			
		<i>Laboratoriets provnummer</i>		ST2301723-023			
		<i>Provtagningsdatum / tid</i>		ej specificerad			
Provberedning							
Siktning/mortling	Ja	----	-	-	MS-1	S-PP-siev/grind	LE
Torkning	Ja	----	-	-	MS-1	S-PP-dry50	LE
Provberedning							
Uppslutning	Ja	----	-	-	P-7MHNO3-HB	S-PM59-HB	LE
Metaller och grundämnen							
As, arsenik	3.86	± 0.51	mg/kg TS	0.500	MS-1	S-SFMS-59	LE
Ba, barium	76.9	± 9.9	mg/kg TS	1.00	MS-1	S-SFMS-59	LE
Cd, kadmium	0.116	± 0.017	mg/kg TS	0.100	MS-1	S-SFMS-59	LE
Co, kobolt	11.3	± 1.5	mg/kg TS	0.100	MS-1	S-SFMS-59	LE
Cr, krom	30.0	± 4.2	mg/kg TS	0.200	MS-1	S-SFMS-59	LE
Cu, koppar	25.6	± 3.5	mg/kg TS	0.300	MS-1	S-SFMS-59	LE
Hg, kvicksilver	<0.2	----	mg/kg TS	0.200	MS-1	S-SFMS-59	LE
Ni, nickel	19.7	± 2.8	mg/kg TS	0.200	MS-1	S-SFMS-59	LE
Pb, bly	18.8	± 2.3	mg/kg TS	1.00	MS-1	S-SFMS-59	LE
V, vanadin	42.0	± 5.3	mg/kg TS	0.200	MS-1	S-SFMS-59	LE
Zn, zink	67.0	± 9.5	mg/kg TS	1.00	MS-1	S-SFMS-59	LE
Polycykliska aromatiska kolväten (PAH)							
naftalen	<0.10	----	mg/kg TS	0.10	OJ-1	OJ-1	ST
acenaftilen	<0.10	----	mg/kg TS	0.10	OJ-1	OJ-1	ST
acenaften	<0.10	----	mg/kg TS	0.10	OJ-1	OJ-1	ST
fluoren	<0.10	----	mg/kg TS	0.10	OJ-1	OJ-1	ST
fenantren	<0.10	----	mg/kg TS	0.10	OJ-1	OJ-1	ST
antracen	<0.10	----	mg/kg TS	0.10	OJ-1	OJ-1	ST
fluoranten	<0.10	----	mg/kg TS	0.10	OJ-1	OJ-1	ST
pyren	<0.10	----	mg/kg TS	0.10	OJ-1	OJ-1	ST
bens(a)antracen	<0.05	----	mg/kg TS	0.05	OJ-1	OJ-1	ST
krysen	<0.05	----	mg/kg TS	0.05	OJ-1	OJ-1	ST
bens(b)fluoranten	<0.05	----	mg/kg TS	0.05	OJ-1	OJ-1	ST
bens(k)fluoranten	<0.05	----	mg/kg TS	0.05	OJ-1	OJ-1	ST
bens(a)pyren	<0.05	----	mg/kg TS	0.05	OJ-1	OJ-1	ST
dibens(a,h)antracen	<0.05	----	mg/kg TS	0.05	OJ-1	OJ-1	ST
bens(g,h,i)perylene	<0.10	----	mg/kg TS	0.10	OJ-1	OJ-1	ST
indeno(1,2,3,cd)pyren	<0.05	----	mg/kg TS	0.05	OJ-1	OJ-1	ST
summa PAH 16	<1.3	----	mg/kg TS	1.3	OJ-1	OJ-1	ST
summa cancerogena PAH	<0.18 *	----	mg/kg TS	0.20	OJ-1	OJ-1	ST
summa övriga PAH	<0.45 *	----	mg/kg TS	0.50	OJ-1	OJ-1	ST
summa PAH L	<0.15 *	----	mg/kg TS	0.15	OJ-1	OJ-1	ST
summa PAH M	<0.25 *	----	mg/kg TS	0.25	OJ-1	OJ-1	ST
summa PAH H	<0.22 *	----	mg/kg TS	0.25	OJ-1	OJ-1	ST
Fysikaliska parametrar							
torrsubstans vid 105°C	83.4	± 5.00	%	1.00	TS105	TS-105	ST



Sida : 22 av 33
Ordernummer : ST2301723
Kund : Iterio

Matris: JORD		Provbeteckning		23IT10 1-1,5				
		Laboratoriets provnummer		ST2301723-024				
		Provtagningsdatum / tid		ej specificerad				
Parameter	Resultat	MU	Enhet	LOR	Analyspaket	Metod	Utf.	
Polycykliska aromatiska kolväten (PAH)								
naftalen	<0.10	----	mg/kg TS	0.10	OJ-1	OJ-1	ST	
acenaftylen	<0.10	----	mg/kg TS	0.10	OJ-1	OJ-1	ST	
acenaften	<0.10	----	mg/kg TS	0.10	OJ-1	OJ-1	ST	
fluoren	<0.10	----	mg/kg TS	0.10	OJ-1	OJ-1	ST	
fenantren	<0.10	----	mg/kg TS	0.10	OJ-1	OJ-1	ST	
antracen	<0.10	----	mg/kg TS	0.10	OJ-1	OJ-1	ST	
fluoranten	<0.10	----	mg/kg TS	0.10	OJ-1	OJ-1	ST	
pyren	<0.10	----	mg/kg TS	0.10	OJ-1	OJ-1	ST	
bens(a)antracen	<0.05	----	mg/kg TS	0.05	OJ-1	OJ-1	ST	
krysen	<0.05	----	mg/kg TS	0.05	OJ-1	OJ-1	ST	
bens(b)fluoranten	<0.05	----	mg/kg TS	0.05	OJ-1	OJ-1	ST	
bens(k)fluoranten	<0.05	----	mg/kg TS	0.05	OJ-1	OJ-1	ST	
bens(a)pyren	<0.05	----	mg/kg TS	0.05	OJ-1	OJ-1	ST	
dibens(a,h)antracen	<0.05	----	mg/kg TS	0.05	OJ-1	OJ-1	ST	
bens(g,h,i)perylene	<0.10	----	mg/kg TS	0.10	OJ-1	OJ-1	ST	
indeno(1,2,3,cd)pyren	<0.05	----	mg/kg TS	0.05	OJ-1	OJ-1	ST	
summa PAH 16	<1.3	----	mg/kg TS	1.3	OJ-1	OJ-1	ST	
summa cancerogena PAH	<0.18 *	----	mg/kg TS	0.20	OJ-1	OJ-1	ST	
summa övriga PAH	<0.45 *	----	mg/kg TS	0.50	OJ-1	OJ-1	ST	
summa PAH L	<0.15 *	----	mg/kg TS	0.15	OJ-1	OJ-1	ST	
summa PAH M	<0.25 *	----	mg/kg TS	0.25	OJ-1	OJ-1	ST	
summa PAH H	<0.22 *	----	mg/kg TS	0.25	OJ-1	OJ-1	ST	

Matris: JORD		Provbeteckning		23IT10 1,5-2				
		Laboratoriets provnummer		ST2301723-025				
		Provtagningsdatum / tid		ej specificerad				
Parameter	Resultat	MU	Enhet	LOR	Analyspaket	Metod	Utf.	
Provberedning								
Siktning/mortling	Ja	----	-	-	MS-1	S-PP-siev/grind	LE	
Torkning	Ja	----	-	-	MS-1	S-PP-dry50	LE	
Provberedning								
Uppslutning	Ja	----	-	-	P-7MHNO3-HB	S-PM59-HB	LE	
Metaller och grundämnen								
As, arsenik	2.31	± 0.31	mg/kg TS	0.500	MS-1	S-SFMS-59	LE	
Ba, barium	46.4	± 6.0	mg/kg TS	1.00	MS-1	S-SFMS-59	LE	
Cd, kadmium	<0.1	----	mg/kg TS	0.100	MS-1	S-SFMS-59	LE	
Co, kobolt	5.27	± 0.70	mg/kg TS	0.100	MS-1	S-SFMS-59	LE	
Cr, krom	22.4	± 3.1	mg/kg TS	0.200	MS-1	S-SFMS-59	LE	
Cu, koppar	16.9	± 2.3	mg/kg TS	0.300	MS-1	S-SFMS-59	LE	
Hg, kvicksilver	<0.2	----	mg/kg TS	0.200	MS-1	S-SFMS-59	LE	
Ni, nickel	11.2	± 1.6	mg/kg TS	0.200	MS-1	S-SFMS-59	LE	
Pb, bly	9.54	± 1.19	mg/kg TS	1.00	MS-1	S-SFMS-59	LE	
V, vanadin	28.2	± 3.5	mg/kg TS	0.200	MS-1	S-SFMS-59	LE	
Zn, zink	31.0	± 4.4	mg/kg TS	1.00	MS-1	S-SFMS-59	LE	
Fysikaliska parametrar								
torrsubstans vid 105°C	87.6	± 5.25	%	1.00	MS-1	TS-105	ST	
Glödförlust (GF)	1.10	± 0.06	% TS	0.10	TOCB	TOC-ber	ST	
TOC, beräknad	0.64	± 0.04	% TS	0.10	TOCB	TOC-ber	ST	



Sida : 23 av 33
Ordernummer : ST2301723
Kund : Iterio

Matris: JORD

Provbeteckning

Laboratoriets provnummer

Provtagningsdatum / tid

Parameter	Resultat	MU	Enhet	LOR	Analyspaket	Metod	Utf.
		23IT35					
		0,5-1					
		ST2301723-026					
		ej specificerad					
Polycykliska aromatiska kolväten (PAH)							
naftalen	<0.10	----	mg/kg TS	0.10	OJ-1	OJ-1	ST
acenaftylen	<0.10	----	mg/kg TS	0.10	OJ-1	OJ-1	ST
acenaften	<0.10	----	mg/kg TS	0.10	OJ-1	OJ-1	ST
fluoren	<0.10	----	mg/kg TS	0.10	OJ-1	OJ-1	ST
fenantren	<0.10	----	mg/kg TS	0.10	OJ-1	OJ-1	ST
antracenen	<0.10	----	mg/kg TS	0.10	OJ-1	OJ-1	ST
fluoranten	<0.10	----	mg/kg TS	0.10	OJ-1	OJ-1	ST
pyren	<0.10	----	mg/kg TS	0.10	OJ-1	OJ-1	ST
bens(a)antracenen	<0.05	----	mg/kg TS	0.05	OJ-1	OJ-1	ST
krysen	<0.05	----	mg/kg TS	0.05	OJ-1	OJ-1	ST
bens(b)fluoranten	<0.05	----	mg/kg TS	0.05	OJ-1	OJ-1	ST
bens(k)fluoranten	<0.05	----	mg/kg TS	0.05	OJ-1	OJ-1	ST
bens(a)pyren	<0.05	----	mg/kg TS	0.05	OJ-1	OJ-1	ST
dibens(a,h)antracenen	<0.05	----	mg/kg TS	0.05	OJ-1	OJ-1	ST
bens(g,h,i)perylen	<0.10	----	mg/kg TS	0.10	OJ-1	OJ-1	ST
indeno(1,2,3,cd)pyren	<0.05	----	mg/kg TS	0.05	OJ-1	OJ-1	ST
summa PAH 16	<1.3	----	mg/kg TS	1.3	OJ-1	OJ-1	ST
summa cancerogena PAH	<0.18 *	----	mg/kg TS	0.20	OJ-1	OJ-1	ST
summa övriga PAH	<0.45 *	----	mg/kg TS	0.50	OJ-1	OJ-1	ST
summa PAH L	<0.15 *	----	mg/kg TS	0.15	OJ-1	OJ-1	ST
summa PAH M	<0.25 *	----	mg/kg TS	0.25	OJ-1	OJ-1	ST
summa PAH H	<0.22 *	----	mg/kg TS	0.25	OJ-1	OJ-1	ST



Sida : 24 av 33
Ordernummer : ST2301723
Kund : Iterio

Parameter	Resultat	MU	Enhet	LOR	Analyspaket	Metod	Utf.
Matris: JORD							
		<i>Provbeteckning</i>		23IT35			
				1-1,4			
		<i>Laboratoriets provnummer</i>		ST2301723-027			
		<i>Provtagningsdatum / tid</i>		ej specificerad			
Provberedning							
Siktning/mortling	Ja	----	-	-	MS-1	S-PP-siev/grind	LE
Torkning	Ja	----	-	-	MS-1	S-PP-dry50	LE
Uppslutning							
Uppslutning	Ja	----	-	-	P-7MHNO3-HB	S-PM59-HB	LE
Metaller och grundämnen							
As, arsenik	2.33	± 0.31	mg/kg TS	0.500	MS-1	S-SFMS-59	LE
Ba, barium	81.0	± 10.4	mg/kg TS	1.00	MS-1	S-SFMS-59	LE
Cd, kadmium	<0.1	----	mg/kg TS	0.100	MS-1	S-SFMS-59	LE
Co, kobolt	8.22	± 1.09	mg/kg TS	0.100	MS-1	S-SFMS-59	LE
Cr, krom	45.9	± 6.4	mg/kg TS	0.200	MS-1	S-SFMS-59	LE
Cu, koppar	13.3	± 1.8	mg/kg TS	0.300	MS-1	S-SFMS-59	LE
Hg, kvicksilver	<0.2	----	mg/kg TS	0.200	MS-1	S-SFMS-59	LE
Ni, nickel	17.8	± 2.6	mg/kg TS	0.200	MS-1	S-SFMS-59	LE
Pb, bly	9.81	± 1.22	mg/kg TS	1.00	MS-1	S-SFMS-59	LE
V, vanadin	44.3	± 5.5	mg/kg TS	0.200	MS-1	S-SFMS-59	LE
Zn, zink	96.6	± 13.7	mg/kg TS	1.00	MS-1	S-SFMS-59	LE
Polycykliska aromatiska kolväten (PAH)							
naftalen	<0.10	----	mg/kg TS	0.10	OJ-1	OJ-1	ST
acenaftylen	<0.10	----	mg/kg TS	0.10	OJ-1	OJ-1	ST
acenaften	<0.10	----	mg/kg TS	0.10	OJ-1	OJ-1	ST
fluoren	<0.10	----	mg/kg TS	0.10	OJ-1	OJ-1	ST
fenantren	<0.10	----	mg/kg TS	0.10	OJ-1	OJ-1	ST
antracen	<0.10	----	mg/kg TS	0.10	OJ-1	OJ-1	ST
fluoranten	<0.10	----	mg/kg TS	0.10	OJ-1	OJ-1	ST
pyren	<0.10	----	mg/kg TS	0.10	OJ-1	OJ-1	ST
bens(a)antracen	<0.05	----	mg/kg TS	0.05	OJ-1	OJ-1	ST
krysen	<0.05	----	mg/kg TS	0.05	OJ-1	OJ-1	ST
bens(b)fluoranten	<0.05	----	mg/kg TS	0.05	OJ-1	OJ-1	ST
bens(k)fluoranten	<0.05	----	mg/kg TS	0.05	OJ-1	OJ-1	ST
bens(a)pyren	<0.05	----	mg/kg TS	0.05	OJ-1	OJ-1	ST
dibens(a,h)antracen	<0.05	----	mg/kg TS	0.05	OJ-1	OJ-1	ST
bens(g,h,i)perylen	<0.10	----	mg/kg TS	0.10	OJ-1	OJ-1	ST
indeno(1,2,3,cd)pyren	<0.05	----	mg/kg TS	0.05	OJ-1	OJ-1	ST
summa PAH 16	<1.3	----	mg/kg TS	1.3	OJ-1	OJ-1	ST
summa cancerogena PAH	<0.18 *	----	mg/kg TS	0.20	OJ-1	OJ-1	ST
summa övriga PAH	<0.45 *	----	mg/kg TS	0.50	OJ-1	OJ-1	ST
summa PAH L	<0.15 *	----	mg/kg TS	0.15	OJ-1	OJ-1	ST
summa PAH M	<0.25 *	----	mg/kg TS	0.25	OJ-1	OJ-1	ST
summa PAH H	<0.22 *	----	mg/kg TS	0.25	OJ-1	OJ-1	ST
Polyklorerade bifenyler (PCB)							
PCB 28	<0.0020	----	mg/kg TS	0.0020	OJ-2A	OJ-2a	ST
PCB 52	<0.0020	----	mg/kg TS	0.0020	OJ-2A	OJ-2a	ST
PCB 101	<0.0020	----	mg/kg TS	0.0020	OJ-2A	OJ-2a	ST
PCB 118	<0.0020	----	mg/kg TS	0.0020	OJ-2A	OJ-2a	ST
PCB 153	<0.0020	----	mg/kg TS	0.0020	OJ-2A	OJ-2a	ST
PCB 138	<0.0020	----	mg/kg TS	0.0020	OJ-2A	OJ-2a	ST
PCB 180	<0.0020	----	mg/kg TS	0.0020	OJ-2A	OJ-2a	ST
Summa PCB 7	<0.0070 *	----	mg/kg TS	0.0070	OJ-2A	OJ-2a	ST
Fysikaliska parametrar							
torrsubstans vid 105°C	97.7	± 5.86	%	1.00	MS-1	TS-105	ST
Glödförlust (GF)	0.98	± 0.06	% TS	0.10	TOCB	TOC-ber	ST
TOC, beräknad	0.57	± 0.03	% TS	0.10	TOCB	TOC-ber	ST



Sida : 25 av 33
Ordernummer : ST2301723
Kund : Iterio

Matris: JORD		Provbeteckning		23IT42 0-0,5				
		Laboratoriets provnummer		ST2301723-028				
		Provtagningsdatum / tid		ej specificerad				
Parameter	Resultat	MU	Enhet	LOR	Analyspaket	Metod	Utf.	
Polycykliska aromatiska kolväten (PAH)								
naftalen	<0.10	----	mg/kg TS	0.10	OJ-1	OJ-1	ST	
acenaftylen	<0.10	----	mg/kg TS	0.10	OJ-1	OJ-1	ST	
acenaften	<0.10	----	mg/kg TS	0.10	OJ-1	OJ-1	ST	
fluoren	<0.10	----	mg/kg TS	0.10	OJ-1	OJ-1	ST	
fenantren	<0.10	----	mg/kg TS	0.10	OJ-1	OJ-1	ST	
antracen	<0.10	----	mg/kg TS	0.10	OJ-1	OJ-1	ST	
fluoranten	<0.10	----	mg/kg TS	0.10	OJ-1	OJ-1	ST	
pyren	<0.10	----	mg/kg TS	0.10	OJ-1	OJ-1	ST	
bens(a)antracen	<0.05	----	mg/kg TS	0.05	OJ-1	OJ-1	ST	
krysen	<0.05	----	mg/kg TS	0.05	OJ-1	OJ-1	ST	
bens(b)fluoranten	<0.05	----	mg/kg TS	0.05	OJ-1	OJ-1	ST	
bens(k)fluoranten	<0.05	----	mg/kg TS	0.05	OJ-1	OJ-1	ST	
bens(a)pyren	<0.05	----	mg/kg TS	0.05	OJ-1	OJ-1	ST	
dibens(a,h)antracen	<0.05	----	mg/kg TS	0.05	OJ-1	OJ-1	ST	
bens(g,h,i)perylene	<0.10	----	mg/kg TS	0.10	OJ-1	OJ-1	ST	
indeno(1,2,3,cd)pyren	<0.05	----	mg/kg TS	0.05	OJ-1	OJ-1	ST	
summa PAH 16	<1.3	----	mg/kg TS	1.3	OJ-1	OJ-1	ST	
summa cancerogena PAH	<0.18 *	----	mg/kg TS	0.20	OJ-1	OJ-1	ST	
summa övriga PAH	<0.45 *	----	mg/kg TS	0.50	OJ-1	OJ-1	ST	
summa PAH L	<0.15 *	----	mg/kg TS	0.15	OJ-1	OJ-1	ST	
summa PAH M	<0.25 *	----	mg/kg TS	0.25	OJ-1	OJ-1	ST	
summa PAH H	<0.22 *	----	mg/kg TS	0.25	OJ-1	OJ-1	ST	

Matris: JORD		Provbeteckning		23IT42 0,5-1				
		Laboratoriets provnummer		ST2301723-029				
		Provtagningsdatum / tid		ej specificerad				
Parameter	Resultat	MU	Enhet	LOR	Analyspaket	Metod	Utf.	
Torrsubstans								
torrsubstans vid 105°C	91.2	± 5.47	%	1.00	TOCB	TS-105	ST	
Fysikaliska parametrar								
Glödförlust (GF)	1.52	± 0.09	% TS	0.10	TOCB	TOC-ber	ST	
TOC, beräknad	0.88	± 0.05	% TS	0.10	TOCB	TOC-ber	ST	



Sida : 26 av 33
Ordernummer : ST2301723
Kund : Iterio

Parameter	Resultat	MU	Enhet	LOR	Analyspaket	Metod	Utf.
Matris: JORD							
		<i>Provbeteckning</i>		23IT42			
				1-1,5			
		<i>Laboratoriets provnummer</i>		ST2301723-030			
		<i>Provtagningsdatum / tid</i>		ej specificerad			
Provberedning							
Siktning/mortling	Ja	----	-	-	MS-1	S-PP-siev/grind	LE
Torkning	Ja	----	-	-	MS-1	S-PP-dry50	LE
Uppslutning							
Uppslutning	Ja	----	-	-	P-7MHNO3-HB	S-PM59-HB	LE
Metaller och grundämnen							
As, arsenik	1.33	± 0.18	mg/kg TS	0.500	MS-1	S-SFMS-59	LE
Ba, barium	26.0	± 3.3	mg/kg TS	1.00	MS-1	S-SFMS-59	LE
Cd, kadmium	<0.1	----	mg/kg TS	0.100	MS-1	S-SFMS-59	LE
Co, kobolt	3.55	± 0.47	mg/kg TS	0.100	MS-1	S-SFMS-59	LE
Cr, krom	15.5	± 2.2	mg/kg TS	0.200	MS-1	S-SFMS-59	LE
Cu, koppar	13.0	± 1.8	mg/kg TS	0.300	MS-1	S-SFMS-59	LE
Hg, kvicksilver	<0.2	----	mg/kg TS	0.200	MS-1	S-SFMS-59	LE
Ni, nickel	7.51	± 1.08	mg/kg TS	0.200	MS-1	S-SFMS-59	LE
Pb, bly	15.8	± 2.0	mg/kg TS	1.00	MS-1	S-SFMS-59	LE
V, vanadin	18.0	± 2.3	mg/kg TS	0.200	MS-1	S-SFMS-59	LE
Zn, zink	32.7	± 4.7	mg/kg TS	1.00	MS-1	S-SFMS-59	LE
Polycykliska aromatiska kolväten (PAH)							
naftalen	<0.10	----	mg/kg TS	0.10	OJ-1	OJ-1	ST
acenaftilen	<0.10	----	mg/kg TS	0.10	OJ-1	OJ-1	ST
acenaften	<0.10	----	mg/kg TS	0.10	OJ-1	OJ-1	ST
fluoren	<0.10	----	mg/kg TS	0.10	OJ-1	OJ-1	ST
fenantren	<0.10	----	mg/kg TS	0.10	OJ-1	OJ-1	ST
antracen	<0.10	----	mg/kg TS	0.10	OJ-1	OJ-1	ST
fluoranten	<0.10	----	mg/kg TS	0.10	OJ-1	OJ-1	ST
pyren	<0.10	----	mg/kg TS	0.10	OJ-1	OJ-1	ST
bens(a)antracen	<0.05	----	mg/kg TS	0.05	OJ-1	OJ-1	ST
krysen	<0.05	----	mg/kg TS	0.05	OJ-1	OJ-1	ST
bens(b)fluoranten	0.05	± 0.16	mg/kg TS	0.05	OJ-1	OJ-1	ST
bens(k)fluoranten	<0.05	----	mg/kg TS	0.05	OJ-1	OJ-1	ST
bens(a)pyren	<0.05	----	mg/kg TS	0.05	OJ-1	OJ-1	ST
dibens(a,h)antracen	<0.05	----	mg/kg TS	0.05	OJ-1	OJ-1	ST
bens(g,h,i)perylene	<0.10	----	mg/kg TS	0.10	OJ-1	OJ-1	ST
indeno(1,2,3,cd)pyren	<0.05	----	mg/kg TS	0.05	OJ-1	OJ-1	ST
summa PAH 16	<1.3	----	mg/kg TS	1.3	OJ-1	OJ-1	ST
summa cancerogena PAH	0.05 *	----	mg/kg TS	0.20	OJ-1	OJ-1	ST
summa övriga PAH	<0.45 *	----	mg/kg TS	0.50	OJ-1	OJ-1	ST
summa PAH L	<0.15 *	----	mg/kg TS	0.15	OJ-1	OJ-1	ST
summa PAH M	<0.25 *	----	mg/kg TS	0.25	OJ-1	OJ-1	ST
summa PAH H	0.05 *	----	mg/kg TS	0.25	OJ-1	OJ-1	ST
Fysikaliska parametrar							
torrsubstans vid 105°C	87.6	± 5.26	%	1.00	TS105	TS-105	ST



Sida : 27 av 33
Ordernummer : ST2301723
Kund : Iterio

Matris: JORD

Provbeteckning

Laboratoriets provnummer

Provtagningsdatum / tid

Parameter	Resultat	MU	Enhet	LOR	Analyspaket	Metod	Utf.
		23IT42					
		1,5-2					
		ST2301723-031					
		ej specificerad					
Provberedning							
Siktning/mortling	Ja	----	-	-	MS-1	S-PP-siev/grind	LE
Torkning	Ja	----	-	-	MS-1	S-PP-dry50	LE
Provberedning							
Uppslutning	Ja	----	-	-	P-7MHNO3-HB	S-PM59-HB	LE
Metaller och grundämnen							
As, arsenik	1.26	± 0.17	mg/kg TS	0.500	MS-1	S-SFMS-59	LE
Ba, barium	20.3	± 2.6	mg/kg TS	1.00	MS-1	S-SFMS-59	LE
Cd, kadmium	<0.1	----	mg/kg TS	0.100	MS-1	S-SFMS-59	LE
Co, kobolt	2.49	± 0.33	mg/kg TS	0.100	MS-1	S-SFMS-59	LE
Cr, krom	11.7	± 1.6	mg/kg TS	0.200	MS-1	S-SFMS-59	LE
Cu, koppar	10.2	± 1.4	mg/kg TS	0.300	MS-1	S-SFMS-59	LE
Hg, kvicksilver	<0.2	----	mg/kg TS	0.200	MS-1	S-SFMS-59	LE
Ni, nickel	6.37	± 0.91	mg/kg TS	0.200	MS-1	S-SFMS-59	LE
Pb, bly	11.3	± 1.4	mg/kg TS	1.00	MS-1	S-SFMS-59	LE
V, vanadin	14.0	± 1.8	mg/kg TS	0.200	MS-1	S-SFMS-59	LE
Zn, zink	24.8	± 3.5	mg/kg TS	1.00	MS-1	S-SFMS-59	LE
Fysikaliska parametrar							
torrsubstans vid 105°C	90.0	± 2.00	%	1.00	MS-1	TS-105	LE



Sida : 28 av 33
Ordernummer : ST2301723
Kund : Iterio

Matris: JORD		Provbeteckning		23IT23 0-0,8				
		Laboratoriets provnummer		ST2301723-032				
		Provtagningsdatum / tid		ej specificerad				
Parameter	Resultat	MU	Enhet	LOR	Analyspaket	Metod	Utf.	
Provberedning								
Siktning/mortling	Ja	----	-	-	MS-1	S-PP-siev/grind	LE	
Torkning	Ja	----	-	-	MS-1	S-PP-dry50	LE	
Provberedning								
Uppslutning	Ja	----	-	-	P-7MHNO3-HB	S-PM59-HB	LE	
Metaller och grundämnen								
As, arsenik	1.25	± 0.17	mg/kg TS	0.500	MS-1	S-SFMS-59	LE	
Ba, barium	35.5	± 4.6	mg/kg TS	1.00	MS-1	S-SFMS-59	LE	
Cd, kadmium	<0.1	----	mg/kg TS	0.100	MS-1	S-SFMS-59	LE	
Co, kobolt	4.25	± 0.57	mg/kg TS	0.100	MS-1	S-SFMS-59	LE	
Cr, krom	22.6	± 3.2	mg/kg TS	0.200	MS-1	S-SFMS-59	LE	
Cu, koppar	13.6	± 1.9	mg/kg TS	0.300	MS-1	S-SFMS-59	LE	
Hg, kvicksilver	<0.2	----	mg/kg TS	0.200	MS-1	S-SFMS-59	LE	
Ni, nickel	8.92	± 1.28	mg/kg TS	0.200	MS-1	S-SFMS-59	LE	
Pb, bly	6.10	± 0.76	mg/kg TS	1.00	MS-1	S-SFMS-59	LE	
V, vanadin	22.9	± 2.9	mg/kg TS	0.200	MS-1	S-SFMS-59	LE	
Zn, zink	35.4	± 5.0	mg/kg TS	1.00	MS-1	S-SFMS-59	LE	
Polycykliska aromatiska kolväten (PAH)								
naftalen	<0.10	----	mg/kg TS	0.10	OJ-1	OJ-1	ST	
acenaftilen	<0.10	----	mg/kg TS	0.10	OJ-1	OJ-1	ST	
acenaften	<0.10	----	mg/kg TS	0.10	OJ-1	OJ-1	ST	
fluoren	<0.10	----	mg/kg TS	0.10	OJ-1	OJ-1	ST	
fenantren	<0.10	----	mg/kg TS	0.10	OJ-1	OJ-1	ST	
antracen	<0.10	----	mg/kg TS	0.10	OJ-1	OJ-1	ST	
fluoranten	<0.10	----	mg/kg TS	0.10	OJ-1	OJ-1	ST	
pyren	<0.10	----	mg/kg TS	0.10	OJ-1	OJ-1	ST	
bens(a)antracen	<0.05	----	mg/kg TS	0.05	OJ-1	OJ-1	ST	
krysen	<0.05	----	mg/kg TS	0.05	OJ-1	OJ-1	ST	
bens(b)fluoranten	<0.05	----	mg/kg TS	0.05	OJ-1	OJ-1	ST	
bens(k)fluoranten	<0.05	----	mg/kg TS	0.05	OJ-1	OJ-1	ST	
bens(a)pyren	<0.05	----	mg/kg TS	0.05	OJ-1	OJ-1	ST	
dibens(a,h)antracen	<0.05	----	mg/kg TS	0.05	OJ-1	OJ-1	ST	
bens(g,h,i)perylene	<0.10	----	mg/kg TS	0.10	OJ-1	OJ-1	ST	
indeno(1,2,3,cd)pyren	<0.05	----	mg/kg TS	0.05	OJ-1	OJ-1	ST	
summa PAH 16	<1.3	----	mg/kg TS	1.3	OJ-1	OJ-1	ST	
summa cancerogena PAH	<0.18 *	----	mg/kg TS	0.20	OJ-1	OJ-1	ST	
summa övriga PAH	<0.45 *	----	mg/kg TS	0.50	OJ-1	OJ-1	ST	
summa PAH L	<0.15 *	----	mg/kg TS	0.15	OJ-1	OJ-1	ST	
summa PAH M	<0.25 *	----	mg/kg TS	0.25	OJ-1	OJ-1	ST	
summa PAH H	<0.22 *	----	mg/kg TS	0.25	OJ-1	OJ-1	ST	
Fysikaliska parametrar								
torrsubstans vid 105°C	88.1	± 5.29	%	1.00	TS105	TS-105	ST	



Sida : 29 av 33
Ordernummer : ST2301723
Kund : Iterio

Matris: JORD		Provbeteckning		23IT23 0,8-1				
		Laboratoriets provnummer		ST2301723-033				
		Provtagningsdatum / tid		ej specificerad				
Parameter	Resultat	MU	Enhet	LOR	Analyspaket	Metod	Utf.	
Torrsubstans								
torrsubstans vid 105°C	86.9	± 5.21	%	1.00	TOCB	TS-105	ST	
Polycykliska aromatiska kolväten (PAH)								
naftalen	<0.10	----	mg/kg TS	0.10	OJ-1	OJ-1	ST	
acenaftylen	<0.10	----	mg/kg TS	0.10	OJ-1	OJ-1	ST	
acenaften	<0.10	----	mg/kg TS	0.10	OJ-1	OJ-1	ST	
fluoren	<0.10	----	mg/kg TS	0.10	OJ-1	OJ-1	ST	
fenantren	<0.10	----	mg/kg TS	0.10	OJ-1	OJ-1	ST	
antracen	<0.10	----	mg/kg TS	0.10	OJ-1	OJ-1	ST	
fluoranten	<0.10	----	mg/kg TS	0.10	OJ-1	OJ-1	ST	
pyren	<0.10	----	mg/kg TS	0.10	OJ-1	OJ-1	ST	
bens(a)antracen	<0.05	----	mg/kg TS	0.05	OJ-1	OJ-1	ST	
krysen	<0.05	----	mg/kg TS	0.05	OJ-1	OJ-1	ST	
bens(b)fluoranten	<0.05	----	mg/kg TS	0.05	OJ-1	OJ-1	ST	
bens(k)fluoranten	<0.05	----	mg/kg TS	0.05	OJ-1	OJ-1	ST	
bens(a)pyren	<0.05	----	mg/kg TS	0.05	OJ-1	OJ-1	ST	
dibens(a,h)antracen	<0.05	----	mg/kg TS	0.05	OJ-1	OJ-1	ST	
bens(g,h,i)perylen	<0.10	----	mg/kg TS	0.10	OJ-1	OJ-1	ST	
indeno(1,2,3,cd)pyren	<0.05	----	mg/kg TS	0.05	OJ-1	OJ-1	ST	
summa PAH 16	<1.3	----	mg/kg TS	1.3	OJ-1	OJ-1	ST	
summa cancerogena PAH	<0.18 *	----	mg/kg TS	0.20	OJ-1	OJ-1	ST	
summa övriga PAH	<0.45 *	----	mg/kg TS	0.50	OJ-1	OJ-1	ST	
summa PAH L	<0.15 *	----	mg/kg TS	0.15	OJ-1	OJ-1	ST	
summa PAH M	<0.25 *	----	mg/kg TS	0.25	OJ-1	OJ-1	ST	
summa PAH H	<0.22 *	----	mg/kg TS	0.25	OJ-1	OJ-1	ST	
Fysikaliska parametrar								
Glödförlust (GF)	3.10	± 0.19	% TS	0.10	TOCB	TOC-ber	ST	
TOC, beräknad	1.80	± 0.11	% TS	0.10	TOCB	TOC-ber	ST	



Sida : 30 av 33
Ordernummer : ST2301723
Kund : Iterio

Matris: JORD

Provbeteckning

Laboratoriets provnummer

Provtagningsdatum / tid

Parameter	Resultat	MU	Enhet	LOR	Analyspaket	Metod	Utf.
		23IT23					
		1-1,5					
		ST2301723-034					
		ej specificerad					
Provberedning							
Siktning/mortling	Ja	----	-	-	MS-1	S-PP-siev/grind	LE
Torkning	Ja	----	-	-	MS-1	S-PP-dry50	LE
Provberedning							
Uppslutning	Ja	----	-	-	P-7MHNO3-HB	S-PM59-HB	LE
Metaller och grundämnen							
As, arsenik	1.83	± 0.24	mg/kg TS	0.500	MS-1	S-SFMS-59	LE
Ba, barium	25.0	± 3.2	mg/kg TS	1.00	MS-1	S-SFMS-59	LE
Cd, kadmium	<0.1	----	mg/kg TS	0.100	MS-1	S-SFMS-59	LE
Co, kobolt	2.48	± 0.33	mg/kg TS	0.100	MS-1	S-SFMS-59	LE
Cr, krom	10.1	± 1.4	mg/kg TS	0.200	MS-1	S-SFMS-59	LE
Cu, koppar	7.09	± 0.99	mg/kg TS	0.300	MS-1	S-SFMS-59	LE
Hg, kvicksilver	<0.2	----	mg/kg TS	0.200	MS-1	S-SFMS-59	LE
Ni, nickel	5.00	± 0.72	mg/kg TS	0.200	MS-1	S-SFMS-59	LE
Pb, bly	4.61	± 0.57	mg/kg TS	1.00	MS-1	S-SFMS-59	LE
V, vanadin	16.3	± 2.0	mg/kg TS	0.200	MS-1	S-SFMS-59	LE
Zn, zink	16.3	± 2.3	mg/kg TS	1.00	MS-1	S-SFMS-59	LE
Fysikaliska parametrar							
torrsubstans vid 105°C	84.3	± 2.00	%	1.00	MS-1	TS-105	LE



Sida : 31 av 33
Ordernummer : ST2301723
Kund : Iterio

Matris: JORD		Provbeteckning		23IT13 0-0,5				
		Laboratoriets provnummer		ST2301723-035				
		Provtagningsdatum / tid		ej specificerad				
Parameter	Resultat	MU	Enhet	LOR	Analyspaket	Metod	Utf.	
Provberedning								
Siktning/mortling	Ja	----	-	-	MS-1	S-PP-siev/grind	LE	
Torkning	Ja	----	-	-	MS-1	S-PP-dry50	LE	
Provberedning								
Uppslutning	Ja	----	-	-	P-7MHNO3-HB	S-PM59-HB	LE	
Metaller och grundämnen								
As, arsenik	<0.5	----	mg/kg TS	0.500	MS-1	S-SFMS-59	LE	
Ba, barium	81.3	± 10.4	mg/kg TS	1.00	MS-1	S-SFMS-59	LE	
Cd, kadmium	<0.1	----	mg/kg TS	0.100	MS-1	S-SFMS-59	LE	
Co, kobolt	6.90	± 0.92	mg/kg TS	0.100	MS-1	S-SFMS-59	LE	
Cr, krom	51.4	± 7.2	mg/kg TS	0.200	MS-1	S-SFMS-59	LE	
Cu, koppar	13.3	± 1.8	mg/kg TS	0.300	MS-1	S-SFMS-59	LE	
Hg, kvicksilver	<0.2	----	mg/kg TS	0.200	MS-1	S-SFMS-59	LE	
Ni, nickel	12.8	± 1.8	mg/kg TS	0.200	MS-1	S-SFMS-59	LE	
Pb, bly	13.8	± 1.7	mg/kg TS	1.00	MS-1	S-SFMS-59	LE	
V, vanadin	36.8	± 4.6	mg/kg TS	0.200	MS-1	S-SFMS-59	LE	
Zn, zink	54.2	± 7.7	mg/kg TS	1.00	MS-1	S-SFMS-59	LE	
Polycykliska aromatiska kolväten (PAH)								
naftalen	<0.10	----	mg/kg TS	0.10	OJ-1	OJ-1	ST	
acenaftilen	<0.10	----	mg/kg TS	0.10	OJ-1	OJ-1	ST	
acenaften	<0.10	----	mg/kg TS	0.10	OJ-1	OJ-1	ST	
fluoren	<0.10	----	mg/kg TS	0.10	OJ-1	OJ-1	ST	
fenantren	<0.10	----	mg/kg TS	0.10	OJ-1	OJ-1	ST	
antracen	<0.10	----	mg/kg TS	0.10	OJ-1	OJ-1	ST	
fluoranten	<0.10	----	mg/kg TS	0.10	OJ-1	OJ-1	ST	
pyren	<0.10	----	mg/kg TS	0.10	OJ-1	OJ-1	ST	
bens(a)antracen	<0.05	----	mg/kg TS	0.05	OJ-1	OJ-1	ST	
krysen	<0.05	----	mg/kg TS	0.05	OJ-1	OJ-1	ST	
bens(b)fluoranten	<0.05	----	mg/kg TS	0.05	OJ-1	OJ-1	ST	
bens(k)fluoranten	<0.05	----	mg/kg TS	0.05	OJ-1	OJ-1	ST	
bens(a)pyren	<0.05	----	mg/kg TS	0.05	OJ-1	OJ-1	ST	
dibens(a,h)antracen	<0.05	----	mg/kg TS	0.05	OJ-1	OJ-1	ST	
bens(g,h,i)perylene	<0.10	----	mg/kg TS	0.10	OJ-1	OJ-1	ST	
indeno(1,2,3,cd)pyren	<0.05	----	mg/kg TS	0.05	OJ-1	OJ-1	ST	
summa PAH 16	<1.3	----	mg/kg TS	1.3	OJ-1	OJ-1	ST	
summa cancerogena PAH	<0.18 *	----	mg/kg TS	0.20	OJ-1	OJ-1	ST	
summa övriga PAH	<0.45 *	----	mg/kg TS	0.50	OJ-1	OJ-1	ST	
summa PAH L	<0.15 *	----	mg/kg TS	0.15	OJ-1	OJ-1	ST	
summa PAH M	<0.25 *	----	mg/kg TS	0.25	OJ-1	OJ-1	ST	
summa PAH H	<0.22 *	----	mg/kg TS	0.25	OJ-1	OJ-1	ST	
Fysikaliska parametrar								
torrsubstans vid 105°C	94.7	± 5.68	%	1.00	TS105	TS-105	ST	



Sida : 32 av 33
Ordernummer : ST2301723
Kund : Iterio

Matris: JORD		Provbeteckning		23IT13 0,5-0,8				
		Laboratoriets provnummer		ST2301723-036				
		Provtagningsdatum / tid		ej specificerad				
Parameter	Resultat	MU	Enhet	LOR	Analyspaket	Metod	Utf.	
Polycykliska aromatiska kolväten (PAH)								
naftalen	<0.10	----	mg/kg TS	0.10	OJ-1	OJ-1	ST	
acenaftylen	<0.10	----	mg/kg TS	0.10	OJ-1	OJ-1	ST	
acenaften	<0.10	----	mg/kg TS	0.10	OJ-1	OJ-1	ST	
fluoren	<0.10	----	mg/kg TS	0.10	OJ-1	OJ-1	ST	
fenantren	<0.10	----	mg/kg TS	0.10	OJ-1	OJ-1	ST	
antracen	<0.10	----	mg/kg TS	0.10	OJ-1	OJ-1	ST	
fluoranten	<0.10	----	mg/kg TS	0.10	OJ-1	OJ-1	ST	
pyren	<0.10	----	mg/kg TS	0.10	OJ-1	OJ-1	ST	
bens(a)antracen	<0.05	----	mg/kg TS	0.05	OJ-1	OJ-1	ST	
krysen	<0.05	----	mg/kg TS	0.05	OJ-1	OJ-1	ST	
bens(b)fluoranten	<0.05	----	mg/kg TS	0.05	OJ-1	OJ-1	ST	
bens(k)fluoranten	<0.05	----	mg/kg TS	0.05	OJ-1	OJ-1	ST	
bens(a)pyren	<0.05	----	mg/kg TS	0.05	OJ-1	OJ-1	ST	
dibens(a,h)antracen	<0.05	----	mg/kg TS	0.05	OJ-1	OJ-1	ST	
bens(g,h,i)perylen	<0.10	----	mg/kg TS	0.10	OJ-1	OJ-1	ST	
indeno(1,2,3,cd)pyren	<0.05	----	mg/kg TS	0.05	OJ-1	OJ-1	ST	
summa PAH 16	<1.3	----	mg/kg TS	1.3	OJ-1	OJ-1	ST	
summa cancerogena PAH	<0.18 *	----	mg/kg TS	0.20	OJ-1	OJ-1	ST	
summa övriga PAH	<0.45 *	----	mg/kg TS	0.50	OJ-1	OJ-1	ST	
summa PAH L	<0.15 *	----	mg/kg TS	0.15	OJ-1	OJ-1	ST	
summa PAH M	<0.25 *	----	mg/kg TS	0.25	OJ-1	OJ-1	ST	
summa PAH H	<0.22 *	----	mg/kg TS	0.25	OJ-1	OJ-1	ST	

Matris: JORD		Provbeteckning		23IT13 0,8-1,5				
		Laboratoriets provnummer		ST2301723-037				
		Provtagningsdatum / tid		ej specificerad				
Parameter	Resultat	MU	Enhet	LOR	Analyspaket	Metod	Utf.	
Provberedning								
Siktning/mortling	Ja	----	-	-	MS-1	S-PP-siev/grind	LE	
Torkning	Ja	----	-	-	MS-1	S-PP-dry50	LE	
Provberedning								
Uppslutning	Ja	----	-	-	P-7MHNO3-HB	S-PM59-HB	LE	
Metaller och grundämnen								
As, arsenik	1.78	± 0.24	mg/kg TS	0.500	MS-1	S-SFMS-59	LE	
Ba, barium	36.4	± 4.7	mg/kg TS	1.00	MS-1	S-SFMS-59	LE	
Cd, kadmium	<0.1	----	mg/kg TS	0.100	MS-1	S-SFMS-59	LE	
Co, kobolt	4.50	± 0.60	mg/kg TS	0.100	MS-1	S-SFMS-59	LE	
Cr, krom	14.8	± 2.1	mg/kg TS	0.200	MS-1	S-SFMS-59	LE	
Cu, koppar	8.63	± 1.20	mg/kg TS	0.300	MS-1	S-SFMS-59	LE	
Hg, kvicksilver	<0.2	----	mg/kg TS	0.200	MS-1	S-SFMS-59	LE	
Ni, nickel	7.38	± 1.06	mg/kg TS	0.200	MS-1	S-SFMS-59	LE	
Pb, bly	6.51	± 0.81	mg/kg TS	1.00	MS-1	S-SFMS-59	LE	
V, vanadin	20.9	± 2.6	mg/kg TS	0.200	MS-1	S-SFMS-59	LE	
Zn, zink	28.5	± 4.1	mg/kg TS	1.00	MS-1	S-SFMS-59	LE	
Fysikaliska parametrar								
torrsubstans vid 105°C	83.6	± 2.00	%	1.00	MS-1	TS-105	LE	



Sida : 33 av 33
Ordernummer : ST2301723
Kund : Iterio

Metodsammanfattningar

Analysmetoder	Metod
S-PP-dry50	Torkning av prov vid 50°C.
S-PP-siev/grind	Jord siktas <2mm enligt ISO 11464:2006. Slam och sediment homogeniseras genom mortling.
S-SFMS-59	Analys av metaller i jord, slam, sediment och byggnadsmaterial med ICP-SFMS enligt SS-EN ISO 17294-2:2016 och US EPA Method 200.8:1994 efter uppplutning av prov enligt S-PM59-HB.
TS-105	Bestämning av torrsubstans (TS) enligt SS-EN 15934:2012 utg 1.
OJ-1	Bestämning av polycykliska aromatiska kolväten, PAH (16 föreningar enligt EPA) Mätning utförs med GC-MS enligt metod baserad på SS-EN ISO 18287:2008, utg. 1 mod. PAH cancerogena utgörs av bens(a)antracen, krysen, bens(b)fluoranten, bens(k)fluoranten, bens(a)pyren, dibens(ah)antracen och indeno(123cd)pyren. Summa PAH L: naftalen, acenaften och acenaftalen. Summa PAH M: fluoren, fenantren, antracen, fluoranten och pyren Summa PAH H: bens(a)antracen, krysen, bens(b)fluoranten, bens(k)fluoranten, bens(a)pyren, indeno(1,2,3-c,d)pyren, dibens(a,h)antracen och bens(g,h,i)perylene.
OJ-2a	Bestämning av polyklorerade bifenyler, PCB7 Mätning utförs med GC-MS enligt metod baserad på SS-EN 17322:2020 utg1.
TOC-ber	TOC beräknad utifrån glödgningsförlust baserad på "Van Bemmelen" faktorn. Glödgningsförlust beräknad 100-glödgningsrest (%). Glödgningsrest bestämd enl. SS-EN 15935:2021 utg2.
TS-105	Bestämning av torrsubstans (TS) enligt SS-EN 15934:2012 utg 1.

Beredningsmetoder	Metod
S-PM59-HB	Upplösning i 7M salpetersyra i hotblock enligt SE-SOP-0021.

Nyckel: **LOR** = Den rapporteringsgräns (LOR) som anges är standard för respektive parameter i metoden. Rapporteringsgränsen kan påverkas vid t.ex. spädning p.g.a. matrisstörningar, begränsad provmängd eller låg torrsubstanshalt.

MU = Mätosäkerhet

* = Asterisk efter resultatet visar på ej akkrediterat test, gäller både egna lab och underleverantör

Mätosäkerhet:

Mätosäkerheten anges som en utvidgad osäkerhet (enligt definitionen i "Evaluation of measurement data- Guide to the expression of uncertainty in measurement", JCGM 100:2008 Corrected version 2010) beräknad med täckningsfaktor lika med 2 vilket ger en konfidensnivå på ungefär 95%.

Mätosäkerhet anges endast för detekterade ämnen med halter över rapporteringsgränsen.

Mätosäkerhet från underleverantör anges oftast som en utvidgad osäkerhet beräknad med täckningsfaktor 2. För ytterligare information kontakta laboratoriet.

Utförande laboratorium (teknisk enhet inom ALS Scandinavia eller anlitat laboratorium (underleverantör)).

	Utf.
LE	Analys utförd av ALS Scandinavia AB, Aurorum 10 Luleå Sverige 977 75 Akkrediterad av: SWEDAC Akkrediteringsnummer: 2030, ISO/IEC 17025
ST	Analys utförd av ALS Scandinavia AB, Rinkebyvägen 19C Danderyd Sverige 182 36 Akkrediterad av: SWEDAC Akkrediteringsnummer: 2030, ISO/IEC 17025



Analyscertifikat

Ordernummer	: ST2301768	Sida	: 1 av 3
Kund	: Iterio	Projekt	: 6803 - Njupkärrs Skola
Kontaktperson	: Marie Dokken	Beställningsnummer	: 6803 - Njupkärrs Skola
Adress	: Ringvägen 100 hus C 118 60 Stockholm Sverige	Provtagare	: Marie Dokken
E-post	: marie.dokken@iterio.se	Provtagningspunkt	: ---
Telefon	: ---	Ankomstdatum, prover	: 2023-01-20 12:00
C-O-C-nummer	: ---	Analys påbörjad	: 2023-01-23
(eller Orderblankett-num mer)		Utfärdad	: 2023-01-26 11:18
Offertnummer	: ST2022SE-ITERIO0001 (OF221671)	Antal ankomna prover	: 2
		Antal analyserade prover	: 2

Generell kommentar

Denna rapport får endast återges i sin helhet, om inte utfärdande laboratorium i förväg skriftligen godkänt annat. Resultatet gäller endast materialet såsom det har mottagits, identifierats och testats. Laboratoriet tar inget ansvar för information i denna rapport som har lämnats av kunden, eller resultat som kan ha påverkats av sådan information. Beträffande laboratoriets ansvar i samband med uppdrag, se vår webbplats www.alsglobal.se

Signatur

Position

Niels-Kristian Terkildsen

Laboratoriechef



Laboratorium	: ALS Scandinavia AB	hemsida	: www.alsglobal.se
Adress	: Rinkebyvägen 19C 182 36 Danderyd Sverige	E-post	: info.ta@alsglobal.com
		Telefon	: +46 8 5277 5200



Sida : 2 av 3
Ordernummer : ST2301768
Kund : Iterio

Analysresultat

Matris: STEN		Provbeteckning		23IT18 #1				
		Laboratoriets provnummer		ST2301768-001				
		Provtagningsdatum / tid		2023-01-09				
Parameter	Resultat	MU	Enhet	LOR	Analyspaket	Metod	Utf.	
Metaller och grundämnen								
S, svavel	<500	----	mg/kg TS	500	SULF-1a	CS	ST	
Fysikaliska parametrar								
Svavel > 1000 mg/kg	Nej *	----	-	-	ABA-UTV-S(ST)	ABA-UTV-S(ST)	ST	

Matris: STEN		Provbeteckning		23IT18 #2				
		Laboratoriets provnummer		ST2301768-002				
		Provtagningsdatum / tid		2023-01-09				
Parameter	Resultat	MU	Enhet	LOR	Analyspaket	Metod	Utf.	
Metaller och grundämnen								
S, svavel	<500	----	mg/kg TS	500	SULF-1a	CS	ST	
Fysikaliska parametrar								
Svavel > 1000 mg/kg	Nej *	----	-	-	ABA-UTV-S(ST)	ABA-UTV-S(ST)	ST	

Metodsammanfattningar

Analysmetoder	Metod
ABA-UTV-S(ST)*	Utvärdering av svavelhalt. Gränsvärden från Stockholm stads vägledning: S < 1000 mg/kg Ej syraproducerande. S > 1000 mg/kg Potentiellt syraproducerande, fortsatt med ABA och NAGpH.
CS	Bestämning av totalt kol och svavel vid torr förbränning enligt SS EN 15936 och SS ISO 15178.

Beredningsmetoder	Metod
PP-ABA-Kross*	Provet krossas till <2 mm
PP-ABA-Mal*	Provet krossas till <2mm. Ett delprov mals till 85 % <75 µm.

Nyckel: LOR = Den rapporteringsgräns (LOR) som anges är standard för respektive parameter i metoden. Rapporteringsgränsen kan påverkas vid t.ex. spädning p.g.a. matrisstörningar, begränsad provmängd eller låg torrsubstanshalt.

MU = Mätosäkerhet

* = Asterisk efter resultatet visar på ej ackrediterat test, gäller både egna lab och underleverantör

Mätosäkerhet:

Mätosäkerheten anges som en utvidgad osäkerhet (enligt definitionen i "Evaluation of measurement data- Guide to the expression of uncertainty in measurement", JCGM 100:2008 Corrected version 2010) beräknad med täckningsfaktor lika med 2 vilket ger en konfidensnivå på ungefär 95%.

Mätosäkerhet anges endast för detekterade ämnen med halter över rapporteringsgränsen.

Mätosäkerhet från underleverantör anges oftast som en utvidgad osäkerhet beräknad med täckningsfaktor 2. För ytterligare information kontakta laboratoriet.



Sida : 3 av 3
Ordernummer : ST2301768
Kund : Iterio

Utförande laboratorium (teknisk enhet inom ALS Scandinavia eller anlitat laboratorium (underleverantör)).

	Utf.
ST	Analys utförd av ALS Scandinavia AB, Rinkebyvägen 19C Danderyd Sverige 182 36 Ackrediterad av: SWEDAC Ackrediteringsnummer: 2030, ISO/IEC 17025



Analyscertifikat

Ordernummer	: ST2301768	Sida	: 1 av 3
Kund	: Iterio	Projekt	: 6803 - Njupkärrs Skola
Kontaktperson	: Marie Dokken	Beställningsnummer	: 6803 - Njupkärrs Skola
Adress	: Ringvägen 100 hus C 118 60 Stockholm Sverige	Provtagare	: Marie Dokken
E-post	: marie.dokken@iterio.se	Provtagningspunkt	: ---
Telefon	: ---	Ankomstdatum, prover	: 2023-01-20 12:00
C-O-C-nummer	: ---	Analys påbörjad	: 2023-01-23
(eller Orderblankett-num mer)		Utfärdad	: 2023-01-26 11:18
Offertnummer	: ST2022SE-ITERIO0001 (OF221671)	Antal ankomna prover	: 2
		Antal analyserade prover	: 2

Generell kommentar

Denna rapport får endast återges i sin helhet, om inte utfärdande laboratorium i förväg skriftligen godkänt annat. Resultatet gäller endast materialet såsom det har mottagits, identifierats och testats. Laboratoriet tar inget ansvar för information i denna rapport som har lämnats av kunden, eller resultat som kan ha påverkats av sådan information. Beträffande laboratoriets ansvar i samband med uppdrag, se vår webbplats www.alsglobal.se

Signatur	Position
Niels-Kristian Terkildsen	Laboratoriechef



Laboratorium	: ALS Scandinavia AB	hemsida	: www.alsglobal.se
Adress	: Rinkebyvägen 19C 182 36 Danderyd Sverige	E-post	: info.ta@alsglobal.com
		Telefon	: +46 8 5277 5200



Sida : 2 av 3
Ordernummer : ST2301768
Kund : Iterio

Analysresultat

Matris: STEN		Provbeteckning		23IT18 #1				
		Laboratoriets provnummer		ST2301768-001				
		Provtagningsdatum / tid		2023-01-09				
Parameter	Resultat	MU	Enhet	LOR	Analyspaket	Metod	Utf.	
Metaller och grundämnen								
S, svavel	<500	----	mg/kg TS	500	SULF-1a	CS	ST	
Fysikaliska parametrar								
Svavel > 1000 mg/kg	Nej *	----	-	-	ABA-UTV-S(ST)	ABA-UTV-S(ST)	ST	

Matris: STEN		Provbeteckning		23IT18 #2				
		Laboratoriets provnummer		ST2301768-002				
		Provtagningsdatum / tid		2023-01-09				
Parameter	Resultat	MU	Enhet	LOR	Analyspaket	Metod	Utf.	
Metaller och grundämnen								
S, svavel	<500	----	mg/kg TS	500	SULF-1a	CS	ST	
Fysikaliska parametrar								
Svavel > 1000 mg/kg	Nej *	----	-	-	ABA-UTV-S(ST)	ABA-UTV-S(ST)	ST	

Metodsammanfattningar

Analysmetoder	Metod
ABA-UTV-S(ST)*	Utvärdering av svavelhalt. Gränsvärden från Stockholm stads vägledning: S < 1000 mg/kg Ej syraproducerande. S > 1000 mg/kg Potentiellt syraproducerande, fortsatt med ABA och NAGpH.
CS	Bestämning av totalt kol och svavel vid torr förbränning enligt SS EN 15936 och SS ISO 15178.

Beredningsmetoder	Metod
PP-ABA-Kross*	Provet krossas till <2 mm
PP-ABA-Mal*	Provet krossas till <2mm. Ett delprov mals till 85 % <75 µm.

Nyckel: LOR = Den rapporteringsgräns (LOR) som anges är standard för respektive parameter i metoden. Rapporteringsgränsen kan påverkas vid t.ex. spädning p.g.a. matrisstörningar, begränsad provmängd eller låg torrsubstanshalt.

MU = Mätosäkerhet

* = Asterisk efter resultatet visar på ej ackrediterat test, gäller både egna lab och underleverantör

Mätosäkerhet:

Mätosäkerheten anges som en utvidgad osäkerhet (enligt definitionen i "Evaluation of measurement data- Guide to the expression of uncertainty in measurement", JCGM 100:2008 Corrected version 2010) beräknad med täckningsfaktor lika med 2 vilket ger en konfidensnivå på ungefär 95%.

Mätosäkerhet anges endast för detekterade ämnen med halter över rapporteringsgränsen.

Mätosäkerhet från underleverantör anges oftast som en utvidgad osäkerhet beräknad med täckningsfaktor 2. För ytterligare information kontakta laboratoriet.



Sida : 3 av 3
Ordernummer : ST2301768
Kund : Iterio

Utförande laboratorium (teknisk enhet inom ALS Scandinavia eller anlitat laboratorium (underleverantör)).

	Utf.
ST	<i>Analys utförd av ALS Scandinavia AB, Rinkebyvägen 19C Danderyd Sverige 182 36 Ackrediterad av: SWEDAC Ackrediteringsnummer: 2030, ISO/IEC 17025</i>

Bilaga 6
CPT-utvärdering

CPT-sondering utförd enligt EN ISO 22476-1

Förborrningsdjup 3,90 m
Start djup 3,90 m
Stopp djup 6,06 m
Grundvattennivå 2,00 m

Referens my
Nivå vid referens 43,90 m
Förborrat material Fy, Sa
Geometri Normal

Vätska i filter
Borrpunktens koord.
Utrustning
Sond nr 5431

Projekt Njupkärrs skola
Projekt nr 6803
Plats Tyresö kommun
Borrhål 22IT17
Datum 2022-09-15

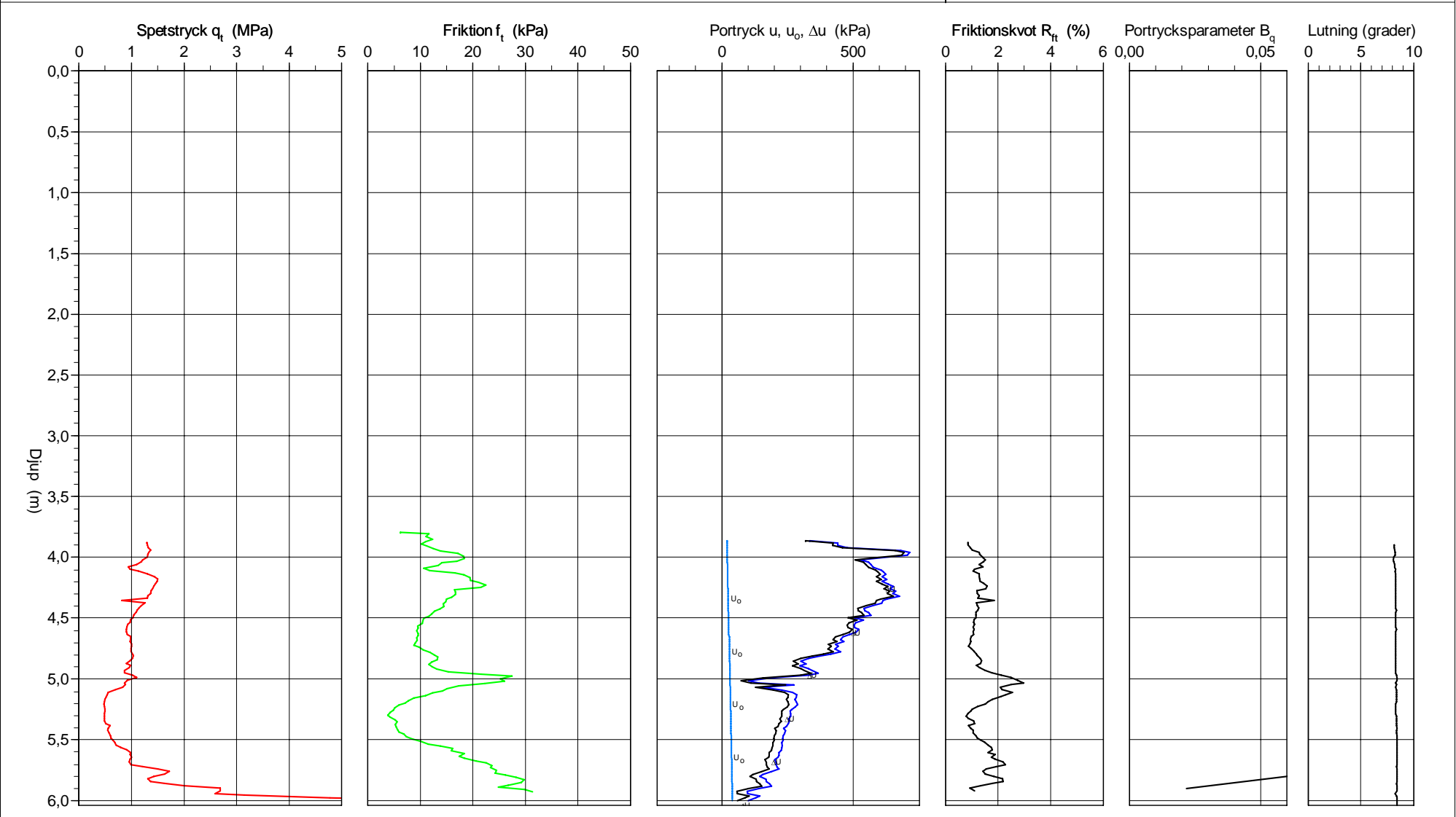

CPT-sondering utvärderad enligt SGI Information 15 rev.2007

Referens my
Nivå vid referens 43,90 m
Grundvattenyta 2,00 m
Startdjup 3,90 m

Förbörningsdjup 3,90 m
Förbörat material Fy, Sa
Utrustning
Geometri Normal

Utvärderare Julia Cavell
Datum för utvärdering 2022-09-27

Projekt Njupkärrs skola
Projekt nr 6803
Plats Tyresö kommun
Borrhål 22IT17
Datum 2022-09-15

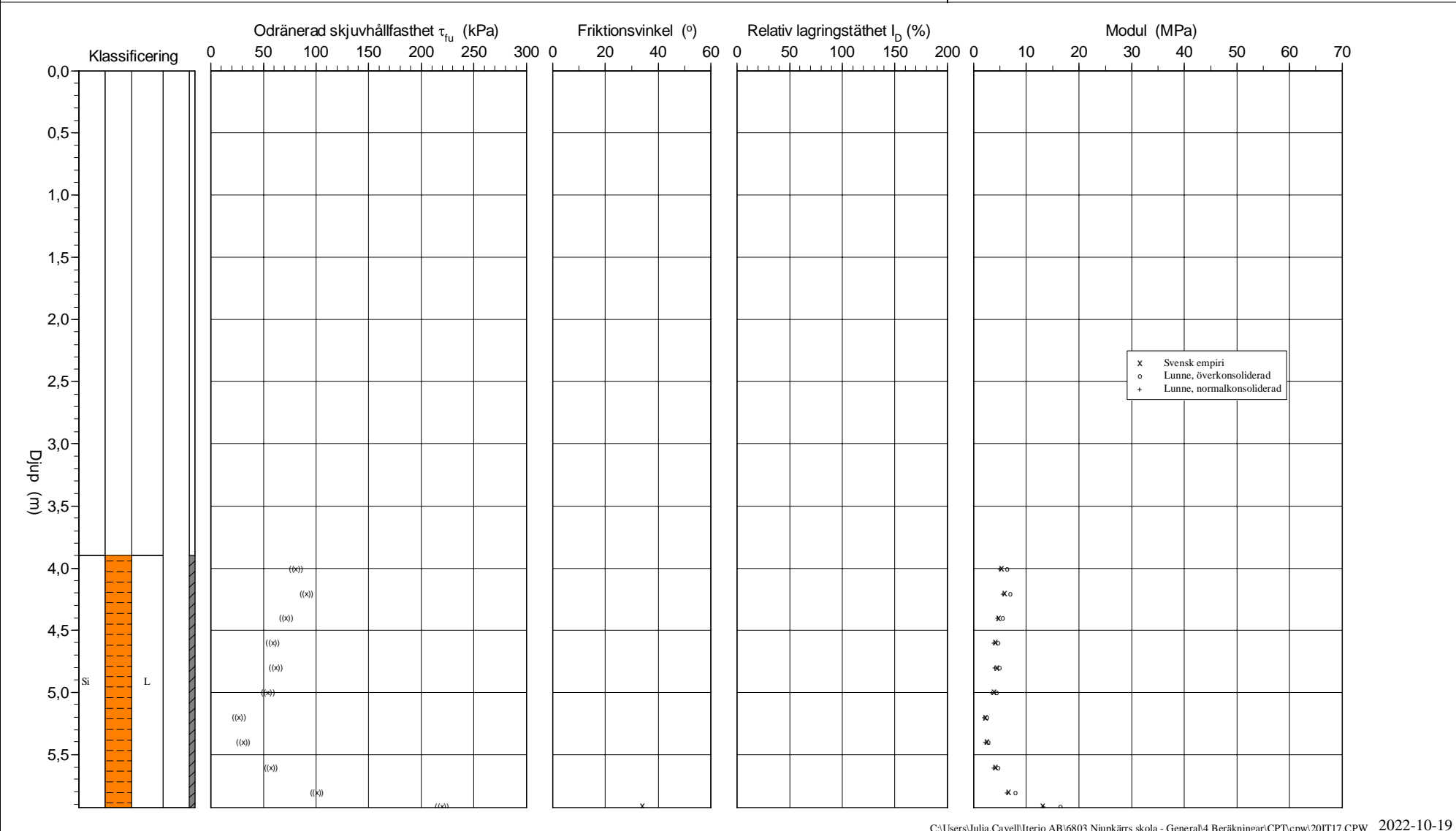

CPT-sondering utvärderad enligt SGI Information 15 rev.2007

Referens	my	Förbörningsdjup	3,90 m	Utvärderare	Julia Cavell
Nivå vid referens	43,90 m	Förbörat material	Fy, Sa	Datum för utvärdering	2022-09-27
Grundvattenyta	2,00 m	Utrustning			
Startdjup	3,90 m	Geometri	Normal		

Projekt	Njupkärrs skola
Projekt nr	6803
Plats	Tyresö kommun
Borrhål	22IT17
Datum	2022-09-15

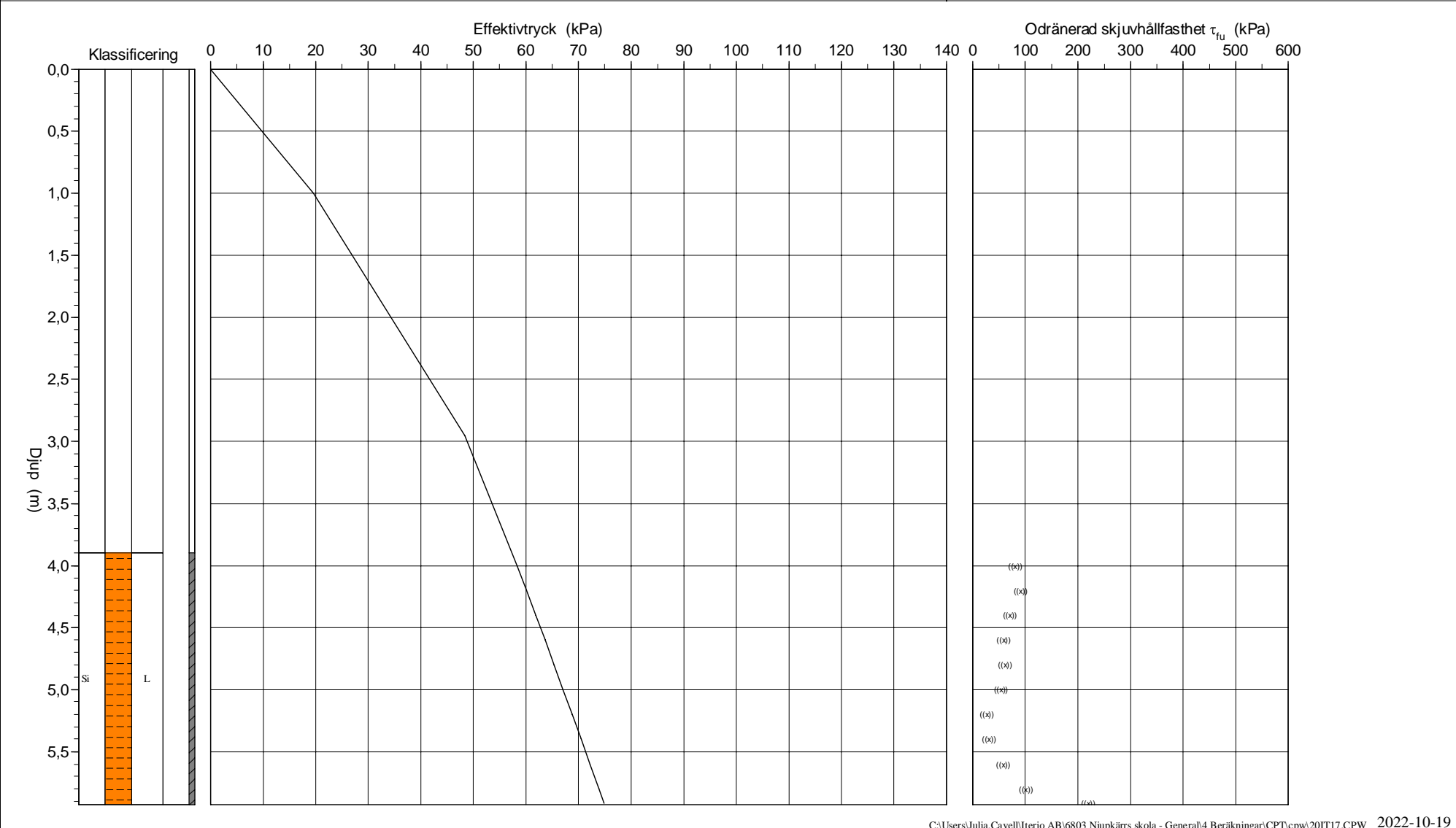

C P T - sondering

Projekt Njupkärrs skola 6803		Plats Tyresö kommun																	
		Borrhål 22IT17																	
		Datum 2022-09-15																	
Förborrningsdjup	3,90 m	Förborrat material	Fy, Sa																
Startdjup	3,90 m	Geometri	Normal																
Stoppdjup	6,06 m	Vätska i filter																	
Grundvattenyta	2,00 m	Operatör	Tony Eriksson																
Referens	my	Utrustning																	
Nivå vid referens	43,90 m	<input checked="" type="checkbox"/> Portryck registrerat vid sondering																	
Kalibreringsdata		Nollvärden, kPa																	
Spets	5431	Inre friktion O_c	0,0 kPa																
Datum		Inre friktion O_f	0,0 kPa																
Areafaktor a	0,860	Cross talk c_1	0,000																
Areafaktor b	0,000	Cross talk c_2	0,000																
		<table border="1"> <thead> <tr> <th></th> <th>Portryck</th> <th>Friktion</th> <th>Spetstryck</th> </tr> </thead> <tbody> <tr> <td>Före</td> <td>574,30</td> <td>109,40</td> <td>3,10</td> </tr> <tr> <td>Efter</td> <td>631,60</td> <td>131,50</td> <td>7,23</td> </tr> <tr> <td>Diff</td> <td>57,30</td> <td>22,10</td> <td>4,13</td> </tr> </tbody> </table>			Portryck	Friktion	Spetstryck	Före	574,30	109,40	3,10	Efter	631,60	131,50	7,23	Diff	57,30	22,10	4,13
	Portryck	Friktion	Spetstryck																
Före	574,30	109,40	3,10																
Efter	631,60	131,50	7,23																
Diff	57,30	22,10	4,13																
Skalfaktorer		Korrigerig																	
Portryck		Portryck	(ingen)																
Område Faktor		Friktion	(ingen)																
		Spetstryck	(ingen)																
		Bedömd sonderingsklass																	
<input type="checkbox"/> Använd skalfaktorer vid beräkning																			
Portrycksobservationer		Skiktgränser	Klassificering																
Djup (m)	Portryck (kPa)	Djup (m)	Djup (m)																
2,00	0,00		Från Till Densitet (ton/m ³) Flytgräns Jordart																
			0,00 3,90 2,00																
			3,90 6,00 1,90																
			Si L																
Anmärkning																			

CPT - sondering

Projekt			Plats											
Njupkärrs skola 6803			Tyresö kommun											
			Borrhål 22IT17											
			Datum 2022-09-15											
Djup (m)		Klassificering	ρ t/m ³	w_L	τ_{fu} kPa	ϕ °	σ_{vo} kPa	σ'_{vo} kPa	σ'_c kPa	OCR	I_D %	E MPa	M_{OC} MPa	M_{NC} MPa
Från	Till													
0,00	2,00		2,00				19,6	19,6						
2,00	3,90		2,00				57,9	48,4						
3,90	4,10	Si L	1,90		((80,9))		78,4	58,4				5,3	6,3	5,0
4,10	4,30	Si L	1,90		((91,2))		82,1	60,1				5,9	7,0	5,6
4,30	4,50	Si L	1,90		((71,4))		85,8	61,8				4,8	5,6	4,5
4,50	4,70	Si L	1,90		((59,1))		89,6	63,6				4,1	4,7	3,8
4,70	4,90	Si L	1,90		((62,0))		93,3	65,3				4,3	5,0	4,0
4,90	5,10	Si L	1,90		((54,4))		97,0	67,0				3,8	4,4	3,5
5,10	5,30	Si L	1,90		((27,1))		100,7	68,7				2,2	2,5	2,0
5,30	5,50	Si L	1,90		((31,1))		104,5	70,5				2,5	2,8	2,2
5,50	5,70	Si L	1,90		((57,7))		108,2	72,2				4,1	4,7	3,8
5,70	5,90	Si L	1,90		((100,7))		111,9	73,9				6,6	7,9	6,3
5,90	5,93	Si L	1,90		((219,8))	(34,1)	114,0	74,9				13,1	16,5	13,2

CPT-sondering utförd enligt EN ISO 22476-1

Förborrningsdjup 3,90 m
Start djup 3,90 m
Stopp djup 6,56 m
Grundvattennivå 0,00 m

Referens my
Nivå vid referens 2,00 m
Förborrat material Fy, Sa
Geometri Normal

Vätska i filter
Borrpunktens koord.
Utrustning
Sond nr 5431

Projekt Njupkärrs skola
Projekt nr 6803
Plats Tyresö kommun
Borrhål 22IT21
Datum 2022-09-15

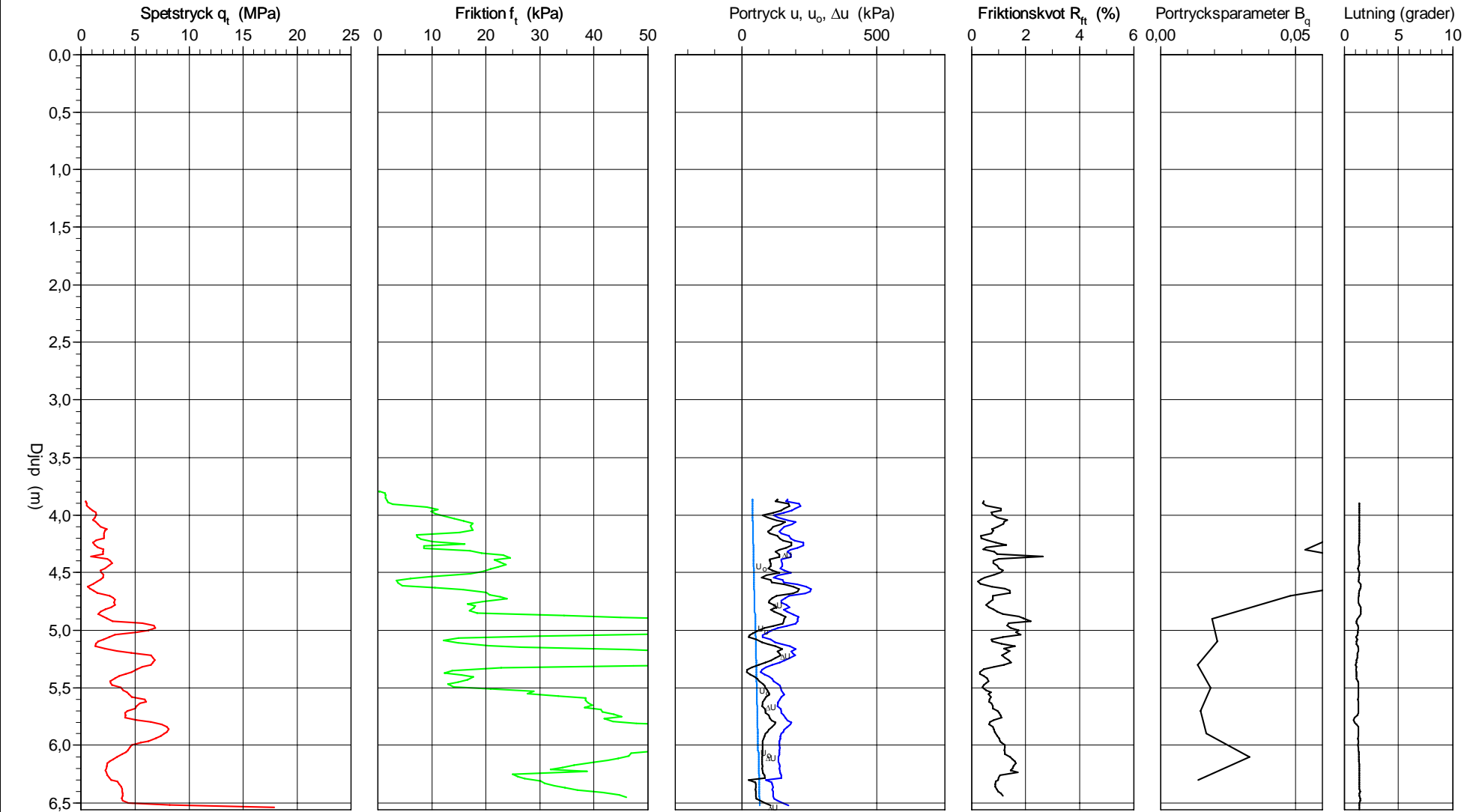

CPT-sondering utvärderad enligt SGI Information 15 rev.2007

Referens	my	Förbörningsdjup	3,90 m	Utvärderare	Julia Cavell
Nivå vid referens	2,00 m	Förbörat material	Fy, Sa	Datum för utvärdering	220927
Grundvattenyta	0,00 m	Utrustning			
Startdjup	3,90 m	Geometri	Normal		

Projekt	Njupkärrs skola
Projekt nr	6803
Plats	Tyresö kommun
Borrhål	22IT21
Datum	2022-09-15

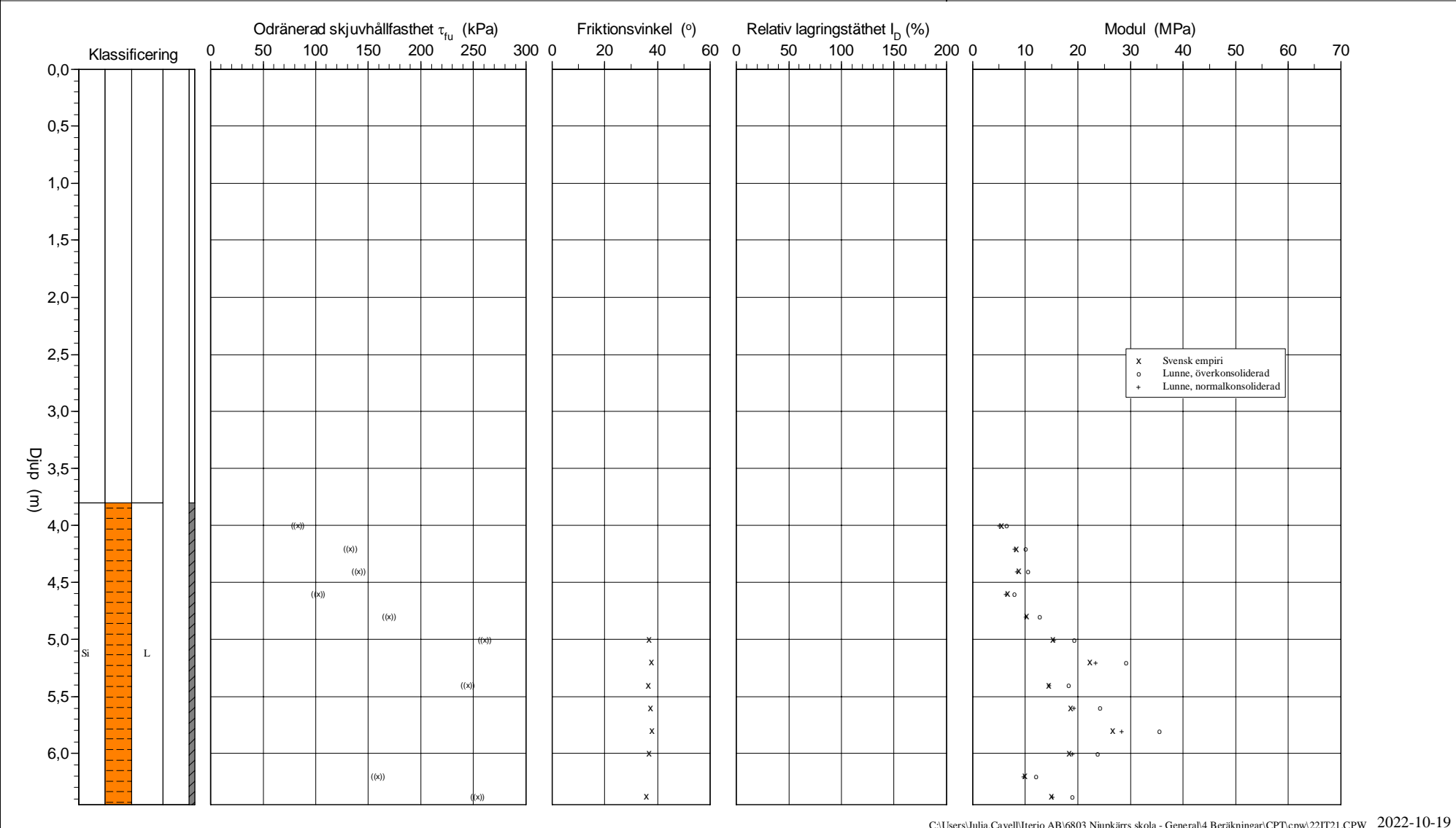

CPT-sondering utvärderad enligt SGI Information 15 rev.2007

Referens	my	Förbörningsdjup	3,90 m	Utvärderare	Julia Cavell
Nivå vid referens	2,00 m	Förborrat material	Fy, Sa	Datum för utvärdering	220927
Grundvattenyta	0,00 m	Utrustning			
Startdjup	3,90 m	Geometri	Normal		

Projekt	Njupkärrs skola
Projekt nr	6803
Plats	Tyresö kommun
Borrhål	22IT21
Datum	2022-09-15

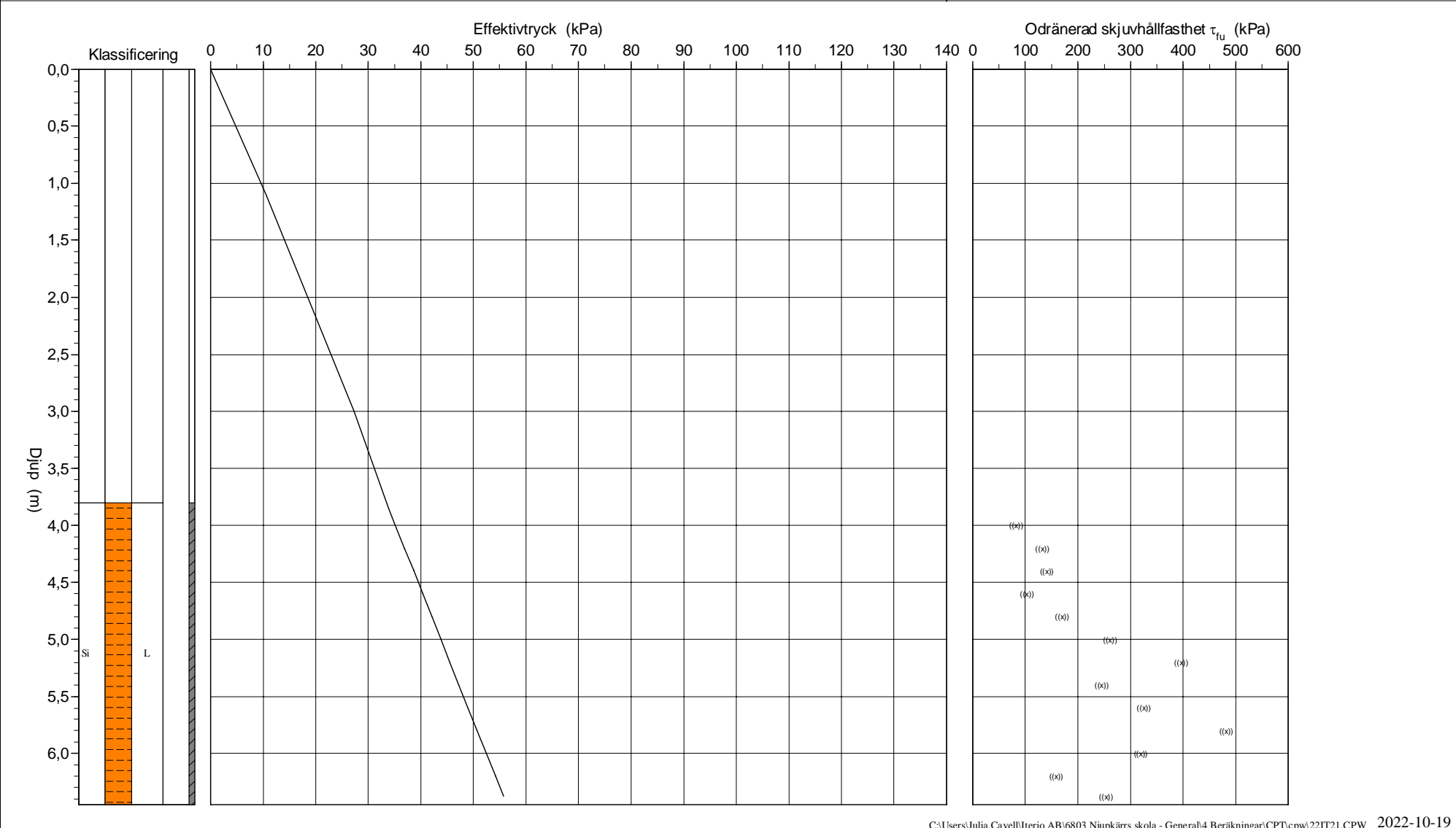

C P T - sondering

Projekt Njupkärrs skola 6803		Plats Tyresö kommun Borrhål 22IT21 Datum 2022-09-15																											
Förborrningsdjup 3,90 m Startdjup 3,90 m Stoppdjup 6,56 m Grundvattenyta 0,00 m Referens my Nivå vid referens 2,00 m	Förborrat material Fy, Sa Geometri Normal Vätska i filter Operatör Tony Eriksson Utrustning <input checked="" type="checkbox"/> Portryck registrerat vid sondering																												
Kalibreringsdata Spets 5431 Inre friktion O_c 0,0 kPa Datum Inre friktion O_f 0,0 kPa Areafaktor a 0,860 Cross talk c_1 0,000 Areafaktor b 0,000 Cross talk c_2 0,000		Nollvärden, kPa <table border="1"> <thead> <tr> <th></th> <th>Portryck</th> <th>Friktion</th> <th>Spetstryck</th> </tr> </thead> <tbody> <tr> <td>Före</td> <td>572,00</td> <td>107,60</td> <td>3,12</td> </tr> <tr> <td>Efter</td> <td>571,50</td> <td>108,10</td> <td>3,13</td> </tr> <tr> <td>Diff</td> <td>-0,50</td> <td>0,50</td> <td>0,00</td> </tr> </tbody> </table>			Portryck	Friktion	Spetstryck	Före	572,00	107,60	3,12	Efter	571,50	108,10	3,13	Diff	-0,50	0,50	0,00										
	Portryck	Friktion	Spetstryck																										
Före	572,00	107,60	3,12																										
Efter	571,50	108,10	3,13																										
Diff	-0,50	0,50	0,00																										
Skalfaktorer <table border="1"> <thead> <tr> <th>Portryck</th> <th>Friktion</th> <th>Spetstryck</th> </tr> <tr> <th>Område Faktor</th> <th>Område Faktor</th> <th>Område Faktor</th> </tr> </thead> <tbody> <tr> <td> </td> <td> </td> <td> </td> </tr> </tbody> </table>		Portryck	Friktion	Spetstryck	Område Faktor	Område Faktor	Område Faktor				Korrigerig Portryck (ingen) Friktion (ingen) Spetstryck (ingen) Bedömd sonderingsklass																		
Portryck	Friktion	Spetstryck																											
Område Faktor	Område Faktor	Område Faktor																											
<input type="checkbox"/> Använd skalfaktorer vid beräkning																													
Portrycksobservationer <table border="1"> <thead> <tr> <th>Djup (m)</th> <th>Portryck (kPa)</th> </tr> </thead> <tbody> <tr> <td>0,00</td> <td>0,00</td> </tr> </tbody> </table>		Djup (m)	Portryck (kPa)	0,00	0,00	Skiktgränser <table border="1"> <thead> <tr> <th>Djup (m)</th> </tr> </thead> <tbody> <tr> <td> </td> </tr> </tbody> </table>	Djup (m)		Klassificering <table border="1"> <thead> <tr> <th colspan="2">Djup (m)</th> <th>Densitet</th> <th rowspan="2">Flytgräns</th> <th rowspan="2">Jordart</th> </tr> <tr> <th>Från</th> <th>Till</th> <th>(ton/m³)</th> </tr> </thead> <tbody> <tr> <td>0,00</td> <td>2,20</td> <td>2,00</td> <td rowspan="3"> </td> <td rowspan="3">Si L</td> </tr> <tr> <td>2,20</td> <td>3,80</td> <td>1,80</td> </tr> <tr> <td>3,80</td> <td>6,60</td> <td>1,90</td> </tr> </tbody> </table>		Djup (m)		Densitet	Flytgräns	Jordart	Från	Till	(ton/m ³)	0,00	2,20	2,00		Si L	2,20	3,80	1,80	3,80	6,60	1,90
Djup (m)	Portryck (kPa)																												
0,00	0,00																												
Djup (m)																													
Djup (m)		Densitet	Flytgräns	Jordart																									
Från	Till	(ton/m ³)																											
0,00	2,20	2,00		Si L																									
2,20	3,80	1,80																											
3,80	6,60	1,90																											
Anmärkning 																													

CPT-sondering utförd enligt EN ISO 22476-1

Förborrningsdjup 3,10 m
Start djup 3,10 m
Stopp djup 4,66 m
Grundvattennivå 2,40 m

Referens
Nivå vid referens 43,84 m
Förborrat material F,Sa
Geometri Normal

Vätska i filter
Borrpunktens koord.
Utrustning
Sond nr 5431

Projekt Njupkärrs skola
Projekt nr 6803
Plats Tyresö Kommun
Borrhål 23IT26
Datum 2023-01-09

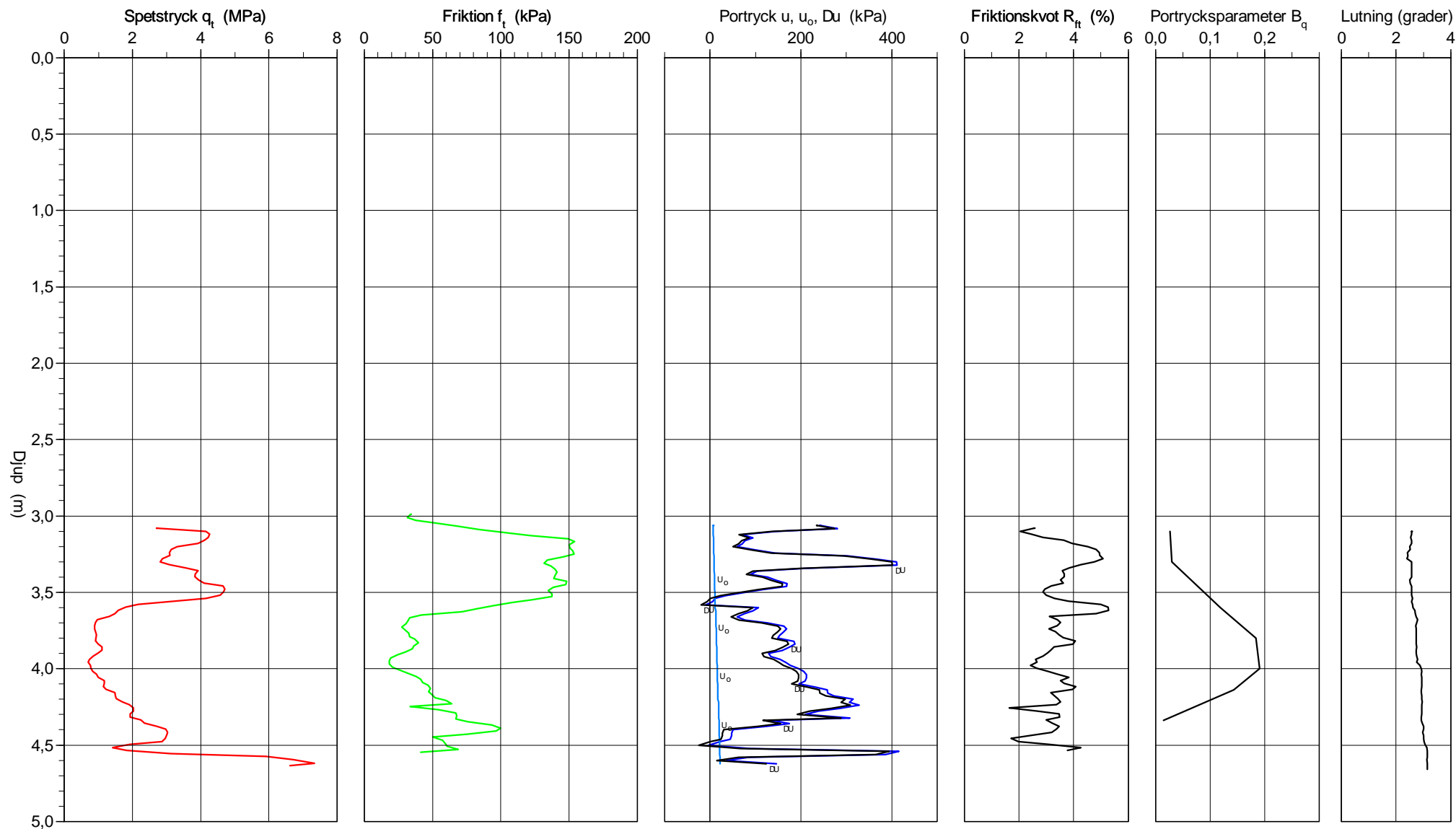

CPT-sondering utvärderad enligt SGI Information 15 rev.2007

Referens Föborrningsdjup 3,10 m Utvärderare Axel Stenfors
 Nivå vid referens 43,84 m Föborrat material F,Sa Datum för utvärdering 2023-01-10
 Grundvattenyta 2,40 m Utrustning
 Startdjup 3,10 m Geometri Normal

Projekt Njupkärrs skola
 Projekt nr 6803
 Plats Tyresö Kommun
 Borrhål 23IT26
 Datum 2023-01-09

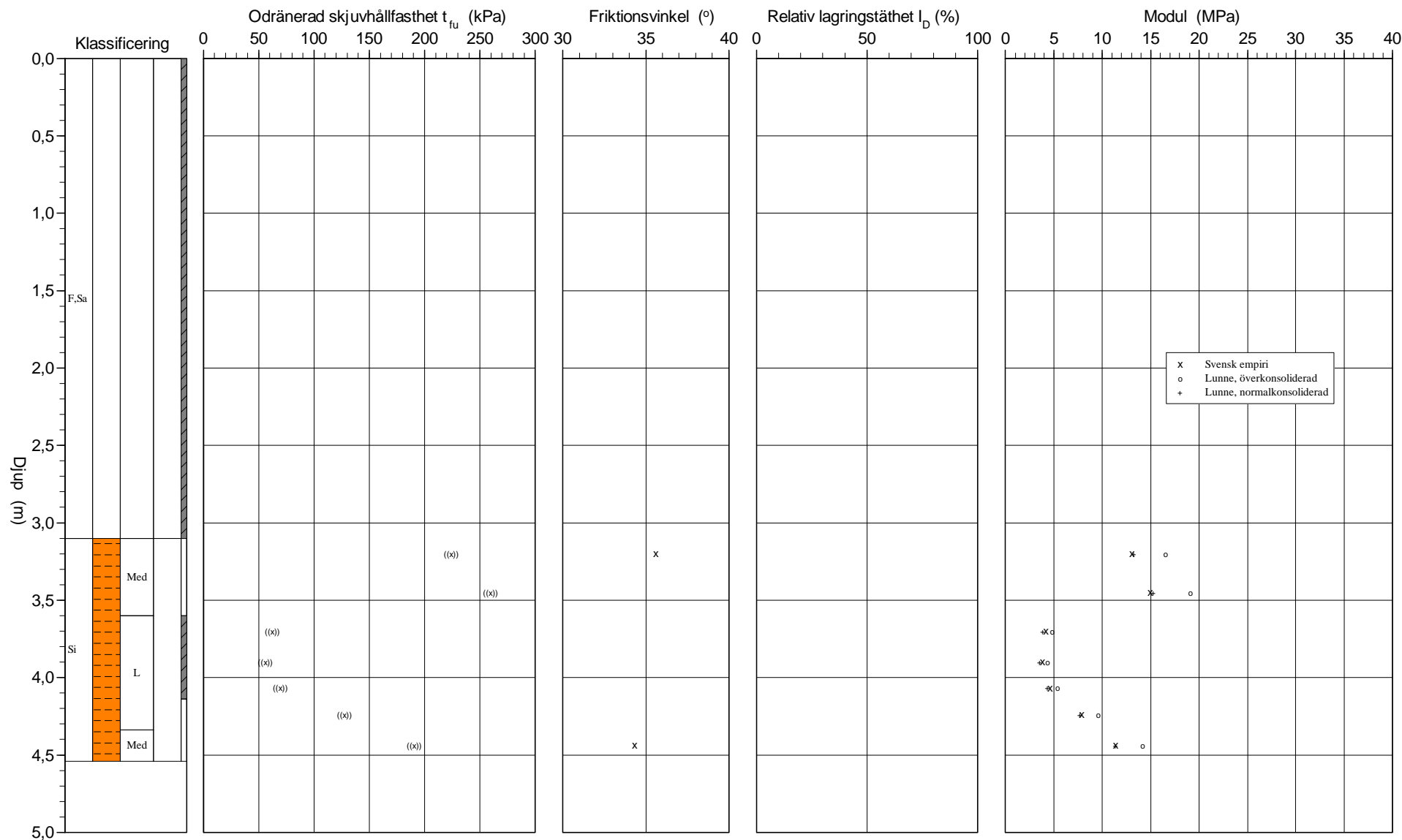

CPT-sondering utvärderad enligt SGI Information 15 rev.2007

Referens Nivå vid referens 43,84 m
 Grundvattenyta 2,40 m
 Startdjup 3,10 m

Förborrningsdjup 3,10 m
 Förborrat material F,Sa
 Utrustning
 Geometri Normal

Utvärderare Axel Stenfors
 Datum för utvärdering 2023-01-10

Projekt Njupkärrs skola
 Projekt nr 6803
 Plats Tyresö Kommun
 Borrhål 23IT26
 Datum 2023-01-09

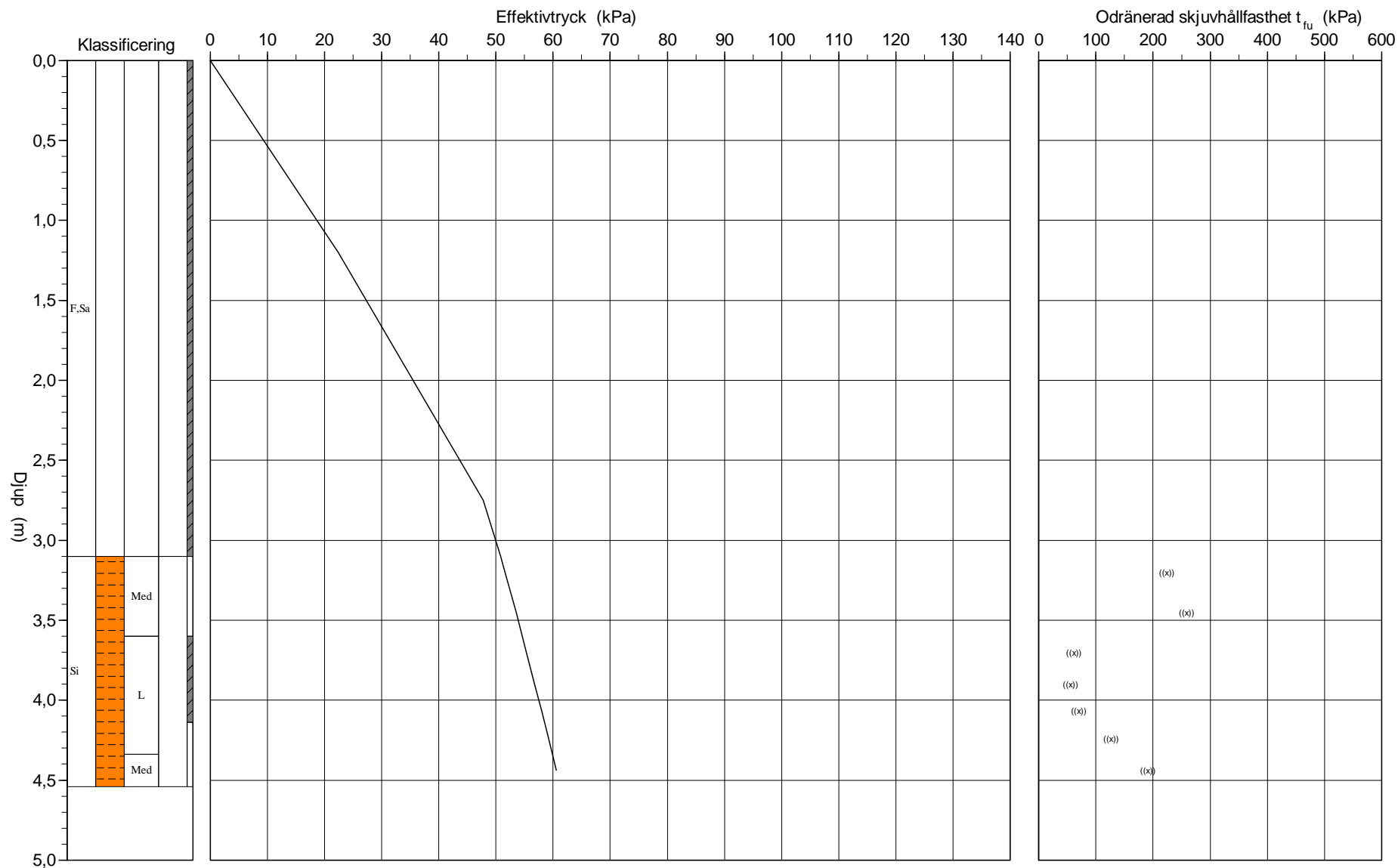

C P T - sondering

Projekt Njupkärrs skola 6803		Plats Tyresö Kommun Borrhål 23IT26 Datum 2023-01-09																	
Förbörningsdjup 3,10 m Startdjup 3,10 m Stoppdjup 4,66 m Grundvattenyta 2,40 m Referens Nivå vid referens 43,84 m	Förbörat material F,Sa Geometri Normal Vätska i filter Operatör Tony Eriksson Utrustning <input checked="" type="checkbox"/> Portryck registrerat vid sondering																		
Kalibreringsdata Spets 5431 Inre friktion O_c 0,0 kPa Datum Inre friktion O_f 0,0 kPa Areafaktor a 0,881 Cross talk c_1 0,000 Areafaktor b 0,000 Cross talk c_2 0,000		Nollvärden, kPa <table border="1"> <thead> <tr> <th></th> <th>Portryck</th> <th>Friktion</th> <th>Spetstryck</th> </tr> </thead> <tbody> <tr> <td>Före</td> <td>573,40</td> <td>109,80</td> <td>2,97</td> </tr> <tr> <td>Efter</td> <td>573,70</td> <td>109,70</td> <td>2,95</td> </tr> <tr> <td>Diff</td> <td>0,30</td> <td>-0,10</td> <td>-0,02</td> </tr> </tbody> </table>			Portryck	Friktion	Spetstryck	Före	573,40	109,80	2,97	Efter	573,70	109,70	2,95	Diff	0,30	-0,10	-0,02
	Portryck	Friktion	Spetstryck																
Före	573,40	109,80	2,97																
Efter	573,70	109,70	2,95																
Diff	0,30	-0,10	-0,02																
Skalfaktorer <table border="1"> <thead> <tr> <th>Portryck</th> <th>Friktion</th> <th>Spetstryck</th> </tr> <tr> <th>Område Faktor</th> <th>Område Faktor</th> <th>Område Faktor</th> </tr> </thead> <tbody> <tr> <td> </td> <td> </td> <td> </td> </tr> </tbody> </table>		Portryck	Friktion	Spetstryck	Område Faktor	Område Faktor	Område Faktor				Korrigerig Portryck (ingen) Friktion (ingen) Spetstryck (ingen) Bedömd sonderingsklass								
Portryck	Friktion	Spetstryck																	
Område Faktor	Område Faktor	Område Faktor																	
<input type="checkbox"/> Använd skalfaktorer vid beräkning																			
Portrycksobservationer <table border="1"> <thead> <tr> <th>Djup (m)</th> <th>Portryck (kPa)</th> </tr> </thead> <tbody> <tr> <td>2,40</td> <td>0,00</td> </tr> </tbody> </table>		Djup (m)	Portryck (kPa)	2,40	0,00	Skiktgränser <table border="1"> <thead> <tr> <th>Djup (m)</th> </tr> </thead> <tbody> <tr> <td>3,60</td> </tr> <tr> <td>4,14</td> </tr> </tbody> </table>		Djup (m)	3,60	4,14									
Djup (m)	Portryck (kPa)																		
2,40	0,00																		
Djup (m)																			
3,60																			
4,14																			
Klassificering <table border="1"> <thead> <tr> <th colspan="2">Djup (m)</th> <th>Densitet</th> <th rowspan="2">Flytgräns</th> <th rowspan="2">Jordart</th> </tr> <tr> <th>Från</th> <th>Till</th> <th>(ton/m³)</th> </tr> </thead> <tbody> <tr> <td>0,00</td> <td>3,10</td> <td>1,90</td> <td rowspan="2"> </td> <td rowspan="2">F,Sa Si L</td> </tr> <tr> <td>3,60</td> <td>4,14</td> <td>1,75</td> </tr> </tbody> </table>				Djup (m)		Densitet	Flytgräns	Jordart	Från	Till	(ton/m ³)	0,00	3,10	1,90		F,Sa Si L	3,60	4,14	1,75
Djup (m)		Densitet	Flytgräns	Jordart															
Från	Till	(ton/m ³)																	
0,00	3,10	1,90		F,Sa Si L															
3,60	4,14	1,75																	
Anmärkning Grundvattennivån är bestämd utifrån mätning i närliggande grundvattenrör 23IT27GV.																			

CPT - sondering

Projekt			Plats											
Njupkärrs skola 6803			Tyresö Kommun											
			Borrhål											
			23IT26											
			Datum											
			2023-01-09											
Djup (m)		Klassificering	γ t/m ³	w_L	t_{fu} kPa	f_o	S_{vo} kPa	S'_{vo} kPa	S'_c kPa	OCR	I_D %	E MPa	M_{OC} MPa	M_{NC} MPa
Från	Till													
0,00	2,40	F,Sa	1,90				22,4	22,4						
2,40	3,10	F,Sa	1,90				51,3	47,8						
3,10	3,10		0,00				57,8	50,8						
3,10	3,30	Si Med	1,80		((224,2)	(35,6)	59,5	51,5			13,1	16,6	13,2	
3,30	3,60	Si Med	1,80		((259,3)		64,0	53,5			15,0	19,1	15,3	
3,60	3,80	Si L	1,75		((62,3)		68,3	55,3			4,2	4,9	3,9	
3,80	4,00	Si L	1,75		((55,8)		71,8	56,8			3,8	4,4	3,5	
4,00	4,14	Si L	1,75		((69,6)		74,7	58,0			4,6	5,4	4,3	
4,14	4,34	Si L	1,70		((127,4)		77,5	59,1			7,9	9,6	7,7	
4,34	4,54	Si Med	1,80		((190,5)	(34,3)	81,0	60,6			11,4	14,2	11,4	

CPT-sondering utförd enligt EN ISO 22476-1

Projekt	Njupkärrs skola	Plats	Tyresö Kommun
Projektnummer	6803	Borrhål	23IT26
Borrföretag	Iterio AB	Datum	2023-01-09
Borrningsledare	Tony Eriksson		

Förborrningsdjup	3,10 m	Förborrat material	F,Sa
Start djup	3,10 m	Geometri	Normal
Stopp djup	4,66 m	Vätska i filter	
Grundvattennivå	2,40 m	Borrpunktens koord.	
Referens		Utrustning	
Nivå vid referens	43,84 m	Sond Nr	5431

Portryck registrerat vid sondering

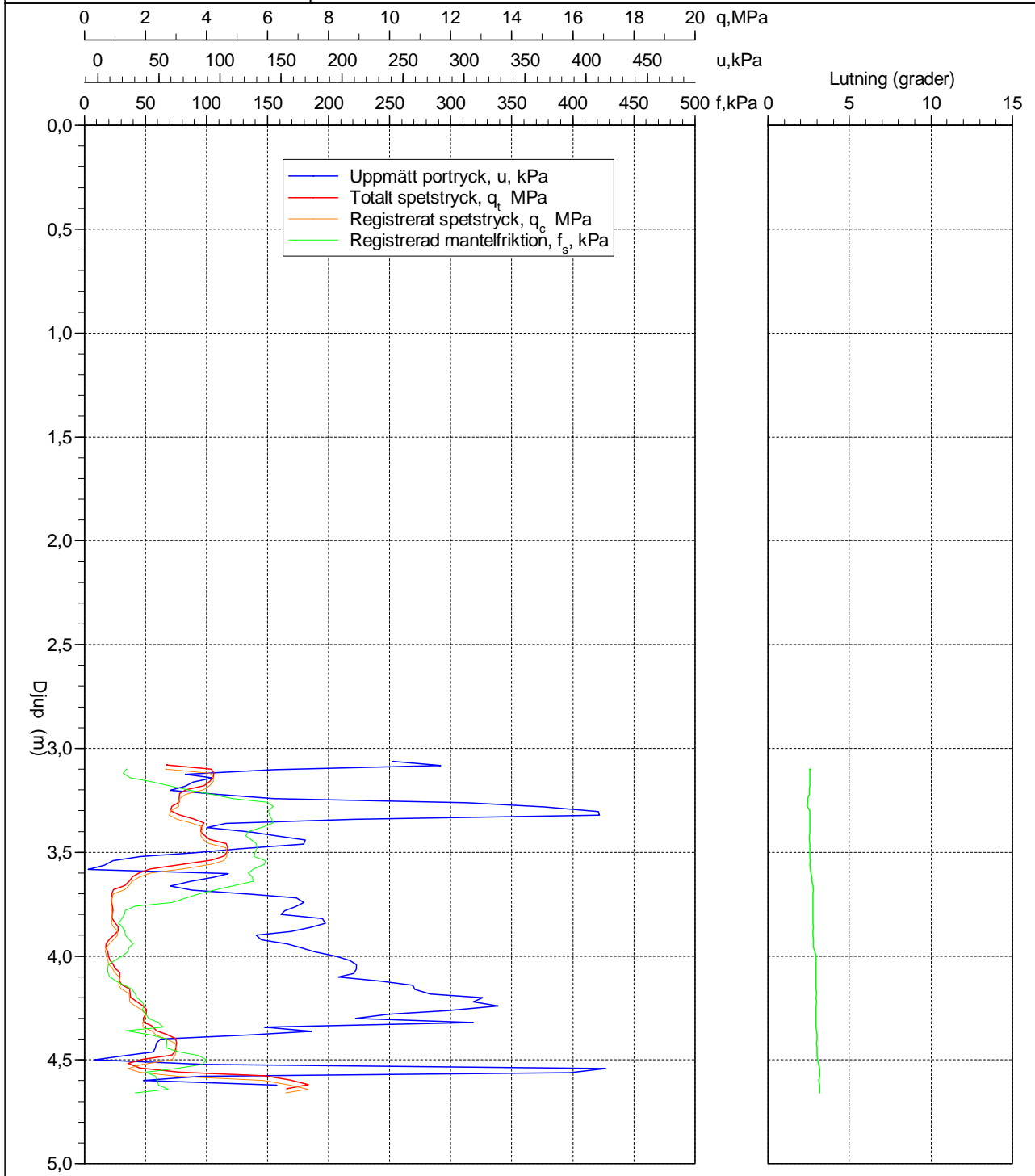

C:\Users\laxst\Iterio AB\6803 Njupkärrs skola - General\4 Beräkningar\CPT\cpw23IT26.CPW

CPT-sondering utförd enligt EN ISO 22476-1

Förborrningsdjup 3,10 m
Start djup 3,10 m
Stopp djup 5,54 m
Grundvattennivå 2,60 m

Referens
Nivå vid referens 44,01 m
Förborrat material F,Sa
Geometri Normal

Vätska i filter
Borrpunktens koord.
Utrustning
Sond nr 5431

Projekt Njukärrens skola
Projekt nr 6803
Plats Tyresö Kommun
Borrhål 23IT31
Datum 2023-01-09

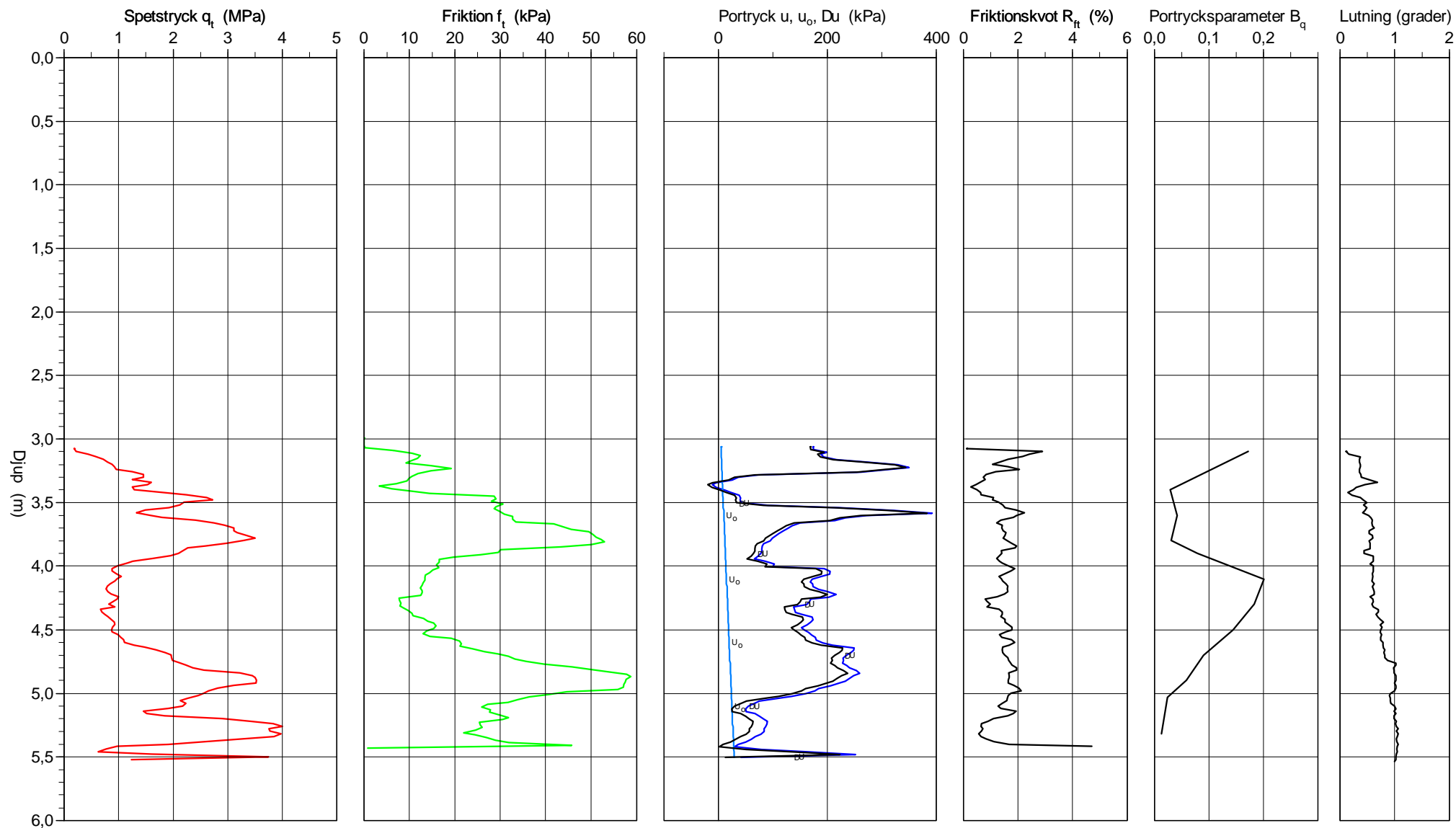

CPT-sondering utvärderad enligt SGI Information 15 rev.2007

Referens	Förbörningsdjup 3,10 m	Utvärderare	Axel Stenfors
Nivå vid referens 44,01 m	Förbörat material F,Sa	Datum för utvärdering	2023-01-10
Grundvattenyta 2,60 m	Utrustning		
Startdjup 3,10 m	Geometri Normal		

Projekt Njupkärrs skola
Projekt nr 6803
Plats Tyresö Kommun
Borrhål 23IT31
Datum 2023-01-09

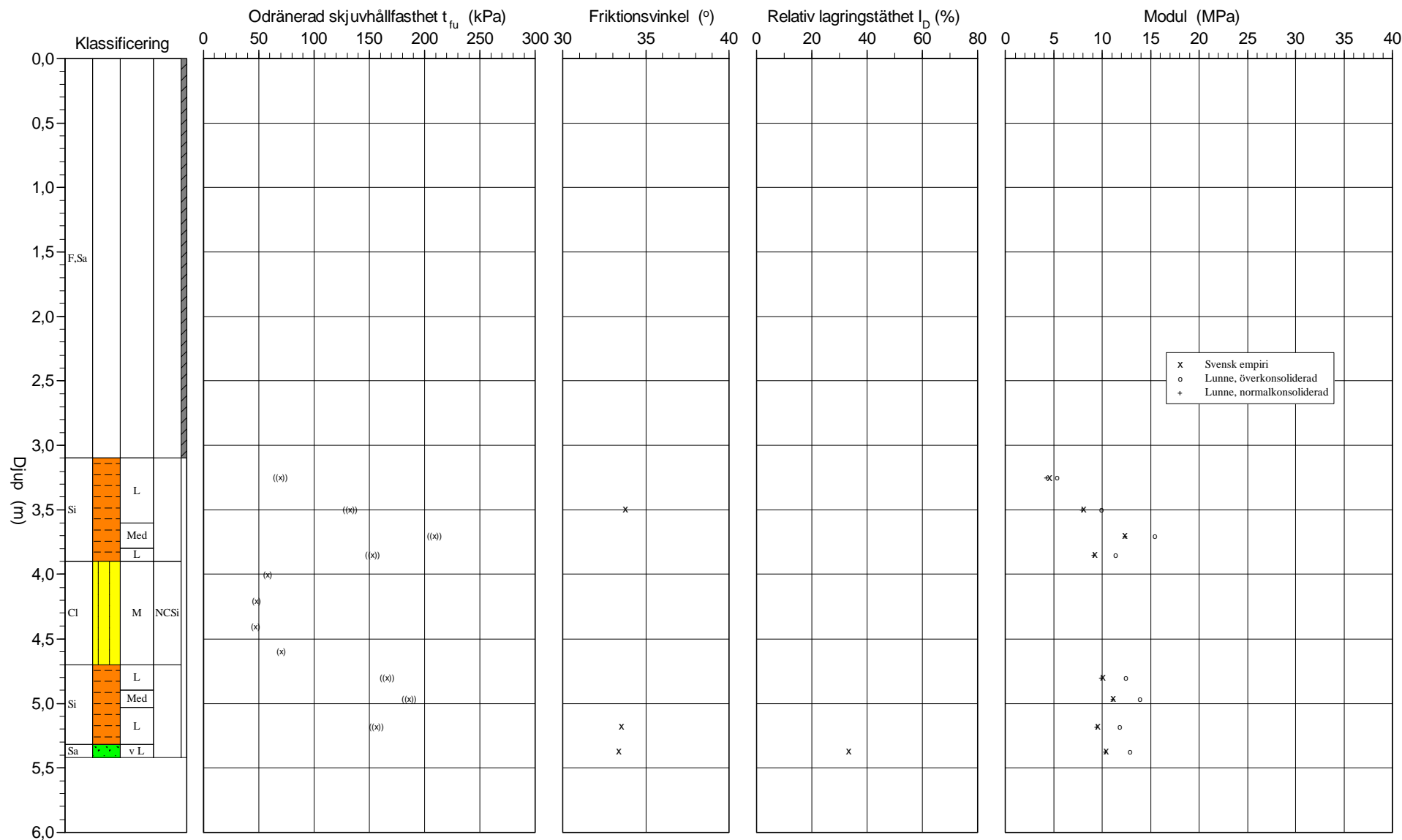

CPT-sondering utvärderad enligt SGI Information 15 rev.2007

Referens	Förborrningsdjup 3,10 m	Utvärderare	Axel Stenfors
Nivå vid referens 44,01 m	Förborrat material F,Sa	Datum för utvärdering	2023-01-10
Grundvattenyta 2,60 m	Utrustning		
Startdjup 3,10 m	Geometri	Normal	

Projekt Njupkärrs skola
 Projekt nr 6803
 Plats Tyresö Kommun
 Borrhål 23IT31
 Datum 2023-01-09

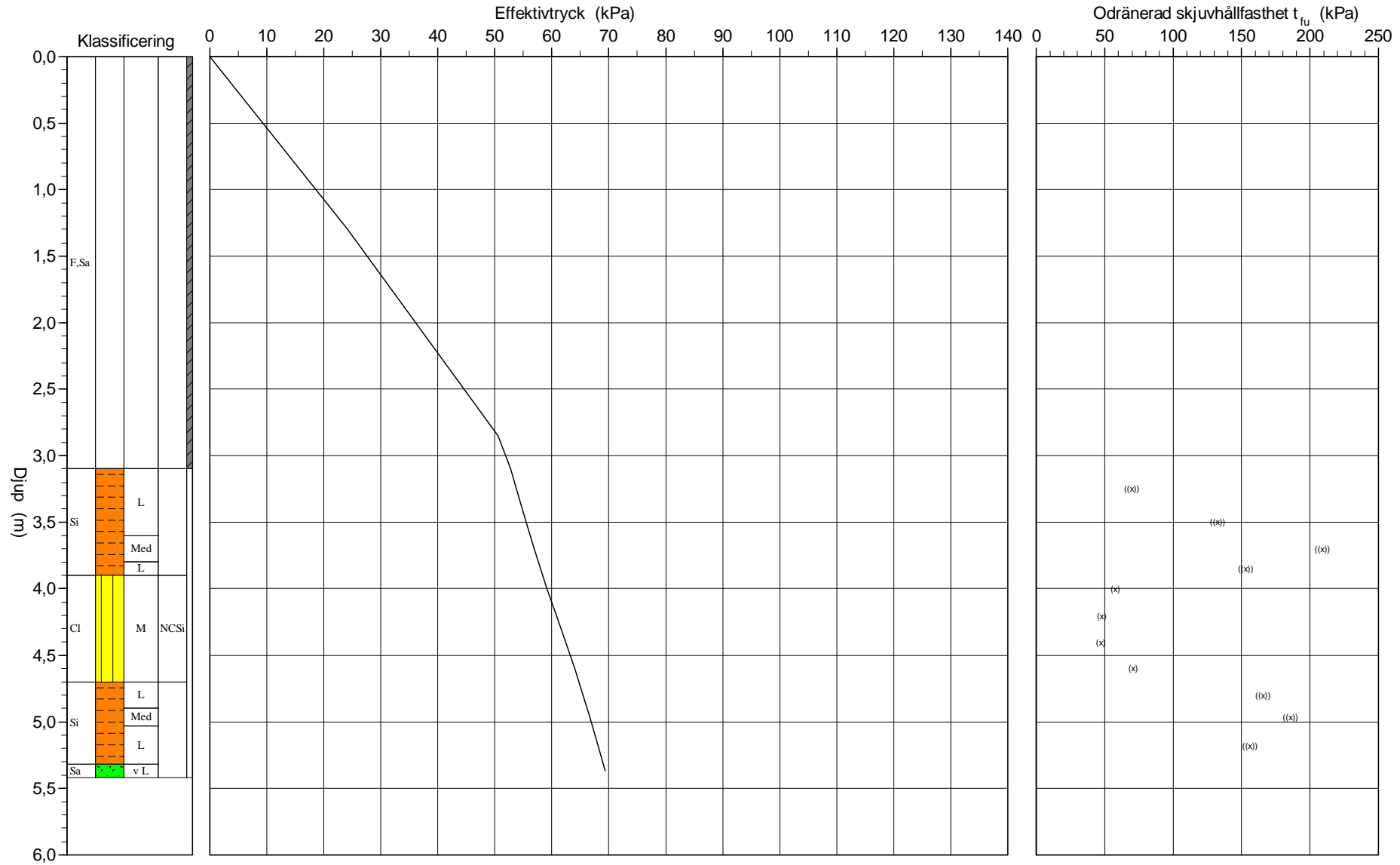

CPT - sondering

Projekt Njupkärrs skola 6803		Plats Tyresö Kommun																	
		Borrhål 23IT31																	
		Datum 2023-01-09																	
Förborrningsdjup	3,10 m	Förborrat material	F,Sa																
Startdjup	3,10 m	Geometri	Normal																
Stoppdjup	5,54 m	Vätska i filter																	
Grundvattenyta	2,60 m	Operatör	Tony Eriksson																
Referens		Utrustning																	
Nivå vid referens	44,01 m	<input checked="" type="checkbox"/> Portryck registrerat vid sondering																	
Kalibreringsdata		Nollvärden, kPa																	
Spets	5431	Inre friktion O_c	0,0 kPa																
Datum		Inre friktion O_f	0,0 kPa																
Areafaktor a	0,881	Cross talk c_1	0,000																
Areafaktor b	0,000	Cross talk c_2	0,000																
		<table border="1"> <thead> <tr> <th></th> <th>Portryck</th> <th>Friktion</th> <th>Spetstryck</th> </tr> </thead> <tbody> <tr> <td>Före</td> <td>573,80</td> <td>109,20</td> <td>2,96</td> </tr> <tr> <td>Efter</td> <td>576,10</td> <td>109,30</td> <td>2,95</td> </tr> <tr> <td>Diff</td> <td>2,30</td> <td>0,10</td> <td>0,00</td> </tr> </tbody> </table>			Portryck	Friktion	Spetstryck	Före	573,80	109,20	2,96	Efter	576,10	109,30	2,95	Diff	2,30	0,10	0,00
	Portryck	Friktion	Spetstryck																
Före	573,80	109,20	2,96																
Efter	576,10	109,30	2,95																
Diff	2,30	0,10	0,00																
Skalfaktorer		Korrigerig																	
Portryck	Friktion	Spetstryck																	
Område Faktor	Område Faktor	Område Faktor																	
<input type="checkbox"/> Använd skalfaktorer vid beräkning		Portryck (ingen) Friktion (ingen) Spetstryck (ingen)																	
		Bedömd sonderingsklass																	
Portrycksobservationer		Skiktgränser	Klassificering																
Djup (m)	Portryck (kPa)	Djup (m)	Djup (m)																
2,60	0,00	3,40	Från Till																
		3,90	0,00 3,10																
		5,03	3,90 4,70																
		5,32	Densitet (ton/m ³)																
		5,42	1,90																
			Flytgräns																
			Jordart																
			F,Sa																
Anmärkning																			
Grundvattennivån är bestämd utifrån mätning i närliggande grundvattenrör 23IT27GV.																			

CPT - sondering

Projekt			Plats											
Njupkärrs skola 6803			Tyresö Kommun											
			Borrhål 23IT31											
			Datum 2023-01-09											
Djup (m)		Klassificering	r t/m ³	w _L	t _{fu} kPa	f °	S _{vo} kPa	S' _{vo} kPa	S' _c kPa	OCR	I _D %	E MPa	M _{OC} MPa	M _{NC} MPa
Från	Till													
0,00	2,60	F,Sa	1,90				24,2	24,2						
2,60	3,10	F,Sa	1,90				53,1	50,6						
3,10	3,10		0,00				57,8	52,8						
3,10	3,40	Si L	1,70		((69,6))		60,3	53,8			4,6	5,3	4,3	
3,40	3,60	Si L	1,70		((132,4))	(33,8)	64,4	55,5			8,1	9,9	7,9	
3,60	3,80	Si Med	1,80		((209,2))		67,9	56,9			12,3	15,5	12,4	
3,80	3,90	Si L	1,70		((152,8))		70,5	58,0			9,3	11,4	9,1	
3,90	4,10	CI M	NCSi 1,85		(57,8)		73,1	59,1		1,00				
4,10	4,30	CI M	NCSi 1,85		(47,9)		76,8	60,8		1,00				
4,30	4,50	CI M	NCSi 1,85		(46,9)		80,4	62,4		1,00				
4,50	4,70	CI M	NCSi 1,85		(70,7)		84,0	64,0		1,00				
4,70	4,90	Si L	1,70		((165,7))		87,5	65,5			10,0	12,5	10,0	
4,90	5,03	Si Med	1,80		((185,9))		90,3	66,7			11,2	13,9	11,1	
5,03	5,32	Si L	1,70		((156,3))	(33,5)	93,9	68,1			9,6	11,8	9,4	
5,32	5,42	Sa v L	1,70			33,4	97,1	69,4			33,5	10,4	12,9	10,3

CPT-sondering utförd enligt EN ISO 22476-1

Projekt	Njupkärrs skola	Plats	Tyresö Kommun
Projektnummer	6803	Borrhål	23IT31
Borrföretag	Iterio AB	Datum	2023-01-09
Borrningsledare	Tony Eriksson		

Förborrningsdjup	3,10 m	Förborrat material	F,Sa
Start djup	3,10 m	Geometri	Normal
Stopp djup	5,54 m	Vätska i filter	
Grundvattennivå	2,60 m	Borrpunktens koord.	
Referens		Utrustning	
Nivå vid referens	44,01 m	Sond Nr	5431

Portryck registrerat vid sondering

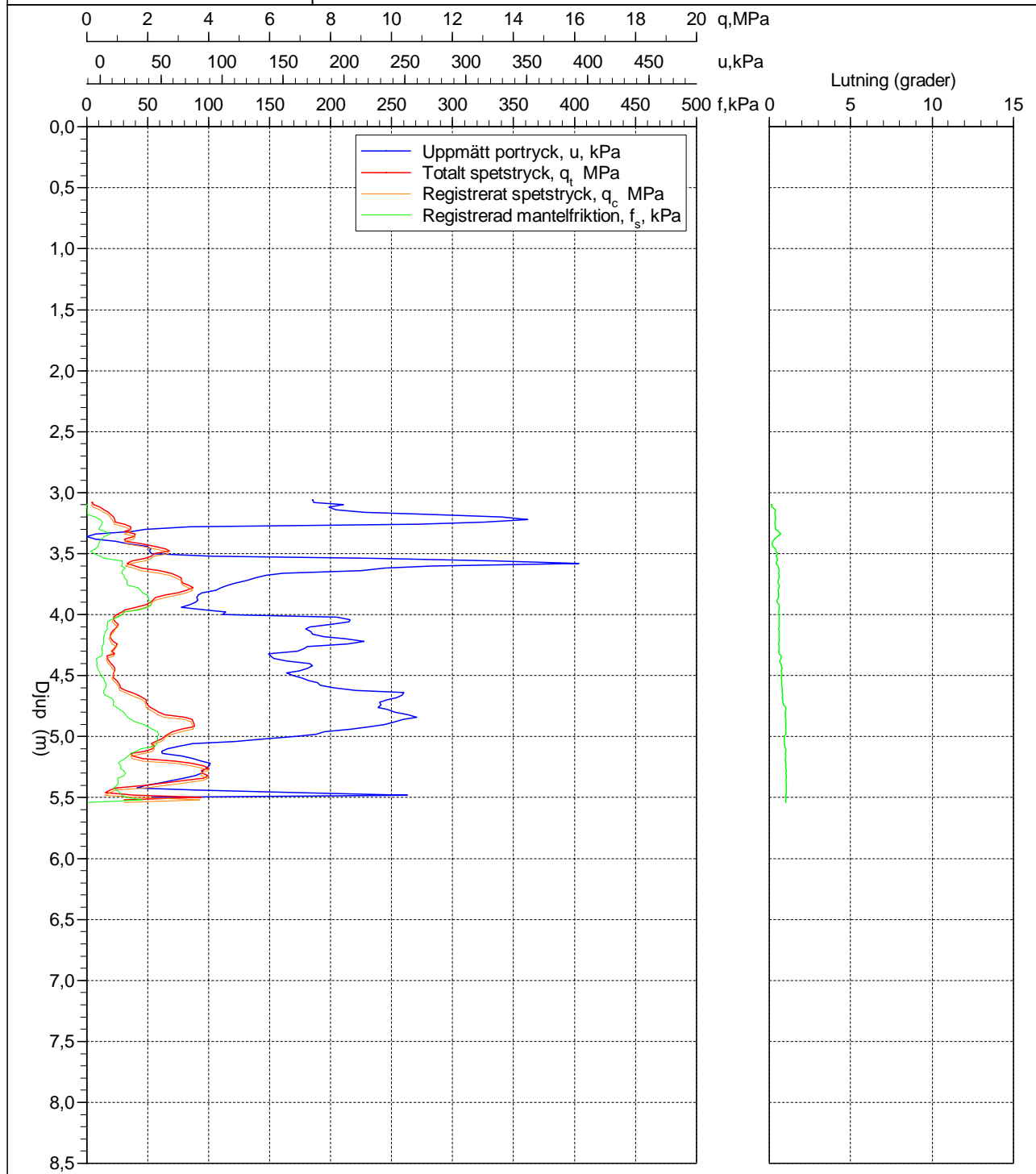

C:\Users\axst\Iterio AB\6803 Njupkärrs skola - General\4 Beräkningar\CPT\cpw\23IT31.CPW

KOORDINATSYSTEM
 SYSTEM I PLAN: SWEREF 99 18 00
 SYSTEM I HÖJD: RH 2000

FÖRKLARINGAR
 FÖR SYMBOLER OCH BETECKNINGAR,
 SE: SGF/BGS BETECKNINGSSYSTEM VERSION
 2001:2, WWW.SGF.NET

BERG I DAGEN

ANMÄRKNINGAR
 SONDERINGAR 22IT01-22 SAMT 23IT01-43 ÄR
 UTFÖRDA AV ITERIO AB ÅR 2022 SAMT 2023
 FÖR AKTUELLT PROJEKT.

SONDERINGAR 69VIXXX ÄR HÄMTADE FRÅN
 TYRESÖ KOMMUNS ARKIV OCH
 DIGITALISERADE AV ITERIO AB.

SE DOKUMENT "MARKTEKNISK
 UNDERSÖKNINGSRAPPORT GEOTEKNIK,
 NJUPKÄRRS SKOLA, TYRESÖ KOMMUN."

FÄRDIG GOLVNIVÅ FÖR PLANERAD BYGGNAD
 FRÅN PLANBESKRIVNING NJUPKÄRRS SKOLA
 DNR KSM-2022-115-214, DECEMBER 2022.

TILLHÖRANDE RITNINGAR
 G-10.2-01, SEKTIONS-RITNING SEKTION A-A,
 B-B & C-C
 G-10.2-02, SEKTIONS-RITNING SEKTION D-D &
 E-E
 G-10.2-03, SEKTIONS-RITNING SEKTION F-F,
 G-G & H-H
 G-10.2-04, SEKTIONS-RITNING ENSTAKA
 BORRHÅL.
 G-10.2-05, SEKTIONS-RITNING ENSTAKA
 BORRHÅL.
 G-10.2-06, SEKTIONS-RITNING ENSTAKA
 BORRHÅL.
 G-10.2-07, SEKTIONS-RITNING ENSTAKA
 BORRHÅL.

GRANSKNINGSHANDLING

BET	ANT	ÄNDRINGEN AVSER	DATUM	SIGN
SYSTEMHANDLING				
NJUPKÄRRS SKOLA				
				
UPPRORAS NR	6803	RIT AD/KNSTR AV	MOSCARSSON	HANDL. ÄGGARE
DATUM	2023-02-10	ANSVARIG	S.LUNDEGÅRD	J.CAVELL
TYRESÖ KOMMUN GEOTEKNISK UNDERSÖKNING				
PLAN	SKALA			
1:400	NUMMER	G-10.1-01		BET



G-10-P-03 [C:\Users\micos\Itorio\AB\6803\Njupkärrs skola - General\5\CAD\G\Modell\G-10-P-03.dwg]
 G-10-P-01 [C:\Users\micos\Itorio\AB\6803\Njupkärrs skola - General\5\CAD\G\Modell\G-10-P-01.dwg]
 G-10-P-02 [C:\Users\micos\Itorio\AB\6803\Njupkärrs skola - General\5\CAD\G\Modell\G-10-P-02.dwg]
 Grundkarta 3D: Njupkärrs skola autocadversion 2018 [C:\Users\micos\Itorio\AB\6803\Njupkärrs skola - General\5\CAD\Z\Grundkarta 3D\Njupkärrs skola autocadversion 2018.dwg]
 L-30-P-01 [C:\Users\micos\Itorio\AB\6803\Njupkärrs skola - General\1\Undersök\22-10-04 LA.dwg]
 berg i dagen [C:\Users\micos\Itorio\AB\6803\Njupkärrs skola - General\1\Undersök\22-10-04 LA.dwg]
 berg i dagen [C:\Users\micos\Itorio\AB\6803\Njupkärrs skola - General\1\Undersök\22-08-25 Fjärrvärme\20220202-0614.dwg]
 20220202-0614 [C:\Users\micos\Itorio\AB\6803\Njupkärrs skola - General\1\Undersök\22-08-25 Fjärrvärme\20220202-0614.dwg] Feb 16, 2023

C:\Users\micos\Itorio\AB\6803\Njupkärrs skola - General\5\CAD\G\RitDef\G-10.1-01.dwg Feb 16, 2023 - 10:54am

KOORDINATSYSTEM
 SYSTEM I PLAN: SWEREF 99 18 00
 SYSTEM I HÖJD: RH 2000

FÖRKLARINGAR
 FÖR SYMBOLER OCH BETECKNINGAR,
 SE: SGF/BGS BETECKNINGSSYSTEM VERSION
 2001:2, WWW.SGF.NET

————— FÄRDIG GOLVNIVÅ/MARKYTÅ
 - - - - - NIVÅ FÄRDIGT GOLV 0 - 25
 METER TILL HUSLIV.

ANMÄRKNINGAR
 SONDERINGAR 22IT01-22 SAMT 23IT01-43 ÄR
 UTFÖRDA AV ITERIO AB ÅR 2022 SAMT 2023
 FÖR AKTUELLT PROJEKT.

SE DOKUMENT "MARKTEKNISK
 UNDERSÖKNINGSRAPPORT GEOTEKNIK,
 NJUPKÄRRS SKOLA, TYRESÖ KOMMUN."

FÄRDIG GOLVNIVÅ FÖR PLANERAD BYGGNAD
 FRÅN PLANBESKRIVNING NJUPKÄRRS SKOLA
 DNR KSM-2022-115-214, DECEMBER 2022.

MARKMODELL ÄR GENERERAD FRÅN
 LASERSKANING.

ANMÄRKNINGAR
 G-10.1-01, PLANRITNING GEOTEKNISK
 UNDERSÖKNING.

PLANERAD FOTBOLLSPLAN FÄRDIG MARKNIVÅ +45

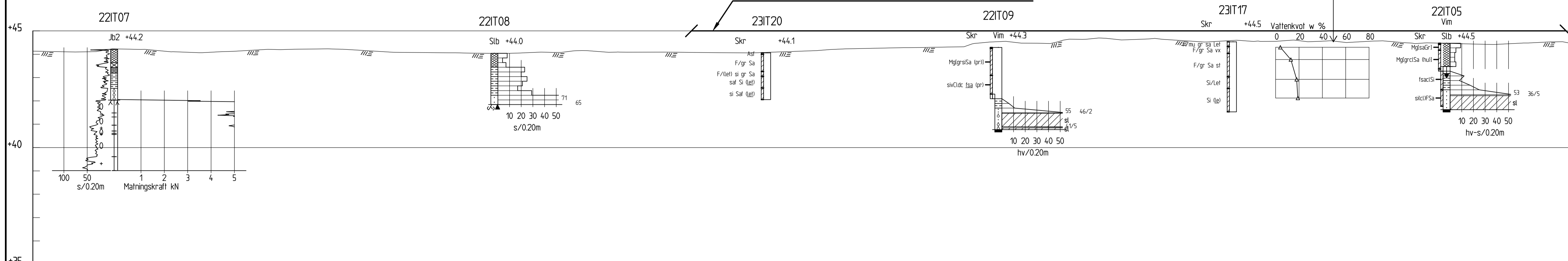

SEKTION A-A
 1: 100

PLANERAD BYGGNAD FG +44.95

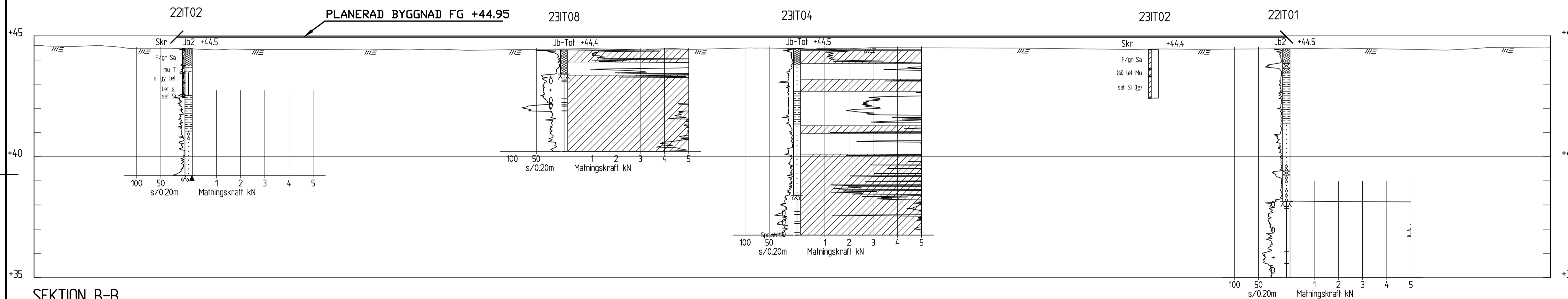

SEKTION B-B
 1: 100

PLANERAD BYGGNAD FG +44.95

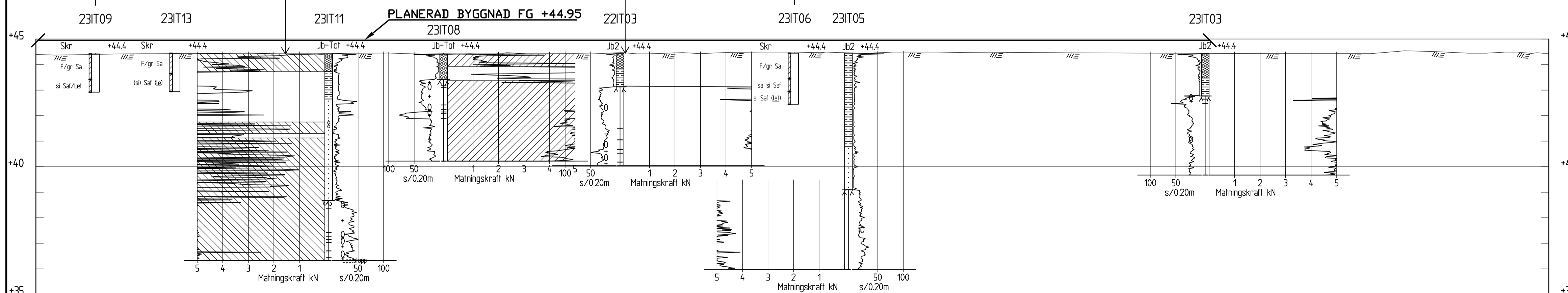

SEKTION C-C
 1: 100

GRANSKNINGSHANDLING

BET	ANT	ÄNDRINGEN AVSER	DATUM	SIGN	
SYSTEMHANDLING					
NJUPKÄRRS SKOLA					
UPPDRAG NR	6803	RIT AD/KONSTR AV	MOSCARSSON	HANDLÄGGARE	J.CAVELL
DATUM	2023-02-10	ANSVARIG	S.LUNDEGÅRD		
TYRESÖ KOMMUN GEOTEKNISK UNDERSÖKNING SEKTION A-A, B-B & C-C SEKTION					
SKALA	1:100	NUMMER	G-10.2-01	BET	

KOORDINATSYSTEM
 SYSTEM I PLAN: SWEREF 99 18 00
 SYSTEM I HÖJD: RH 2000

FÖRKLARINGAR
 FÖR SYMBOLER OCH BETECKNINGAR,
 SE: SGF/BGS BETECKNINGSSYSTEM VERSION
 2001:2, WWW.SGF.NET

————— FÄRDIG GOLVNIVÅ/MARKYTÅ
 - - - - - NIVÅ FÄRDIGT GOLV 0 - 25
 METER TILL HUSLIV.

ANMÄRKNINGAR
 SONDERINGAR 22IT01-22 SAMT 23IT01-43 ÄR
 UTFÖRDA AV ITERIO AB ÅR 2022 SAMT 2023
 FÖR AKTUELLT PROJEKT.

SE DOKUMENT "MARKTEKNISK
 UNDERSÖKNINGSRAPPORT GEOTEKNIK,
 NJUPKÄRRS SKOLA, TYRESÖ KOMMUN."

FÄRDIG GOLVNIVÅ FÖR PLANERAD BYGGNAD
 FRÅN PLANBESKRIVNING NJUPKÄRRS SKOLA
 DNR KSM-2022-115-214, DECEMBER 2022.

MARKMODELL ÄR GENERERAD FRÅN
 LASERSKANNING.

ANMÄRKNINGAR
 G-10.1-01, PLANRITNING GEOTEKNIK
 UNDERSÖKNING.

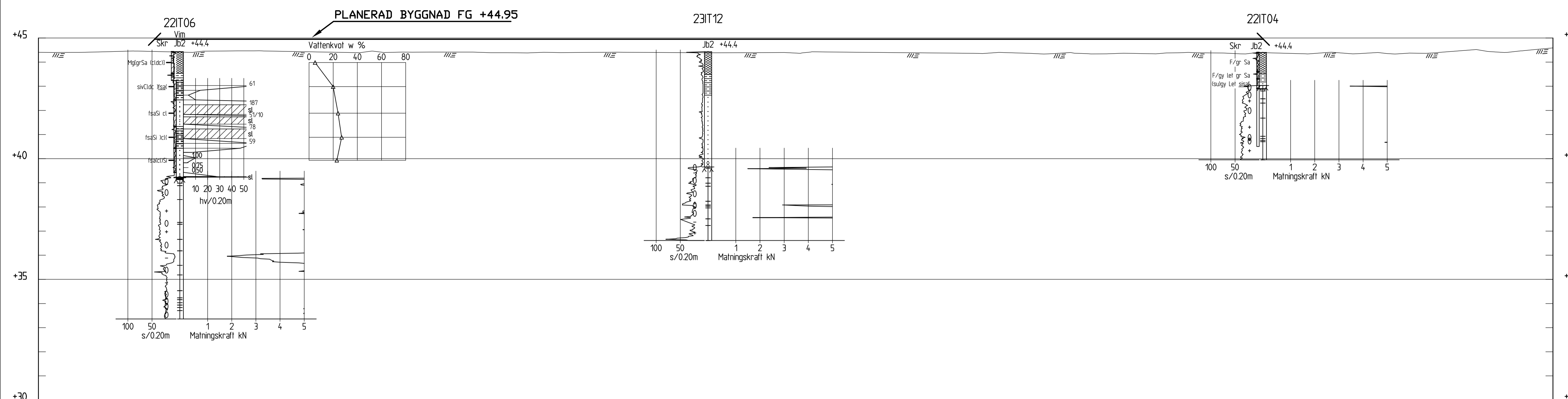

SEKTION D-D
 1:100

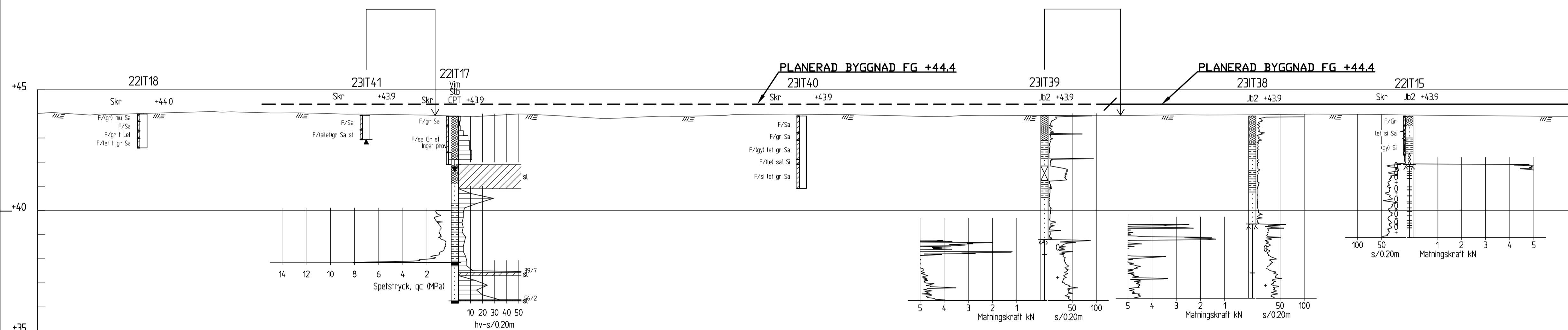

SEKTION E-E
 1:100

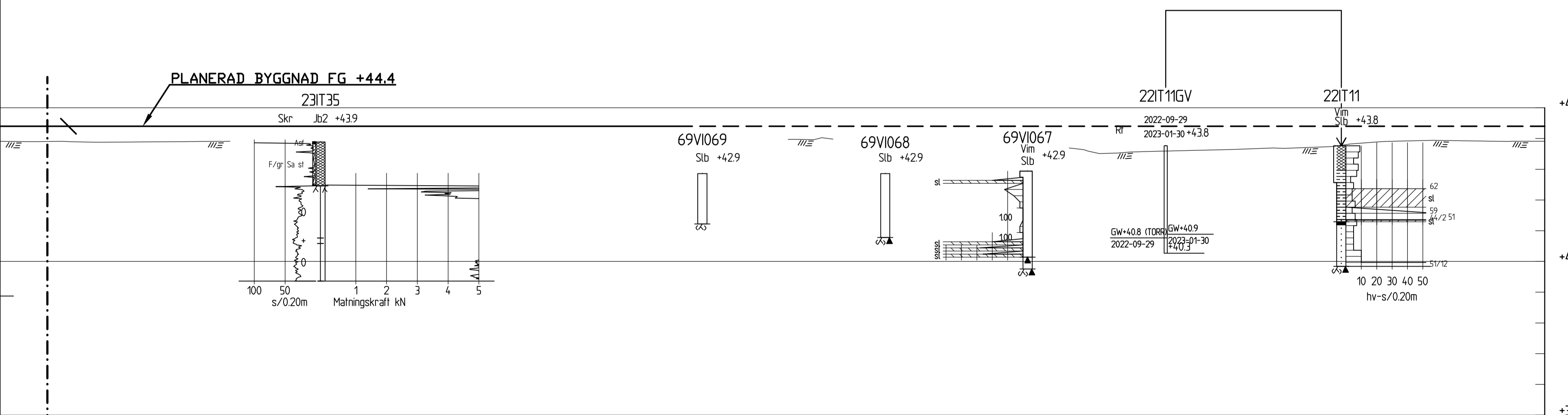

SEKTION E-E
 1:100

GRANSKNINGSHANDLING

BET	ANT	ÄNDRINGEN AVSER	DATUM	SIGN
SYSTEMHANDLING				
NJUPKÄRRS SKOLA				
UPPDRAG NR 6803	RIT AD/KONSTR AV MOSCARSSON	HANDLÄGGARE J.CAVELL		
DATUM 2023-02-10	ANSVARIG S.LUNDEGÅRD			
TYRESÖ KOMMUN GEOTEKNIK UNDERSÖKNING SEKTION D-D & E-E SEKTION				
SKALA 1:100	NUMMER G-10.1-02	BET		

KOORDINATSYSTEM

SYSTEM I PLAN: SWEREF 99 18 00
SYSTEM I HÖJD: RH 2000

FÖRKLARINGAR

FÖR SYMBOLER OCH BETECKNINGAR,
SE: SGF/BGS BETECKNINGSSYSTEM VERSION
2001:2, WWW.SGF.NET

ANMÄRKNINGAR

SONDERINGAR 22IT01-22 SAMT 23IT01-43 ÄR
UTFÖRDA AV ITERIO AB ÅR 2022 SAMT 2023
FÖR AKTUELLT PROJEKT.

SE DOKUMENT "MARKTEKNISK
UNDERSÖKNINGSRAPPORT GEOTEKNIK,
NJUPKÄRRS SKOLA, TYRESÖ KOMMUN."

FÄRDIG GOLVNIVÅ FÖR PLANERAD BYGGNAD
FRÅN PLANBESKRIVNING NJUPKÄRRS SKOLA
DNR KSM-2022-115-214, DECEMBER 2022.

MARKMODELL ÄR GENERERAD FRÅN
LASERSKANNING.

ANMÄRKNINGAR

G-10.1-01, PLANRITNING GEOTEKNISK
UNDERSÖKNING.

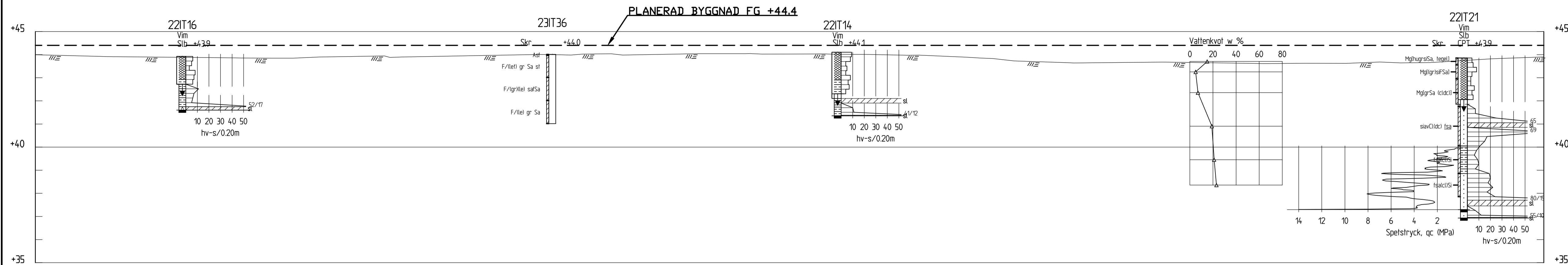

SEKTION F-F

1:100

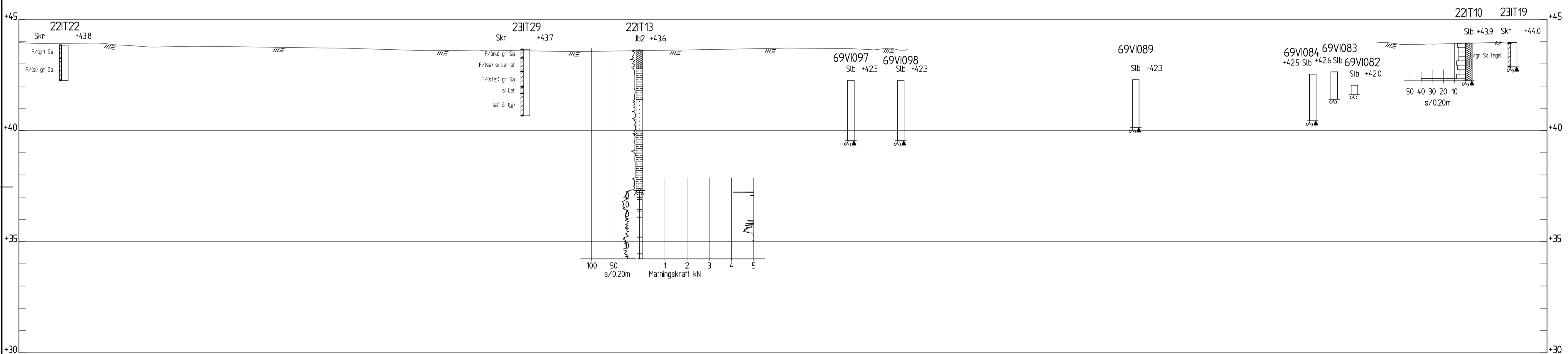

SEKTION G-G

1:100

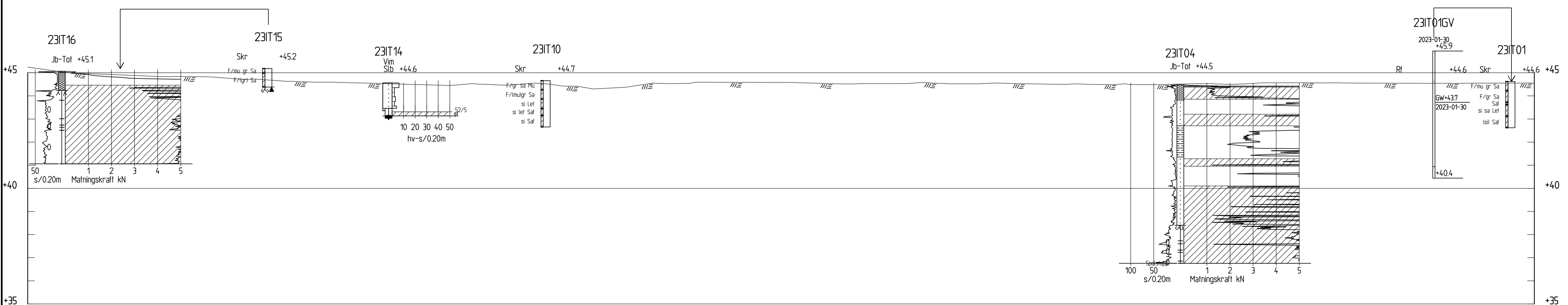

SEKTION H-H

1:100

GRANSKNINGSHANDLING

BET	ANT	ÄNDRINGEN AVSER	DATUM	SIGN
SYSTEMHANDLING				
NJUPKÄRRS SKOLA				
UPPDRAG NR 6803	RIT AD/KONSTR AV MOSCARRSSON	HANDLÄGGARE J.CAVELL		
DATUM 2023-02-10	ANSVARIG S.LUNDEGÅRD			
TYRESÖ KOMMUN GEOTEKNISK UNDERSÖKNING SEKTION F-F, G-G & H-H SEKTION				
SKALA 1:100	NUMMER G-10.1-03	BET		

G-10-S-02 [C:\Users\ymio\Documents\6803 Njupkärrs skola - General\5 CAD\G\Modell\G-10-S-02.dwg]
 G-10-S-04 [C:\Users\ymio\Documents\6803 Njupkärrs skola - General\5 CAD\G\Modell\G-10-S-04.dwg] Feb 16, 2023

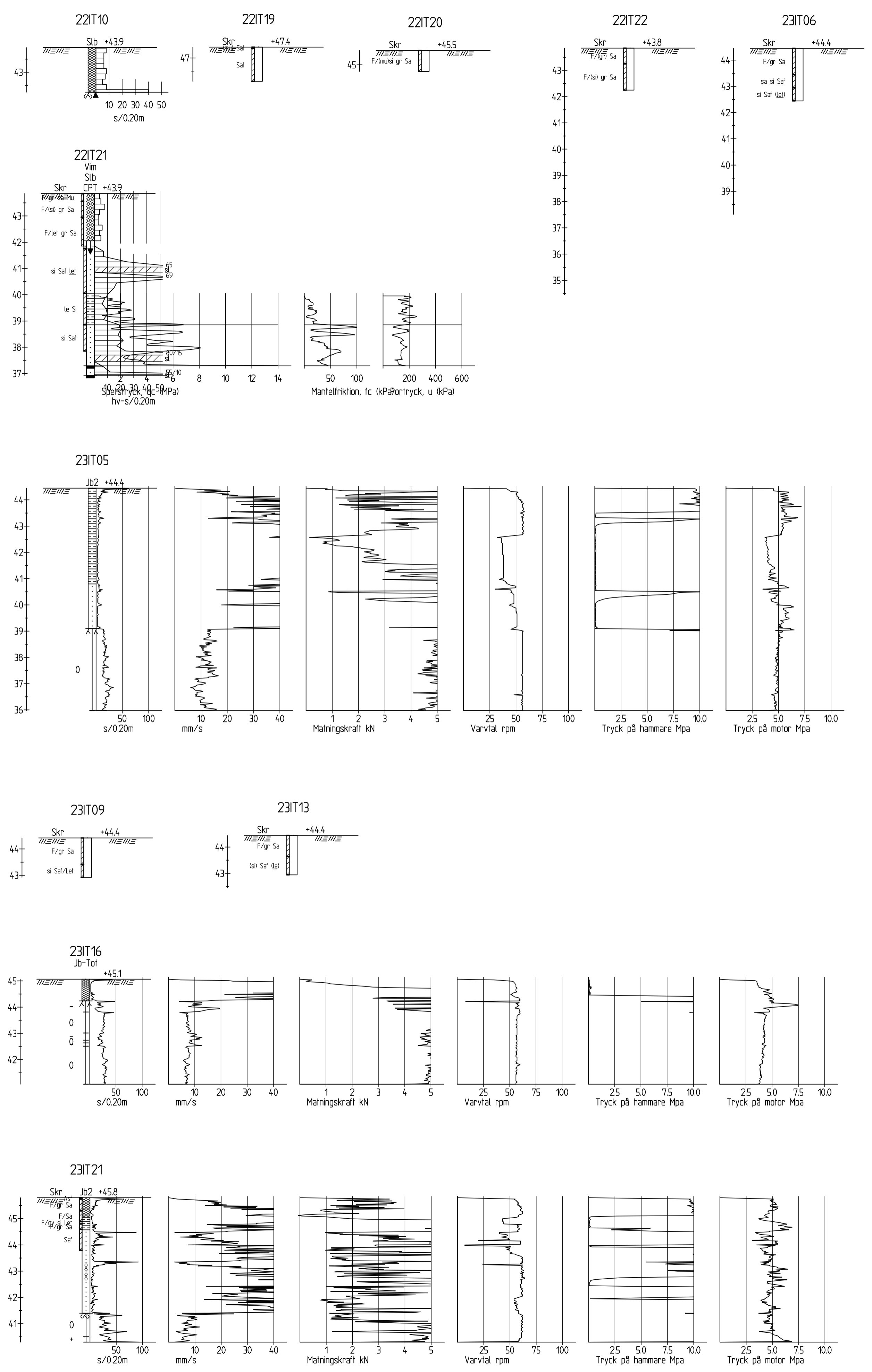
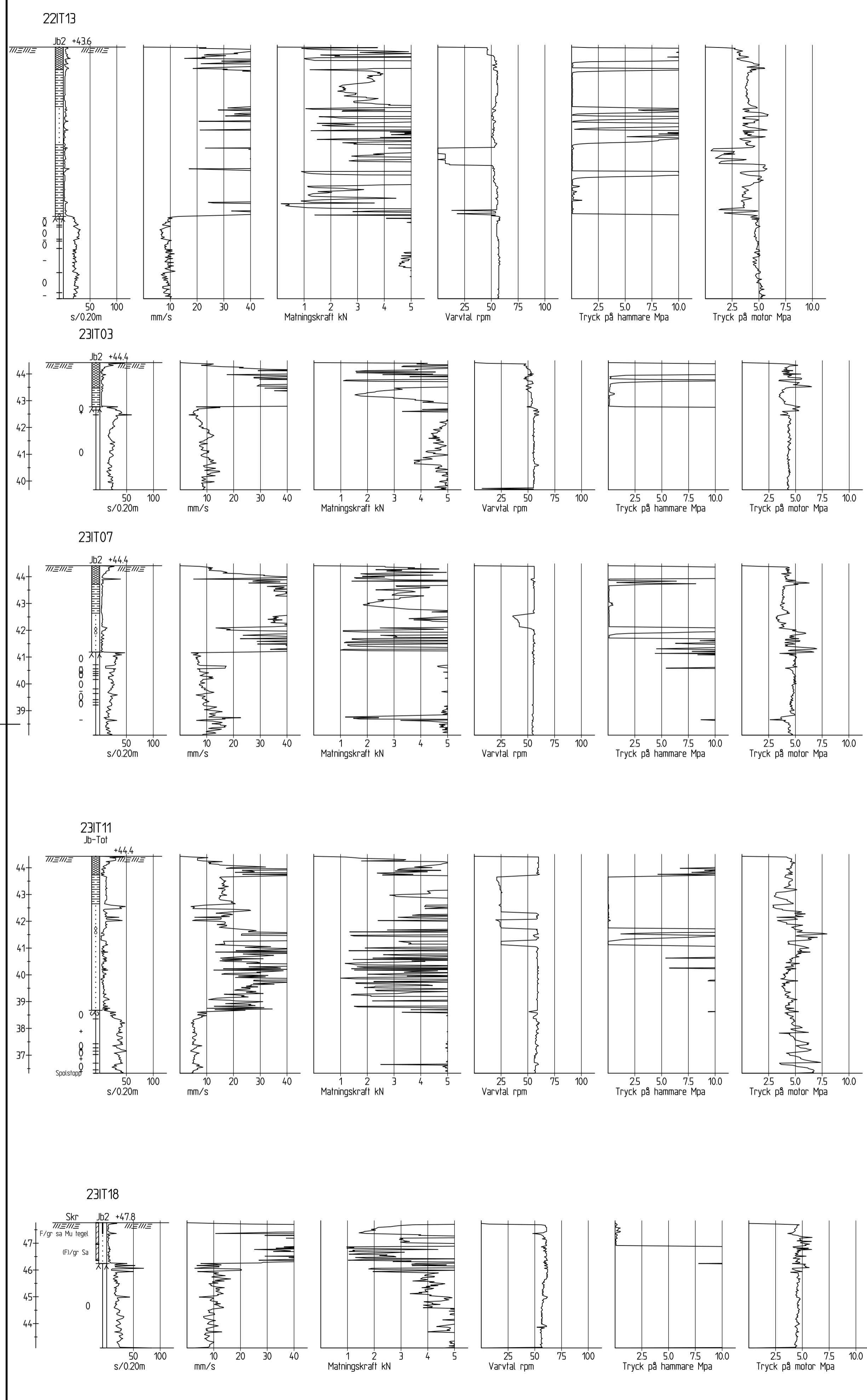

KOORDINATSYSTEM
 SYSTEM I PLAN: SWEREF 99 18 00
 SYSTEM I HÖJD: RH 2000

FÖRKLARINGAR
 FÖR SYMBOLER OCH BETECKNINGAR,
 SE: SGF/BGS BETECKNINGSSYSTEM VERSION
 2001:2, WWW.SGF.NET

ANMÄRKNINGAR
 SONDERINGAR 22IT01-22 SAMT 23IT01-43 ÄR
 UTFÖRDA AV ITERIO AB ÅR 2022 SAMT 2023
 FÖR AKTUELLT PROJEKT.

SE DOKUMENT "MARKTEKNISK
 UNDERSÖKNINGSRAPPORT GEOTEKNIK,
 NJUPKÄRRS SKOLA, TYRESÖ KOMMUN."

ANMÄRKNINGAR
 G-10.1-01, PLANRITNING GEOTEKNISK
 UNDERSÖKNING.

GRANSKNINGSHANDLING

BET	ANT	ÄNDRINGEN AVSER	DATUM	SIGN
SYSTEMHANDLING				
NJUPKÄRRS SKOLA				
UPPRAG NR	RITAD/KONSTR AV	HANDLÄGGARE		
6803	M OSCARSSON	J CAVELL		
DATUM	ANSVARIG			
2023-02-10	S LUNDEGÅRD			
TYRESÖ KOMMUN GEOTEKNISK UNDERSÖKNING ENSTAKA BORRHÅL SEKTION				
SKALA	NUMMER	BET		
1:100	G-10.1-04			

C:\Users\ymio\Documents\6803 Njupkärrs skola - General\5 CAD\G\RitDef\G-10.2-04.dwg Feb 16, 2023 - 10:56am

KOORDINATSYSTEM
 SYSTEM I PLAN: SWEREF 99 18 00
 SYSTEM I HÖJD: RH 2000

FÖRKLARINGAR
 FÖR SYMBOLER OCH BETECKNINGAR,
 SE: SGF/BGS BETECKNINGSSYSTEM VERSION
 2001:2, WWW.SGF.NET

ANMÄRKNINGAR
 SONDERINGAR 22IT01-22 SAMT 23IT01-43 ÄR
 UTFÖRDA AV ITERIO AB ÅR 2022 SAMT 2023
 FÖR AKTUELLT PROJEKT.

SE DOKUMENT "MARKTEKNISK
 UNDERSÖKNINGSRAPPORT GEOTEKNIK,
 NJUPKÄRRS SKOLA, TYRESÖ KOMMUN."

ANMÄRKNINGAR
 G-10.1-01, PLANRITNING GEOTEKNISK
 UNDERSÖKNING.

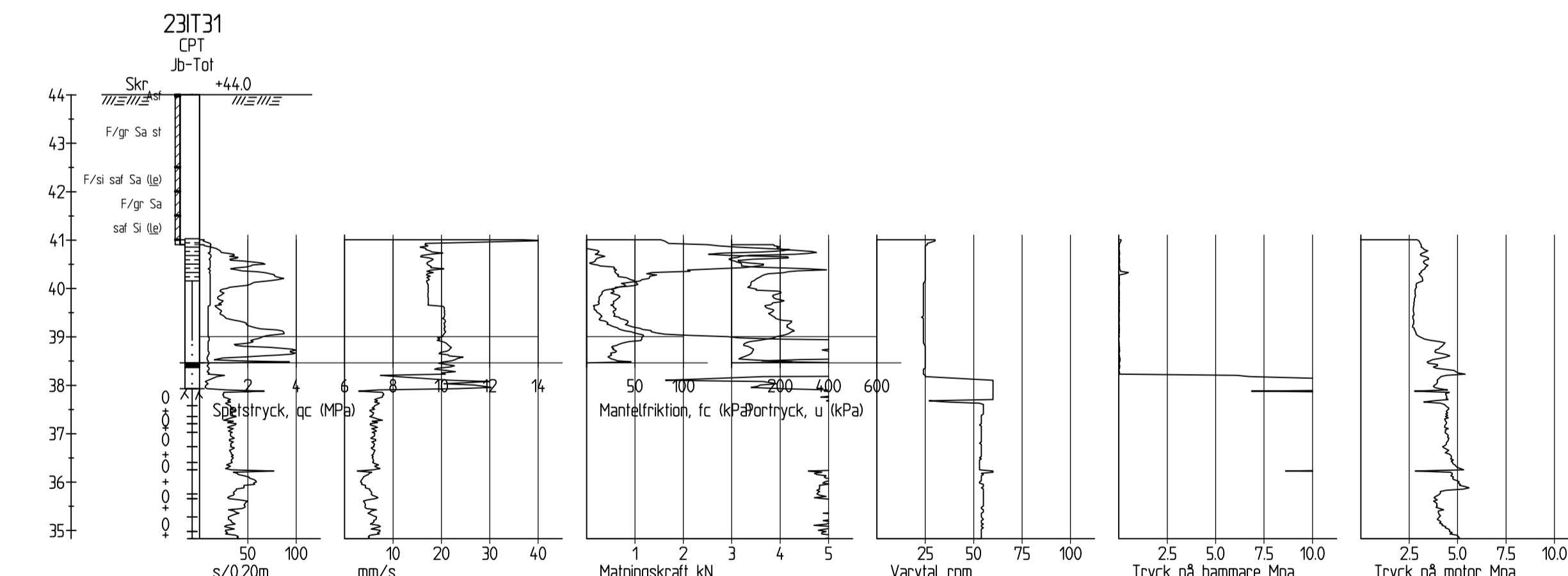
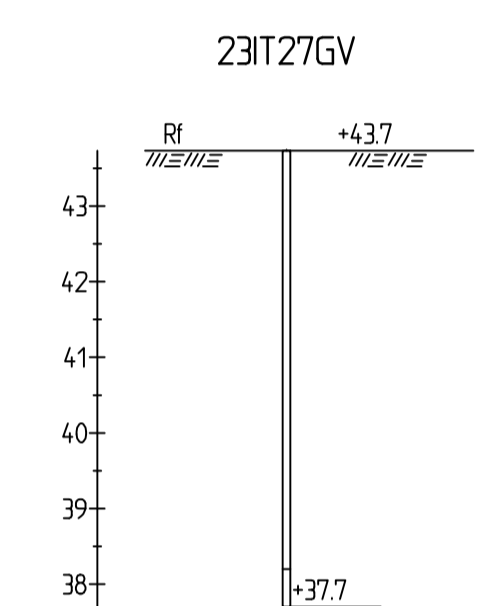
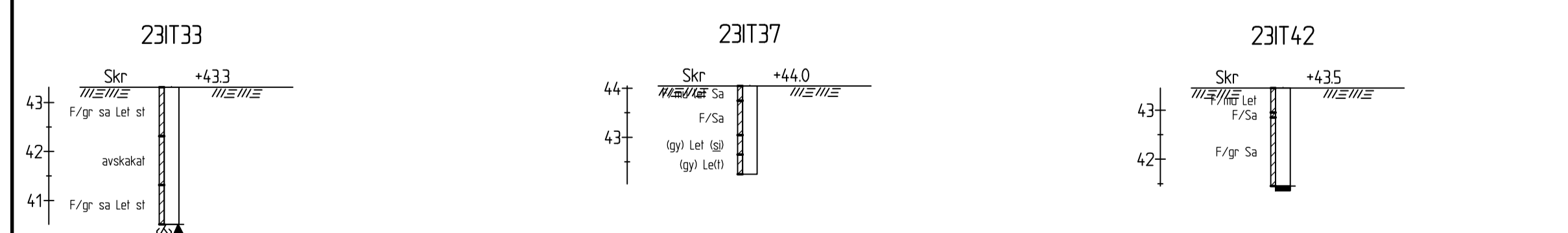
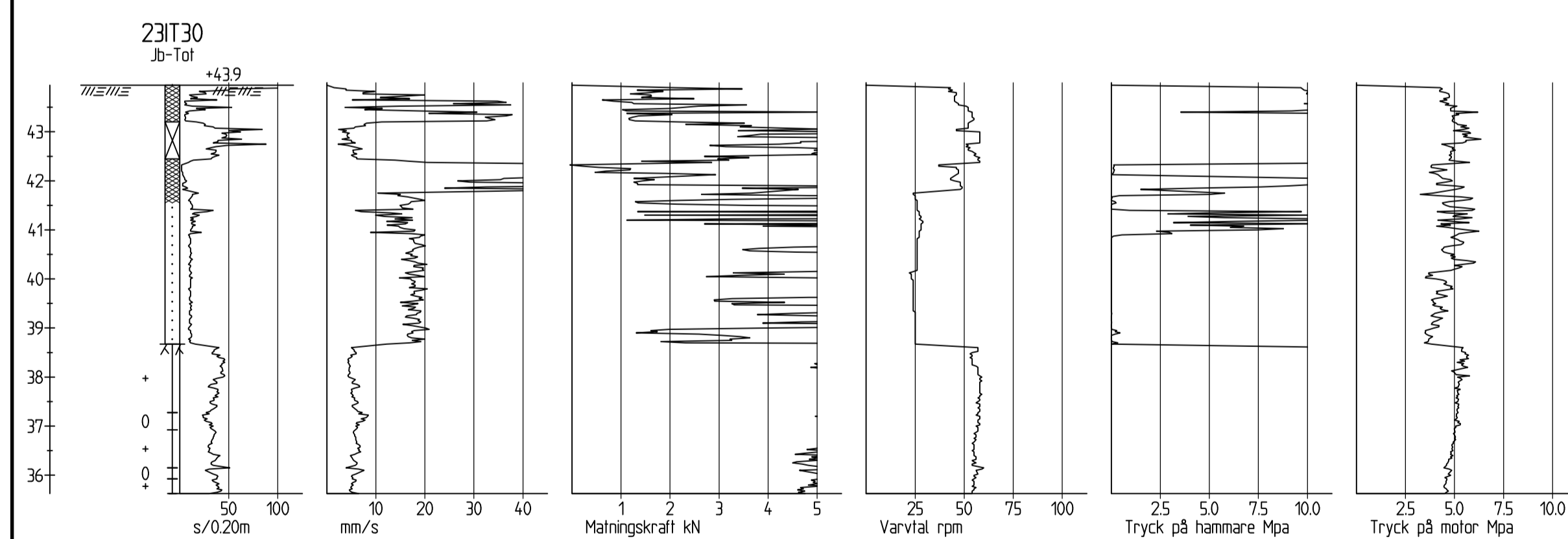
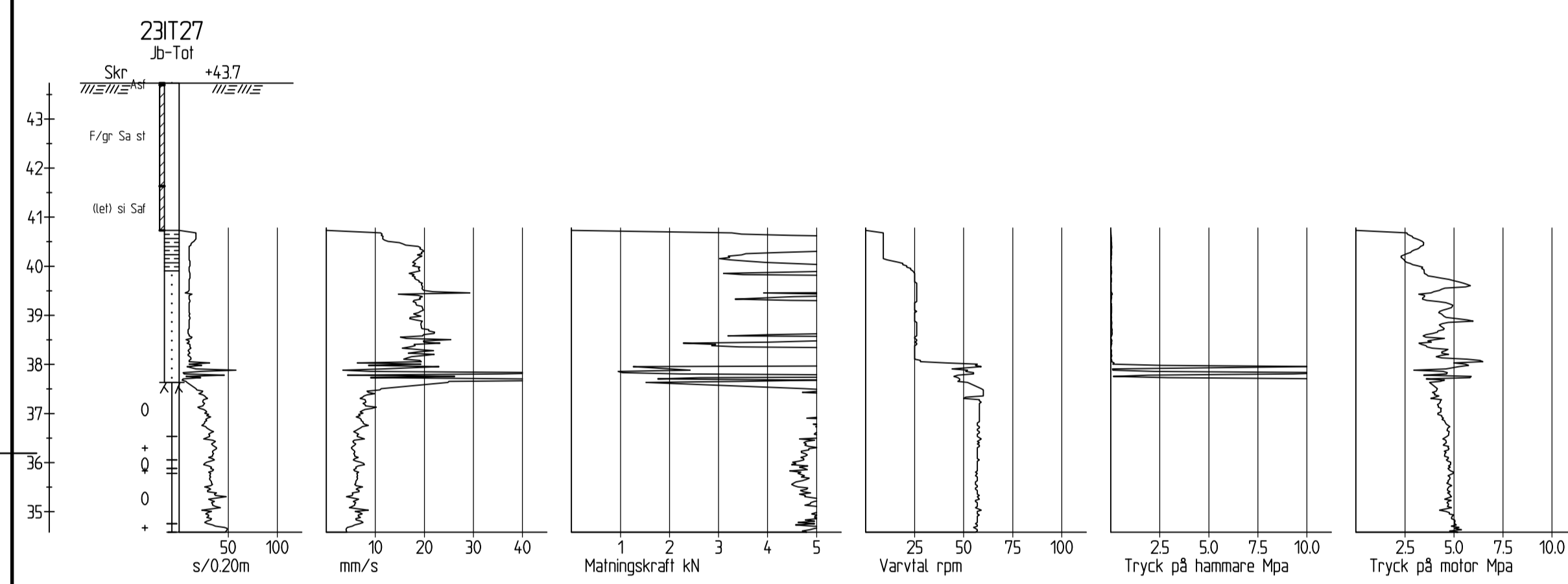
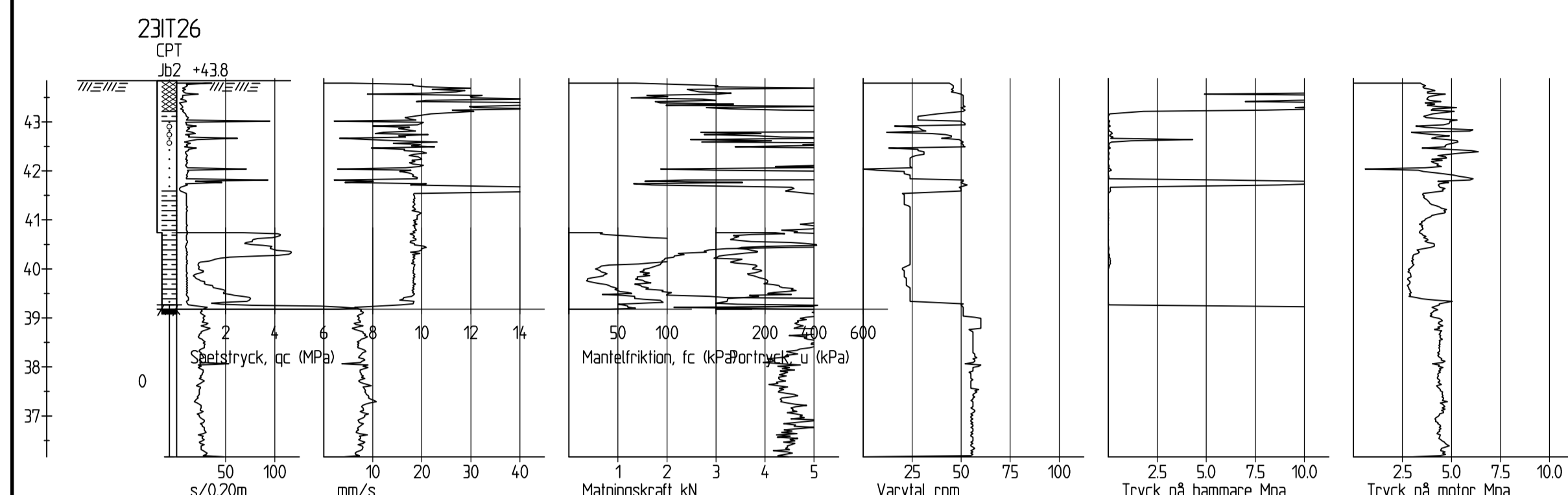
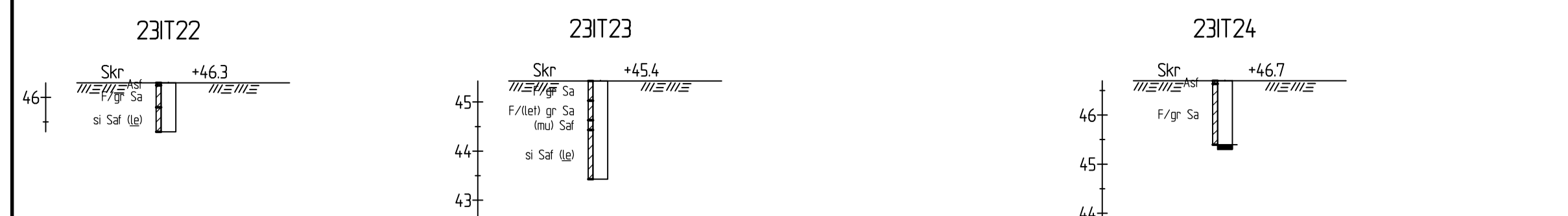

GRANSKNINGSHANDLING

BET	ANT	ÄNDRINGEN AVSER	DATUM	SIGN
SYSTEMHANDLING				
NJUPKÄRRS SKOLA				
UPPDRAG NR	6803	RITAD/KONSTR AV	MOSCARSÖN	HANDLÄGGARE
DATUM	2023-02-10	ANSVARE	S.LUNDEGÅRD	J.CAVELL
TYRESÖ KOMMUN GEOTEKNISK UNDERSÖKNING ENSTAKA BORRHÅL SEKTION				
SKALA	1:100	NUMMER	G-10.1-05	BET

G-10-S-02 [C:\Users\ymios\iterio\iterio\6803_Njupkärrs skola - General\5_CAD\G\Modell\G-10-S-02.dwg] G-10-S-04 [C:\Users\ymios\iterio\iterio\6803_Njupkärrs skola - General\5_CAD\G\Modell\G-10-S-04.dwg] Feb 16, 2023

C:\Users\ymios\iterio\iterio\6803_Njupkärrs skola - General\5_CAD\G\Modell\G-10.2-05.dwg Feb 16, 2023 - 10:56am

KOORDINATSYSTEM
 SYSTEM I PLAN: SWEREF 99 18 00
 SYSTEM I HÖJD: RH 2000

FÖRKLARINGAR
 FÖR SYMBOLER OCH BETECKNINGAR,
 SE: SGF/BGS BETECKNINGSSYSTEM VERSION
 2001:2, WWW.SGF.NET

ANMÄRKNINGAR
 SONDERINGAR 22IT01-22 SAMT 23IT01-43 ÄR
 UTFÖRDA AV ITERIO AB ÅR 2022 SAMT 2023
 FÖR AKTUELLT PROJEKT.

SONDERINGAR 69VIXXX ÄR HÄMTADE FRÅN
 TYRESÖ KOMMUNS ARKIV OCH
 DIGITALISERADE AV ITERIO AB.

SE DOKUMENT "MARKTEKNISK
 UNDERSÖKNINGSRAPPORT GEOTEKNIK,
 NJUPKÄRRS SKOLA, TYRESÖ KOMMUN."

ANMÄRKNINGAR
 G-10.1-01, PLANRITNING GEOTEKNISK
 UNDERSÖKNING.

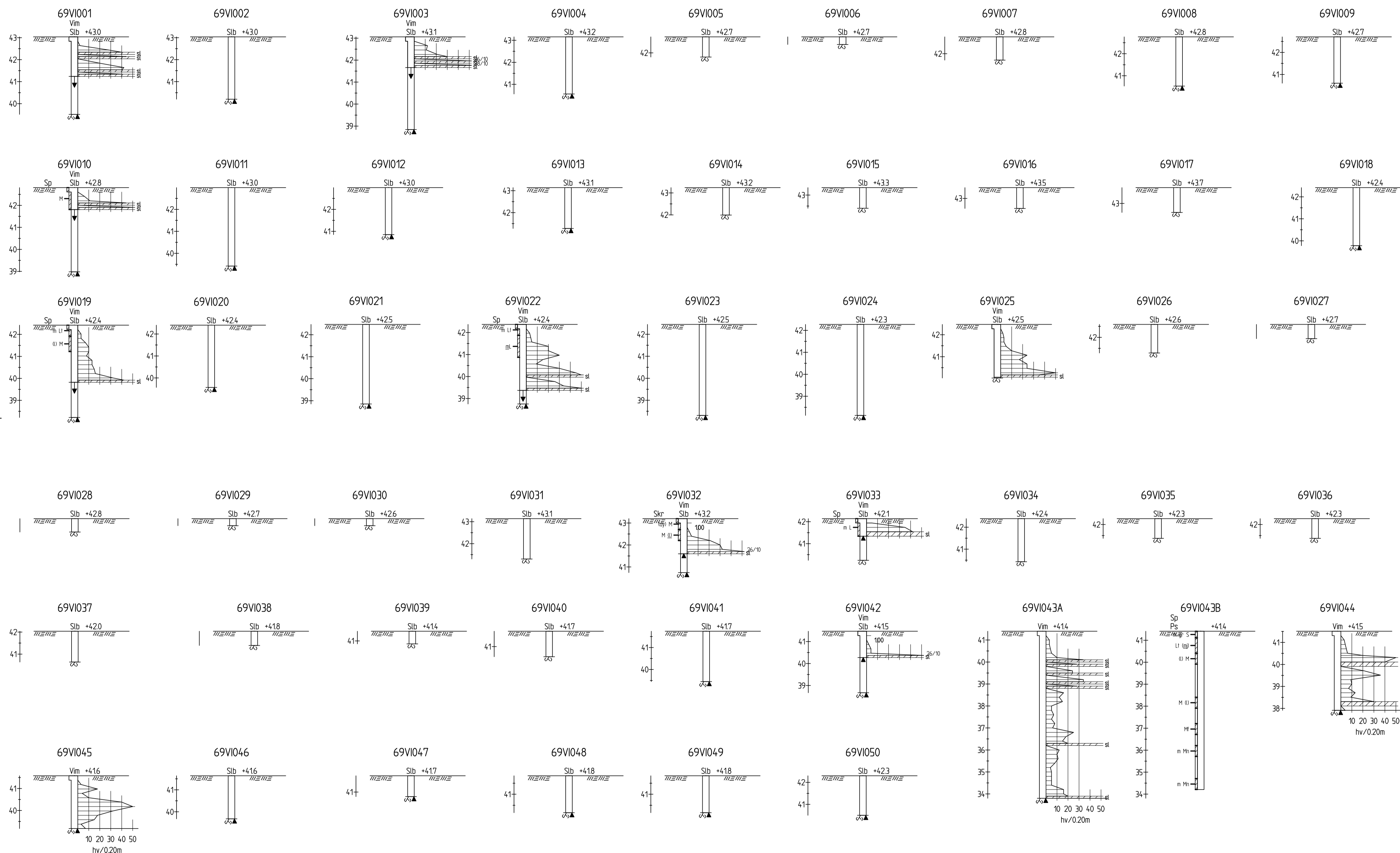

GRANSKNINGSHANDLING

BET	ANT	ÄNDRINGEN AVSER	DATUM	SIGN
SYSTEMHANDLING				
NJUPKÄRRS SKOLA				
				
UPPRORAG NR 6803	RIT AD/KONSTR AV MOSCARSSON	HANDL ÄGGARE J.CAVELL		
DATUM 2023-02-10	ANSVARIG S.LUNDEGÅRD			
TYRESÖ KOMMUN GEOTEKNISK UNDERSÖKNING ENSTAKA BORRHÅL SEKTION				
SKALA 1:100	NUMMER G-10.1-06	BET		

KOORDINATSYSTEM
 SYSTEM I PLAN: SWEREF 99 18 00
 SYSTEM I HÖJD: RH 2000

FÖRKLARINGAR
 FÖR SYMBOLER OCH BETECKNINGAR,
 SE: SGF/BGS BETECKNINGSSYSTEM VERSION
 2001:2, WWW.SGF.NET

ANMÄRKNINGAR
 SONDERINGAR 22IT01-22 SAMT 23IT01-43 ÄR
 UTFÖRDA AV ITERIO AB ÅR 2022 SAMT 2023
 FÖR AKTUELLT PROJEKT.

SONDERINGAR 69VIXXX ÄR HÄMTADE FRÅN
 TYRESÖ KOMMUNS ARKIV OCH
 DIGITALISERADE AV ITERIO AB.

SE DOKUMENT "MARKTEKNISK
 UNDERSÖKNINGSRAPPORT GEOTEKNIK,
 NJUPKÄRRS SKOLA, TYRESÖ KOMMUN."

ANMÄRKNINGAR
 G-10.1-01, PLANRITNING GEOTEKNISK
 UNDERSÖKNING.

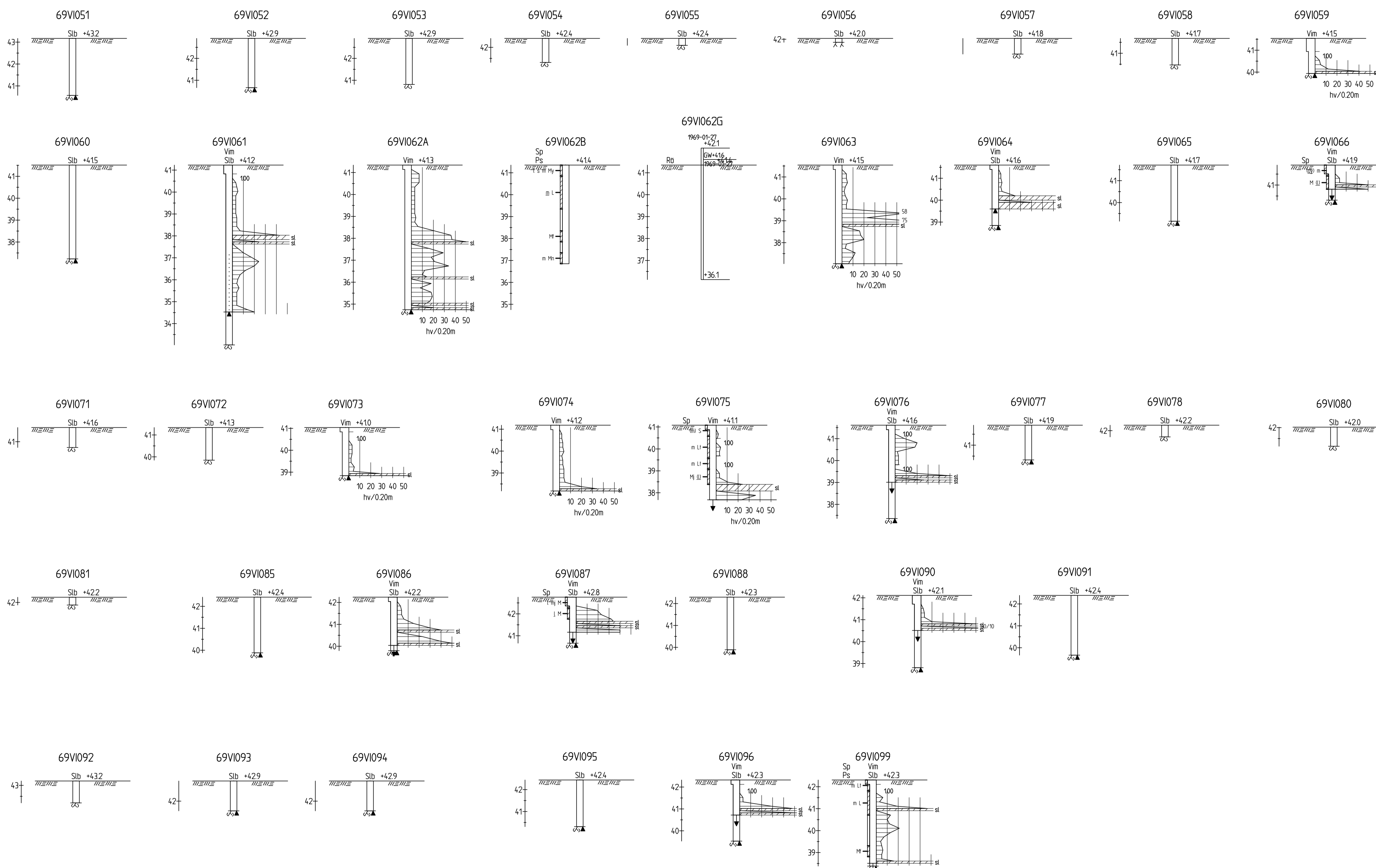

GRANSKNINGSHANDLING

BET	ANT	ÄNDRINGEN AVSER	DATUM	SIGN
SYSTEMHANDLING				
NJUPKÄRRS SKOLA				
iterio				
UPPDRAG NR 6803	RIT AD/KONSTR AV MOSCARSSON	HANDLÄGGARE J.CAVELL		
DATUM 2023-02-10	ANSVARE S.LUNDEGÅRD			
TYRESÖ KOMMUN GEOTEKNISK UNDERSÖKNING ENSTAKA BORRHÅL SEKTION				
SKALA 1:100	NUMMER G-10.1-07	BET		