

### **Vänsterpartiets motion 2012-03-02 om bättre tillgänglighet till kommunhuset**

Ärendet har behandlats av KRF:s arbetsgrupp för fysisk tillgänglighet 2012-04-26 och innehållet i yttrandet har godkänts vid KRF:s sammanträde 2012-05-21.

#### **Bakgrund**

Två hissar går från källaren ända upp till 7 trappor. Den större av dem är drygt 2 meter lång och tillräckligt bred för en permobil/elskoter.

För tillgång till alla plan krävs kommunens passerkort.

Lyftplattan från övre planet i träffpunkten till servicecentret är bara 140 cm. lång och omöjliggör användning av längre rullstolar (permobiler eller elskotrar).

Varuhissarna är bra öppna under kontorstid d.v.s. fram till kl. 17. Vaktmästeriet sköter låsningen av dem.

#### **Provisoriska lösningar för rörelsehindrade förtroendevalda som använder lång permobil**

##### **A. Inpassering med lång permobil**

Under kontorstid får man ta kontakt med servicecenter och de hjälper till med användning av varuhissen till vaktmästeriet.

De kan troligen också följa med i stora kontorshissen för att öppna dörrar till aktuellt plan i kommunhuset (endast plan 5 har dörrar som öppnas automatiskt) om mötet inte äger rum på plan 1.

##### **B. Utpassering med lång permobil kontorstid och kvällstid**

Man får ta hjälp av en deltagare från mötet som följer med och öppnar dörrar med långa kontorshissen ned till källaren och en stor plåtdörr till kontorsgaraget. Ytterdörren öppnar sig automatiskt när man närmar sig den. Sedan är man på nedre planet i garagehuset och kan köra ut samma väg som bilarna.

För allmänheten gäller f.n. att man måste ta kontakt med servicecentret för att få hjälp in och ut om man har en lång permobil.

#### **Långsiktig lösning av tillgängligheten till kommunhuset med lång permobil**

##### **A. Kontorstid och före kl. 21**

Lyftplattan till servicecentret bör bytas ut mot en längre förslagsvis 160 cm. lång.

##### **B. Utpassering efter kl. 21 genom kvällsutgången på plan 1 kräver en särskild utredning**

Det är troligen inte bara att avhjälpa snöhinder på verandan (bakre utgången från sammanträdesrummen på plan 1). En ombyggnad av alla dörrar och förse dem med dörröppnare krävs troligen. Dessutom måste man lösa problemet med att ta sig in i hissen med permobilerna eftersom det inte går att vända permobilerna av utrymmesskäl på övre hissplanet utan man måste backa in och backa ut.

### **Förslag på lösning av den bristande tillgängligheten**

- Lyftplattan till servicecenter förlängs till 160 cm.
- En närmare utredning görs av utpassage efter kl. 21 och att den provisoriska lösningen får användas under mellantiden.
- Utpassering genom garaget föreslås förbättras med dörröppnare där sådan saknas.
- Tillgänglighetshandboken förses med kravet på 160 cm minimilängd för lyftplattor och hisskorgar.

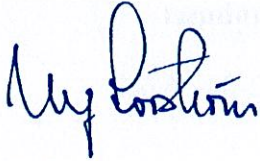

Ulf Looström  
Sammanställande i KRF:s arbetsgrupp  
för fysisk tillgänglighet

**Beställare**  
Tyresö Kommun  
Bostadsanpassningen

**Nr.:** 74549-K/17776  
**Datum:** 2012-03-12  
**Objekt:** Hiss Entréhall

Er ref: Anna Bergqvist  
Tel: 08-57829668  
E-mail: anna.bergqvist@tyreso.se

Vår ref: Pamela  
Tel: 08-59411557  
E-mail: pamelalindeman@kalea.se

**Tack för Er förfrågan. Vi kan erbjuda: 1st. Kalea Lift A4.**

**Last:** 500 kg  
**Hastighet:** 0,15 m/sek.  
**Stannplan:** 2  
**Antal helfront:** 2  
**Antal halvfront:** 0  
**Grop:** 50 mm.  
**Lyfthöjd:** Ca:1700 mm.  
**Schakthöjd övre plan:** 2250 mm.

**Schakt:** Komplet ut och invändigt hisschakt i färdigmålat utförande i vit kulör RAL 9016 med hörnprofiler och lister i natureloxerad aluminium.

**Glasat schakt:** Den glasade delen består av härdat laminerat glas med ram av natureloxerade aluminiumprofiler. Schaktet är glasat enl. bifogad ritning, SIDA B

**Utförande:** Gejderna är placerade till Vänster sida om hissdörren på nedre plan

**Dörrfronter:** Dörrfronterna levereras färdigbehandlade i vit kulör RAL 9016.

Plan	Typ	Hängning	Dörrplac.	Dörraut.	Ankomsts.	Lås
0	A2	Vänster	A	Nej	Nej	Nej
1	A2	Höger	C	Nej	Nej	Nej

**Dörrplacering:** Se bifogad ritning 74549-K

**Plattform:** Storlek 1100 x 1630 mm (B x L). pulverlackerad i aluminium kulör RAL 9006. Golvet är belagt med en mörkgrå gummimatta, typ Trelleborg Checker Stud Pastill. Belyst manövertablå.  
Den L-formade lyftplattan är försedd med klämskyddslister runt om för ökad säkerhet.

**Håltagningsmått:** Se bifogad ritning.

**Elanslutning:** Frekvensomriktare, 3 x 400 VAC, 50 Hz, 16 A, 5 x 2,5 mm<sup>2</sup>.

**Drivsystem:** Skruvdrift

**Manöversystem:** Hålldonsmanövrering (s.k. död mans grepp). Yttre anropsknappar är utrustade med impulskörning enligt MD 2006/42/EG.  
Datoriserat kontrollsystem med en inbyggd SumAlarm-funktion som kopplas till mottagare så som alarmcentraler, receptioner med mera.

**Standard:** Standard MD 2006/42/EG och EN81-41 samt mot fodringar i AFS 2008:3.

- Övrigt:** Kalea ombesörjer ansökningshandlingar för den obligatoriska säkerhetsbesiktningen. Kostnader för första säkerhetsbesiktning betalas av Kalea Lifts AB.
- Ljudnivå:** Ljudnivån vid bruk av hissen mäter ca 70 dB.
- Pris:** **123 000 kr exklusive lagstadgad mervärdesskatt.**  
Priset inkluderar två års garanti, inklusive 2 servicebesök. Offerten är giltig 2 månader från utskriftsdatum.  
Köpet genomförs i enlighet med Kalea Lifts allmänna köpvillkor, finns att läsa på [www.kalea.se](http://www.kalea.se).
- Leveranstid:** Leveranstid beräknas till ca 8 arbetsveckor efter klarställd beställning.  
**OBS! Beställaren måste skicka in signerad kontrollista innan produktion av hissen kan starta.**
- Leveransvillkor:** monterat
- Betalningsvillkor:** Betalnings skall ske 30 dagar efter montage.
- Inkluderat i offert:** Manöverpanelen är försedd med utanpåliggande hiss/väggttelefon.  
Batterinödsänkning som manövreras från hissens apparatskåp.

**Extra möjliga tillval:**

Automatisk schaktbelysning  
Röstavisering  
Automatiska dörröppnare  
Armbågskontakter

- Kommentarer:** Följande arbeten svarar beställaren för:
- El-anlutning i direkt anlutning till nedre dörren.
  - Telefonkabel med fungerande abonnemang i anlutning till nedre schaktdörr.
  - Grop 50 mm.
  - Infästningsmöjligheter för hisschakt enligt ritning.
  - Belysning i schakttak, belysningsstyrka på plattform, minst 50 lux.
  - Intransportväg för skruv (längd ca 3,5m) erfordras.
  - Mottagning, avlastning och förvaring av gods då leverans sker innan montörer är på plats. OBS! Truck eller motsvarande krävs.
  - För intransport av godset tillhandahåller beställaren handräckningshjälp.
  - Samtliga byggnads-, målnings och efterlägningsarbete, så som lister och tätningar mellan hissens schakt och byggnad.
  - Beställaren bär ansvaret för att det finns ett fungerande telefon abonnemang/GSM SIM kort samt programmeringsuppgifter till larmcentral. Se bifogad bilaga.  
**OBS! Om detta inte är klart tillkommer extra kostnader för färdigställande.**



Med vänliga hälsningar,

Kalea Lifts AB

*Pamela Lindeman*  
Pamela Lindeman

Bifogat:

Schaktritning

---

**KALEA LIFTS AB**

Hulda Lindgrensgata 4  
421 31 Västra Frölunda  
Tel: 031-49 04 40  
Fax: 031-47 31 62

Hästhagsvägen 8  
194 52 Upplands Väsby  
Tel: 08-594 115 50  
Fax: 08-623 18 89

E-mail: [kalea@kalea.se](mailto:kalea@kalea.se)  
Internet: [www.kalea.se](http://www.kalea.se)  
Org.:556527-5848

Bankgiro: 263-5571  
Postgiro: 779725  
Förelaget har F-skattebevis  
VAT No: SE556527584801

M = Ytterligare 50 mm frill utrymme för dörrblad är nödvändigt.

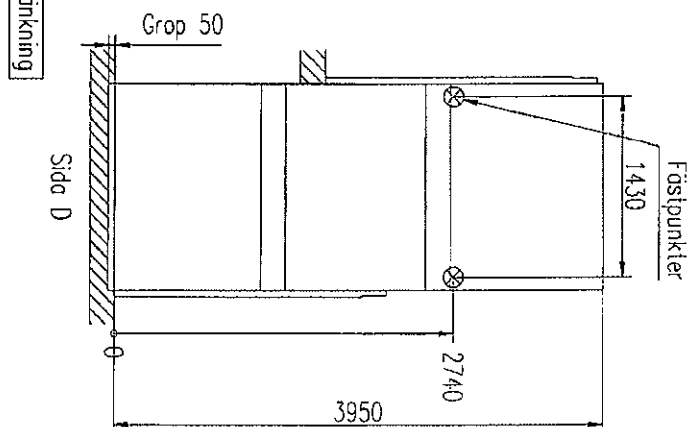
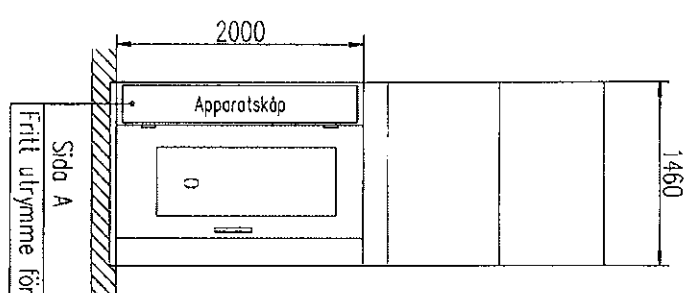
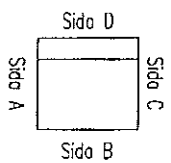
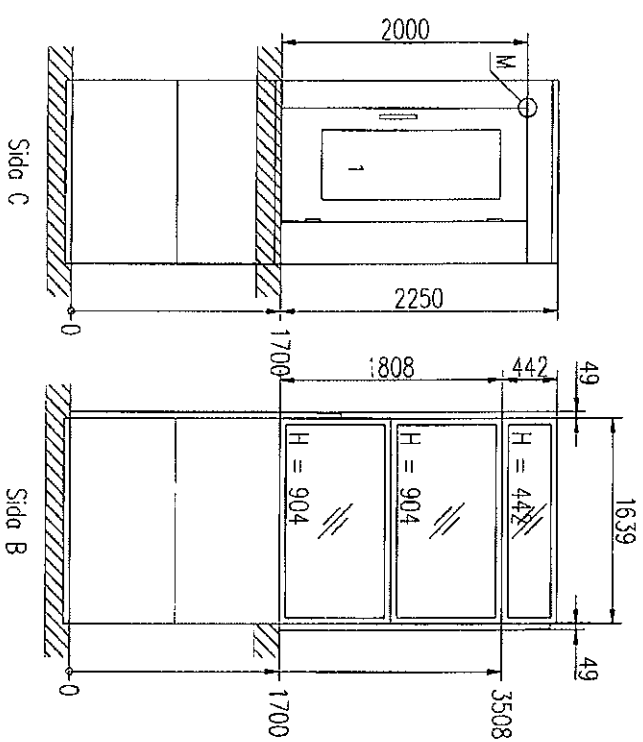
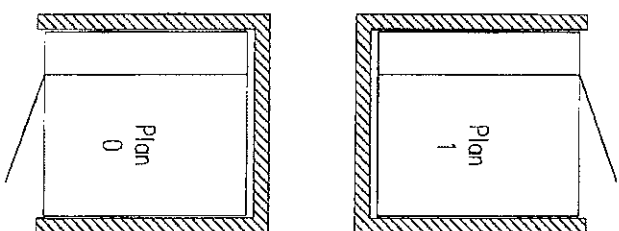
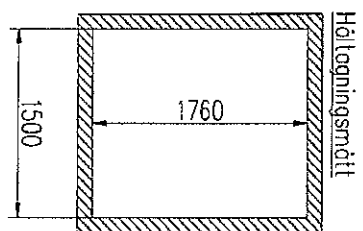

Special size glass panels

Hiss Entréhall

**KALEA**

Schakttrinning A4

Risör  
Konstr.

Skala  
1:38

Förnamn  
74549-K  
Datum  
12-03-12  
Blad  
1