

GRUNDKARTA

- Stadsdelsgräns
- Kvarter enligt detaljplan
- Allmän plats-gräns
- Kvarterstraktgräns
- Traktgräns
- Fastighetsområdesgräns
- Fastighetsbeteckning
- Servitutsområde
- Ledningsrättsområde
- Byggnad
- Väg / gångbanekant
- Staket
- Mur
- Stödmur
- Träd, lövträd, barrträd
- Kraftledning
- Nivåkurvor
- Markhöjd

Koordinatsystem: Sweref 99 18 00 i plan och stadens (RH 00) i höjd
 Upprättad av Stadsplaneringsavdelningen
 2012-11-09

PLANBESTÄMMELSER

Följande gäller inom områden med nedanstående beteckningar. Bestämmelse utan beteckning gäller inom hela planområdet. Endast angiven användning och utformning är tillåten.

Gränsbeteckningar

- Gräns för planområdet
- Användningsgräns
- Egenskapsgräns
- Utgående gräns

Användning av mark

- Allmänna platser**
- GATA1 Fordons-, gång- och cykeltrafik
 - GATA2 Fordons-, spårvägs-, gång- och cykeltrafik
 - PARK Parkområde
 - TORG Torg, gårdsgata, angoring till bebyggelse

Kvartermark

- BP Bostäder. Lokaler för förskola och omsorg får inrymmas. Butiks- och verksamhetslokaler får inrymmas i bottenvåning. Garage får anordnas under mark.
- BCP Bostäder. Butiks- och/eller verksamhetslokaler ska inrymmas i bottenvåning mot gata. Garage får anordnas under mark.
- BCE Bostäder. Butiks- och/eller verksamhetslokaler ska inrymmas i bottenvåning. Teknisk anläggning får anordnas under mark. Butiks- och/eller verksamhetslokaler. Lokaler för förskola och omsorg får inrymmas. Garage får anordnas under mark.
- CP Teknisk anläggning får anordnas under gatan
- (E) Parkeringsplats avsedd för bilpool
- P1 Järnvägstrafik
- T1

Utformning av allmänna platser

- +0.0 Föreskriven höjd över nollplanet
- n1 Inom parkområde får uppföras mindre paviljonger, t ex cykelgarage, med en sammanlagd yta om 230 kvm.

Begränsning av markens bebyggande

- t1 Marken får inte byggas under med körbart bjälklag. Skärmtak för cykelparkering får uppföras. Marken får byggas under med planterbart bjälklag. Komplementbyggnader med en sammanlagd byggnadsyta om maximalt 100 kvm får uppföras. Marken ska vara tillgänglig för allmän trafikledstunnel under en nivå motsvarande 18 meter över i arbetsplanen angiven körbanehöjd (RH00). Schaktning, sprängning, borming eller andra ingrepp i undergrunden får inte göras under dessa nivåer. De får underskrivas om utredning visar att skador på undermarksanläggning ej sker eller detta uppfylls med byggnadsteknik.
- t2 Marken ska vara tillgänglig för åtkomst till och underhåll av allmän trafikledstunnel.
- u Marken ska vara tillgänglig för underjordiska ledningar
- z1 Marken får byggas över med bro för fordons-, spårvägs-, gång- och cykeltrafik.

Körförbindelse

- Körförbindelse får inte anordnas

Placering, utformning, utförande

- ◊+0.0 Högsta byggnadshöjd i meter över nollplanet
- ◊+0.0 Högsta totalhöjd i meter över nollplanet
- 00 Minsta taklutning i grader
- v1 Endast balkonger och bulleravskärmning får uppföras
- v2 Tak ska utformas i enlighet med illustration på plankartan.

Burspråk / balkong / utskjutande partier får utföras utöver angiven byggnadsvolym i samband med nybyggnation enligt precisering i planbeskrivningen, avsnitt *balkonger och burspråk*. Utskjutande balkonger mot gata får ej glassas in i efterhand. Vind får ej inredas för bostad utom där annat anges.

Byggnadsteknik

Sopsug för hantering av hushållsavfall ska anläggas. Bostadsbebyggelse ska utföras med ventilerade utrymmen mellan bottenplatta och bostäder samt verksamhetsyta. Bottenplatta och källarmur ska utföras som gas- och vattentäta konstruktioner upp till markytan. Entréer till byggnaderna får inte ligga lägre än +3,8 meter (RH00).

Störningskydd

- m Verksamheten får ej vara störande för omgivningen. Tåg får ej rangeras och sammansättas så att störningar uppkommer.

Bostäder ska utformas så att minst hälften av boningsrummen i varje lägenhet får högst 55 dBA ekvivalent ljudnivå (frifältsvärde) utanför fönster. Trafikbullernivån inomhus för bostadsbebyggelsen får högst vara 30dBA ekvivalent ljudnivå. Maximal trafikbullernivå inomhus får vara 45 dBA.

Administrativa bestämmelser

Genomförandetiden slutar 5 år efter det att planen har vunnit laga kraft.

Villkor för lov

Bygglov får inte ges innan markföreningar avhjulpts i enlighet med upprättade åtgärds mål för Norra Djurgårdsstaden.

ILLUSTRATIONER

- Illustrationslinje
- illustration Illustrationstext
- ○ ○ ○ ○ Illustrerat träd

UPPLYSNINGAR

Planen består av:
 - plankarta med bestämmelser
 Till planen hör:
 - planbeskrivning
 - miljökonsekvensbeskrivning

Till planen kommer ett kvalitetsprogram för områdets yttre gestaltning att upprättas.
 Planen är upprättad enligt plan- och bygglagen (PBL 2010:900)

SAMRÅDSHANDLING

Förslag
 Detaljplan för del av Norra Djurgårdsstaden
Ängsbotten
 i stadsdelen Hjorthagen i Stockholm

Stockholms stadsbyggnadskontor
 Planavdelningen
 2012-11-12

Malin Olsson
 planchef

Anna-Stina Bokander
 handläggare

Godkänd av
 Antagen av
 Laga kraft

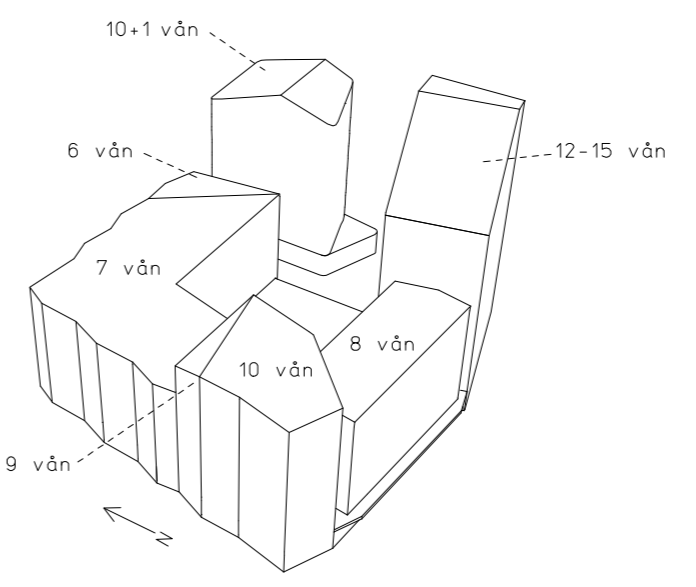

v2 - illustration av taklandskap och våningsantal