

Planbeskrivning

Detaljplan för fastigheterna Konsthallen 1, 3 och 4 m.m. i stadsdelen Djurgården, S-Dp 2012-19480



Kartöversikt. Planområdets läge markerat med röd ring.

Sammanfattning

En ny konsthall planeras på parkeringsplatsen vid Falkenbergsgatan intill Liljevalchs konsthall på Södra Djurgården. Planförslaget utgår från Wingårdhs Arkitekter AB och konstnären Ingegerd Råmans vinnande förslag i en internationell arkitekttävling. Konsthallen på fastigheterna Konsthallen 3 och 4, är i två våningar och omfattar drygt 2 400 kvm bruttoarea (BTA). En ny konsthall är välkommen utifrån konstnärliga och funktionella skäl. Fler utställningar skulle kunna arrangeras och nya utrymmen för café och museibutik skapas. Genom ny klimatreglering och säkerhetsklassad inlastning kan lån av konstföremål från andra institutioner underlättas. Antalet besökare beräknas öka med ca 100 000. Byggherre och planbeställare är Stockholms Fastighetskontor.

Den planerade tillbyggnaden överensstämmer med Promenadstaden - Översiktsplan för Stockholm och den fördjupade översiktsplanen för Djurgården. Den senare anger att verksamheter inom Evenemangsparken på västra delen av Södra Djurgården ska kunna förnyas. Det framhålls att "Området vid... Skeppsholmsviken är exempel på platser som med fördel kan förändras" (kv. Skeppsholmsviken ligger mitt emot kv. Konsthallen). En ny flexibel konsthall i Liljevalchs regi för 2000-talets kulturliv skulle enligt kontoret bidra till att förstärka Evenemangsparkens attraktivitet ytterligare. Genom en ny karaktärsbyggnad – nya konsthall-

Stadsbyggnadskontoret

Fleminggatan 4
Box 8314
104 20 Stockholm
Telefon 08-508 27 300
stadsbyggnadskontoret@stockholm.se
stockholm.se

len – kan Falkenbergsgatan utvecklas som viktigt stråk för besökare till Allmänna Gränds färjeläge, Gröna Lund mm.

Liljevalchs konsthall som uppfördes 1916 är en av Stockholms vackraste konsthallar. Byggnaden som liksom restaurang Blå Porten ritades av Carl Bergsten, förebådade den annalkande 20-talsklassicismen såväl som modernismen. Byggnaderna är av byggnadsminnesklass. Planområdet har efter stadsbyggnadsnämndens behandling av startpromemorian utvidgats till att omfatta även den befintliga konsthallen och Blå Porten. Orsaken är önskemål att i planförslaget inarbeta skyddsbestämmelse på grund av byggnadernas kulturhistoriska värden.

Den nya utställningshallen har i höjd anpassat sig till Liljevalchs konsthall. Byggnaden är tillbakadragen så att Liljevalchs norra stora utställningshall fortsatt är huvudnumret i stadsrummet. En del av Liljevalchs västra fasad byggs för i samband med nybygget. Byggnaderna kopplas samman, nya utrymmen för museishop och café skapas, en ny entré öppnas mot Falkenbergsgatan och Blå Porten. Den planerade konsthallen har en ljus betongfasad perforerad av glas och en karakteristisk takutformning som genom lanterniner skapar överljus till den övre utställningsvåningen. I söder förläggs den nya hallen 2,5 meter från fastighetsgräns på befintligt servitutsområde. Den gränd som skapas ska ge utrymme för in- och urlastning för Abbamuseet/hotellet, Blå Portens kök och Stadsholmens bostadshus. Möjligheten att ta delar av servitutsområdet i anspråk prövas under planprocessen. Mot Alkärret i norr finns möjligheter för en mindre platsbildning, t ex ett skulpturtorg. Så länge spåren till spårvagnshallarna vid Alkärret/Falkenbergsgatan kvarligger bedömer kontoret att fordonstrafiken behöver snedda över torget i likhet med idag.

Planens syfte och huvuddrag

Planens syfte är att möjliggöra en tillbyggnad till Liljevalchs konsthall, på en yta som idag är parkering. I detaljplanen ingår även Liljevalchs befintliga byggnad, som ges skyddsbestämmelser med avseende på byggnadens kulturhistoriska värden.

Miljöbedömning

Stadsbyggnadskontoret bedömer att detaljplanens genomförande inte kan antas medföra sådan betydande miljöpåverkan som åsyftas i PBL (2010) 4 kap 34§ eller MB 6 kap 11§ att en miljöbedömning behöver göras.

Tidplan

Remiss och samråd sker under första kvartalet 2015. Granskning beräknas ske under tredje kvartalet 2015 och antagande i stadsbyggnadsnämnden tidigast under fjärde kvartalet 2015.

Innehåll

Sammanfattning	1
Planens syfte och huvuddrag	2
Miljöbedömning	2
Tidplan	3
Innehåll	3
Inledning	4
Handlingar	4
Planens syfte och huvuddrag	4
Plandata	4
Tidigare ställningstaganden	6
Förutsättningar	9
Natur	9
Geotekniska och hydrologiska förhållanden	9
Landskapsbild och stadsbild	10
Kulturhistoriskt värdefull miljö	10
Befintlig bebyggelse	11
Gator, trafik och tillgänglighet	12
Planförslag	13
Ny bebyggelse	14
Befintlig bebyggelse	19
Gator och trafik	21
Teknisk försörjning	22
Konsekvenser	22
Behovsbedömning	22
Miljökvalitetsnormer för vatten	23
Stadsbild	23
Kulturhistoriskt värdefull miljö	24
Tidplan	24
Genomförande	25
Organisatoriska frågor	25
Verkan på befintliga detaljplaner	25
Fastighetsrättsliga frågor	25
Ekonomiska frågor	25
Tekniska frågor	26
Genomförandetid	26

Inledning

Handlingar

Planhandlingar

Planförslaget består av plankarta med bestämmelser. Där höjder förekommer redovisas dessa i höjdsystemet RH2000. Till planen hör denna planbeskrivning.

Utredningar

Utredningar som tagits fram under planarbetet är:

Trädinventering (Stockholms Stad/Arbor Konsult AB, 2014-05-21)

Utredning markföreningar (Grontmij, hösten -14/våren -15)

Sol- och skuggstudier (WSP, i samband med tävlingen)

Yttrande om utrymmesstandard för gods- och avfallshantering (WSP 2014-10-17)

Medverkande

Projektledare för detaljplanen är Peter Lundevall på stadsbyggnadskontoret. Planhandlingarna har tagits fram i samverkan med plankonsult Erik Isacson, Tengbom. Medverkande byggherre är Stockholms stads fastighetskontor, genom projektledare Sonya Stark. Byggherrens arkitekter är Wingårdh Arkitektkontor AB, genom Gert Wingårdh och Niklas Carlén.

Planens syfte och huvuddrag

Liljevalchs konsthall på Södra Djurgården har genom beslut av kommunfullmäktige 2012 fått ekonomiska möjligheter att uppföra en utställningshall inom kv. Konsthallen 3 och 4. Fastighetskontoret har genomfört arkitekttävling och begärt att gällande stadsplan ändras i syfte att en ny konsthall kan byggas på befintlig parkeringsplats omedelbart väster om Liljevalchs konsthall, vid Falkenbergsgatan.

Utöver tillbyggnaden omfattar planen även Liljevalchs befintliga kosthall med restaurang Blå Porten. Båda ges skyddsbestämmelser baserat på kulturhistoriska värden.

Plandata

Planområdet är beläget inom stadsdelen Södra Djurgården och omfattar fastigheterna Konsthallen 1, 3 och 4 samt delar av fastigheterna Södra Djurgården 1:1, 1:8, 1:9 och 1:10.

Planområdet avgränsas av Galärvarvsmuren i norr, Djurgårdsvägen i öster, bostadsbebyggelsen i Konsthallen 14 i söder och Falkenbergsgatan i väster. Planområdet omfattar ca 8500 m².

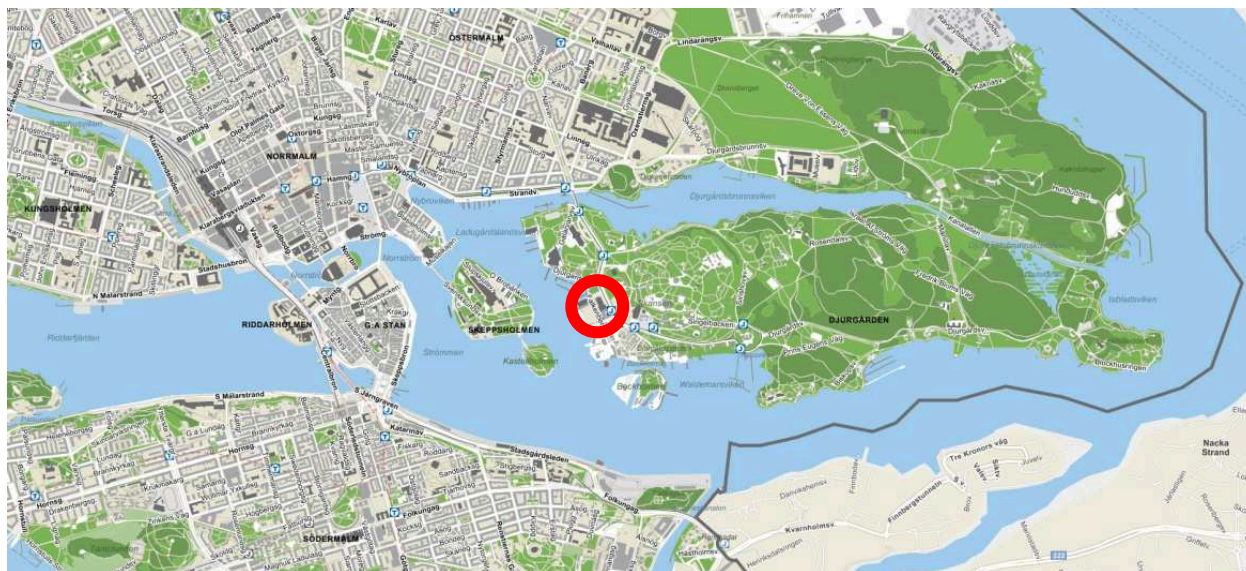

Planområdets läge i staden

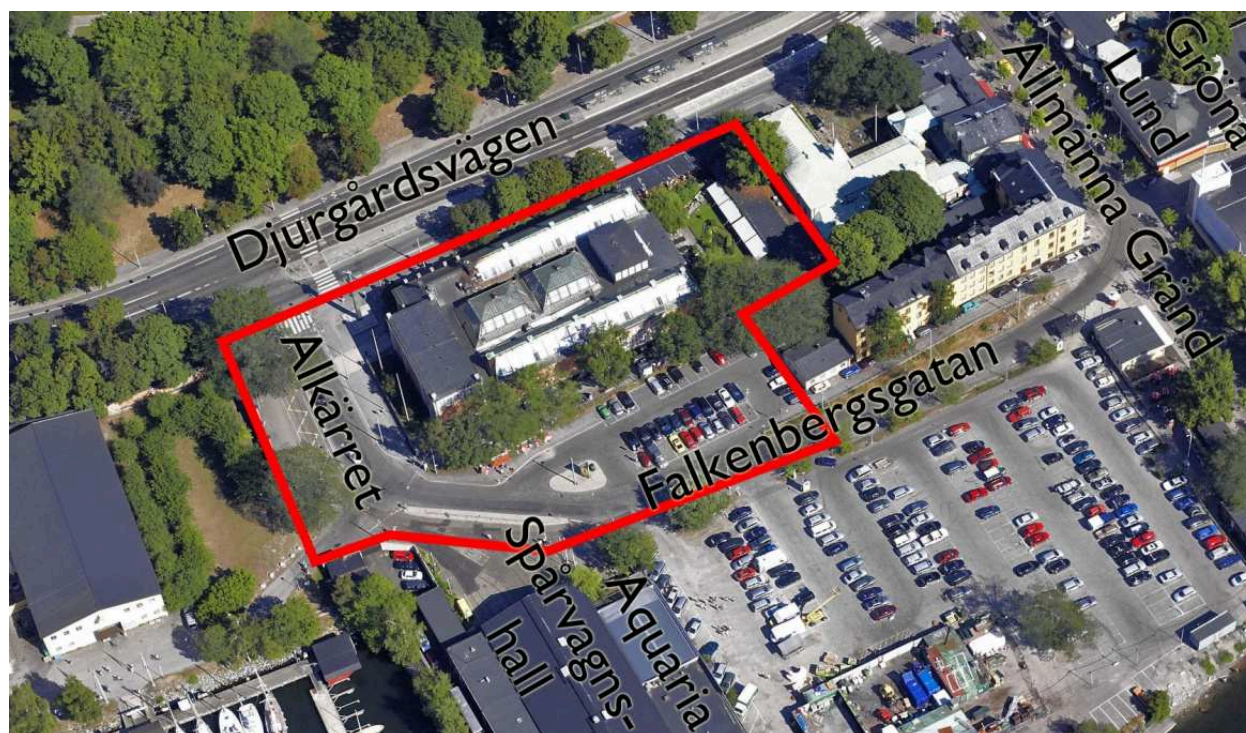

Ungefärlig omfattning av planområdet

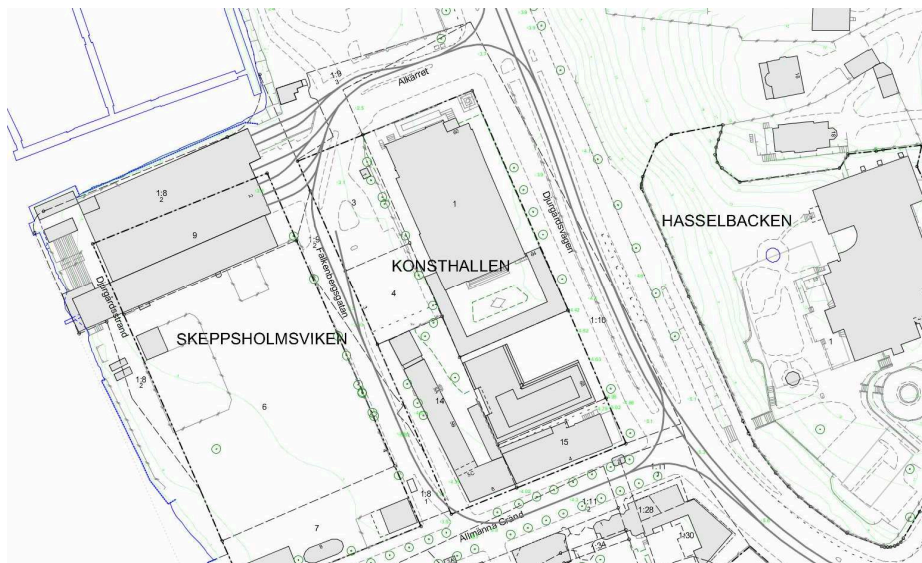

Översiktlig kartbild över kvarteret Konsthallen

Tidigare ställningstaganden

Översiktsplan

Västra Djurgården anges i Promenadstaden – Översiktsplan för Stockholm som ”innerstadsbebyggelse”.

Fördjupning av översiktsplanen

Planområdet omfattas av fördjupning av översiktsplanen: ”Översiktsplan för Nationalstadsparken – stockholmsdelen”. Planförslaget är förenligt med intentionerna i Stockholms översiktsplan och fördjupning av översiktsplanen avseende Djurgården.

Södra Djurgården, Evenemangsparken har i relevanta delar i den fördjupade översiktsplanen följande riktlinjer:

- Evenemangsparken ingår i Nationalstadsparken som en mer bebyggd och anlagd del.
- Evenemangsparken vidareutvecklas som den nöjes- och lustpark den varit under mer än hundra år.
- Området är ett av Stockholms viktigaste besöks- och turistmål. Dess utveckling har stor betydelse för besöksnäringen.
- För att bibehålla områdets attraktivitet som evenemangspark behöver verksamheter och anläggningar kunna vidareutvecklas och förnyas.
- Områdets karaktär och särskilda kulturhistoriska värden i byggnader, parker och miljöer bevaras. Särskilt värdefulla naturmiljöer bevaras.
- Området bedöms tåla viss komplettering och förändring. Det stora trycket på området innebär att även relativt små kompletteringar bör föregås av detaljplanering.

- Evenemangsparkens karaktär i stadens inre vattenrum bevaras, som ett glesare bebyggt parklandskap i kontrast till stenstaden.
- Det offentliga rummet mellan byggnader och anläggningar motsvarar inte områdets attraktivitet i övrigt och behöver åtgärdas. Stränderna bör så långt möjligt göras offentliga och bekvämt tillgängliga.
- Nöjen och evenemang prioriteras före ny bostadsanvändning.

Riksintressen

Stockholms innerstad med Djurgården är av riksintresse för kulturminnesvården enligt MB 3 kap 6§. Området ingår också som del i stadens front mot vattnet som är av riksintresse för kulturminnesvården.

Bebyggelsen inom planområdet – Liljevalchs konsthall och Blå Porten – är blåklassad av Stockholms stadsmuseum vilket innebär bebyggelse som är av byggnadsminnesklass.

Strandskydd

Planområdet omfattas idag inte av strandskydd. Planområdet ligger dock inom 100 meter från strandlinjen vilket innebär att strandskyddet återinträder när man gör en ny detaljplan för området. Strandskyddet måste därför upphävas inom planområdet.

Området har idag en begränsad betydelse för strandskyddets syften, eftersom den delen som är aktuell för ny bebyggelse är en asfalterad parkering. Området får en förbättrad allmän tillgänglighet eftersom delar som tidigare varit planlagda som kvartersmark nu blir allmän platsmark.

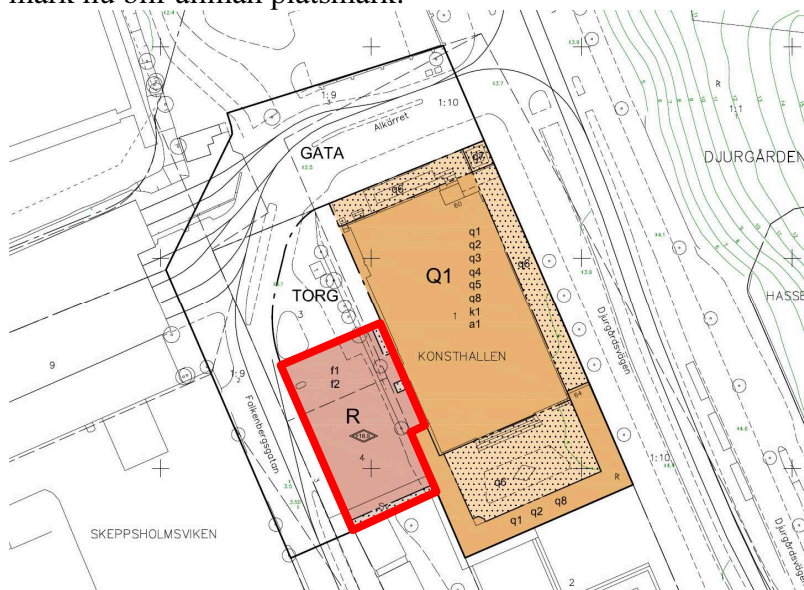

Område markerat med röd linje inom vilket strandskyddet föreslås upphävas

Strandområdet till Allmänna Gränd och Vasamuseet består i det närmaste uteslutande av iordningställda kajer eller stenlagda slän-ter. Spridda träd står längst vissa kajpartier och berörs ej av pla-nerad utbyggnad. Mellan planområdet och vattnet är på ett avsnitt spårvagnshallar och Aquaria vattenmuseum belägna. Några na-turstränder och eller natur/grönska som sträcker sig ned till vatt-net finns ej i denna del av Djurgården. Saltsjöns vatten är belägen på ett avstånd av ca 60-100 meter från tillbyggnadens närmaste fasader.

Detaljplan

Planområdet är planlagt. De gällande stadsplanerna är 4602 från 1957, O-240 från 1914, 1481 från 1934 och O-178 från 1899.

Den huvudsakliga användningen för gällande plan 4602 inom aktuellt bebyggelseområde på parkeringen är ”ateljéer för konst-närlig verksamhet”.



Gällande detaljplaner i området, s.k. planmosaik. Ungefärligt planom-råde markerat med röd linje.

Kommunala beslut i övrigt

Den 17 januari 2013 beslutade Stadsbyggnadsnämnden att ge Stadsbyggnadskontoret i uppdrag att påbörja planarbetet.

En internationell arkitekttävling inledde planarbetet. Efter en om-tävling utsågs Wingårdh Arkitektkontor AB till vinnare i februari 2014. Hösten 2014 beslöts att även Liljevalchs befintliga konst-hall skulle ingå i föreliggande detaljplan. Syftet var att ge skydds-föreskrifter angående byggnadens kulturhistoriska värden.

Förutsättningar

Natur

Mark och vegetation

Planområdet är till största delen asfalterat eller bebyggt. Inom planområdet finns ett antal större träd. De träd som står vid parkeringen mot Falkenbergsgatan har vid utförd trädinventering bedömts ha lågt bevarandevärde, främst p.g.a. olika skador och sjukdomar.

Rekreation och friluftsliv

Södra Djurgården har i århundraden varit ett självklart utflyktsmål för stockholmarna. Evenemangsparken där Liljevalchs är belägen är en av världens tio mest besökta tema- och evenemangsparker i världen. Här finns ett varierat, charmfullt och koncentrerat utbud av nöjen, kultur och parklandskap. Unga och äldre, hela familjer, stora sällskap, besökande, turister m.fl. – alla kan roa sig eller rekreera sig inom området.

Djurgården är ett av Stockholms viktigaste besöks- och turistmål. Hur området utvecklas har stor betydelse för besöksnäringen och Stockholms attraktivitet. Nationalstadsparkens museer, konsthallar och nöjesanläggningar har uppemot 8 miljoner besökare varje år och lika många bedöms röra sig på Djurgården för promenader, motion och utflykter.

Geotekniska och hydrologiska förhållanden

Markförhållanden

Enligt den översiktliga byggnadsgeologiska kartan består grunden under planområdet till största delen av lera och i den sydvästra delen morän.

Översvämningsrisker

Markens höjd varierar från ca 2,3 till 3,9 meter över havet. I och med detta bedömer kontoret att det inte föreligger någon särskild översvämningsrisk för planområdet.

Miljökvalitetsnormer för vatten

Området är beläget inom avrinningsområdet för ytvattenförekomsten Strömmen för vilken fastställda miljökvalitetsnormer ska följas. Planförslaget bedöms inte påverka möjligheterna att uppnå miljökvalitetsnormerna för vatten eftersom näringsämnen eller förorenande ämnen inte tillförs Strömmen. Byggherren får inte genom val av byggnadsmaterial förorena dagvattnet med tungmetaller eller andra miljögifter.

Dagvatten

Dagvattnet tas omhand i ledningar som tillhör det kommunala nätet.

Landskapsbild och stadsbild

Området där Liljevalchs konsthall är belägen har en brokig historia. Under 1600-talets andra hälft etablerades båtmanstugor och det s.k. Båtmanstugor. Söder om Allmänna Gränd dominerade varvsverksamhet länge. I slutet av 1800-talet etablerades Gröna Lunds tivoli. På ömse sidor om Falkenbergsgatan fanns bostäder. Stora utställningshallar uppfördes 1897 i samband med Konst- och industriutställningen på Södra Djurgården. På den befintliga parkeringsplatsen väster om Falkenbergsgatan låg det s.k. Nöjesfältet mellan åren 1924-1957. Därefter tillkom parkeringsplatserna. Aquaria vattenmuseum är beläget i delar av det första Vasamuseet som färdigställdes 1961. Under senare decennier har intill vattenmuseet två spårvagnshallar tillkommit. Norr om Liljevalchs, vid Alkärret, finns Galärvarvsmuren från 1800-talets första hälft.

Djurgårdsvägen öster om Liljevalchs är Södra Djurgårdens viktigaste gata med en väl utbyggd spår- och busstrafik. Allmänna Gränd utgör tillsammans med Slussen, Stockholms viktigaste färjeläge för persontransporter inom staden. Den trädplanterade Allmänna Gränd har en heterogen bebyggelse med Gröna Lunds kulissartade entrébyggnader på ena sidan och en lägre byggnad med putsad renässansfasad i kv. Konsthallen södra del. För några år sedan tillkom Abbamuseet, hotell och restaurang som närmaste granne till Blå Porten. Vid Falkenbergsgatan söder om planerad konsthall finns Stadsholmens äldre bostadshus från mitten av 1800-talet.

Kulturhistoriskt värdefull miljö

Bebyggelse

Hela Stockholms innerstad med Djurgården är ett riksintresse för kulturmiljövården.

Området Ulriksdal-Haga-Brunnsviken-Djurgården är Kunglig Nationalstadspark enligt 4 kap 7§ miljöbalken.

I stadsmuseets kulturhistoriska klassificering är Liljevalchs konsthall inklusive restaurang Blå Porten på fastigheten Konsthallen 1, bostadsbebyggelsen på Konsthallen 14 och Galärvarvsmuren blåklassade. Det betyder att de har den högsta värderings-

graden, ”bebyggelse vars kulturhistoriska värde motsvarar fordringarna för byggnadsminne i kulturminneslagen”.

För Liljevalchs konsthall och Blå Porten innefattar det kulturhistoriska värdet förutom de byggnadshistoriska, arkitektoniska och konstnärliga värdena också samhällshistoriska värden och byggnaderna har en hög grad av autenticitet.

Ett vårdprogram för Liljevalchs och Blå Porten upprättades 2013 av Fastighetskontoret, Stockholms stad. Detta ska ge stöd och vägledning vid förvaltningen och ligga som grund för beslut, när det uppstår behov av åtgärder eller förändringar i byggnaden eller i dess anslutning.

Fornlämningar

Det finns inga kända fornlämningar inom planområdet.

Befintlig bebyggelse

Liljevalchs konsthall ritades av arkitekt Carl Bergsten och uppfördes 1914-16. Konsthallen med Blå Porten är en av svensk byggnadskonst märkesbyggnader. Liljevalchs var landets första oberoende konsthall för samtidskonst och Stockholms stads första egna utställningshall. Utställningsverksamheten har spelat en viktig roll i stadens och landets kulturliv. Byggnaden kan ses som ett pionjärverk med för tiden moderna tekniska och konstruktiva lösningar och ett bidrag till den moderna arkitekturens genombrott i Sverige. De sparsamt dekorerade fasaderna och den till stora delar synliga betongkonstruktionen som arkitektoniska element förbådade funktionalismen. Både exteriören och interiören är välbevarad.

Konsthallen består av flera byggnadskroppar sammansatta till en enhet. Byggnaden har en låg sockelvåning av betong och en hög murad och putsad våning. Skulpturhallen i norr med sitt platta tak och höga fönsterband skiljer tydligt ut sig från de lägre sidolängornas valmade koppar- och glastak. Byggnaden karaktäriseras av en stram klassicism.



Liljevalchs konsthall med entré från Alkärret



Vy vid Falkenbergsgatan – plats för tillbyggnad

Planområdet gränsar i söder till bebyggelse inom fastigheterna Konsthallen 2, där Abbamuseet med hotell är beläget samt Konsthallen 14 där ett bostadshus (ca 20 lägenheter) från 1849 är beläget.

Gator, trafik och tillgänglighet

Gatunät

Huvudgatan på Djurgården, Djurgårdsvägen, passerar öster om planområdet. Inom och i anslutning till planområdet finns även gatorna Alkärret och Falkenbergsgatan.

Biltrafik

Samtliga gator i anslutning till planområdet är körbara med bil och större fordon. Gröna Lund har stora och tunga transporter till sitt område och enda möjliga transportväg för exempelvis för nya åkattraktioner är via Falkenbergsgatan.

Via södra delen av Konsthallen 4 sker idag genom ett fem meter brett servitut in- och utlastning till Abbamuseet med hotell och restaurang i fastigheten Konsthallen 2. Sopor mm från Stadsholmens bostadshus i kv. Konsthallen 14 hämtas också över servitutsområdet.

Gång- och cykeltrafik

Falkenbergsgatan avses bli ett förlängt huvudstråk för främst gående längs vattnet från Galärvarvsområdet och vidare via Lilla Allmänna Gränd ned till Beckholmssundet. Gångvägen mellan Junibacken och Gröna Lund är en av Djurgårdens mest använda. Utbyggnaden av den planerade konsthallen med entré mot Falkenbergsgatan kommer sannolikt att förstärka detta stråk.

Kollektivtrafik

Inom ca 100 meter från planområdet finns hållplats för buss och spårvagn. Även Djurgårdsfärjornas färjeläge (till Slussen och Skeppsholmen) är beläget nära planområdet.

Tillgänglighet

Platsen för tillbyggnaden är idag använd för körtrafik och parkering samt in- och urlastning.

Planförslag

Liljevalchs konsthall har genom beslut i kommunfullmäktige fått ekonomiska möjligheter att uppföra en ny utställningshall på parkeringsplatsen vid Falkenbergsgatan väster om den befintliga konsthallen. En kompletterande hall är motiverad utifrån konstnärliga och funktionella skäl. Fler utställningar skulle kunna arrangeras och den befintliga konsthallen skulle kunna omdisponeras, skyddas i plan och moderniseras. Tillbyggnaden rymmer flera utställningsrum samt butik och café som ger ett publikt innehåll mot gatan. Även Blå Portens restaurang moderniseras och inryms delvis i tillbyggnaden. Idéer finns att utveckla platsen norr om den nya konsthallen till ett skulpturtorg.

Placeringen av tillbyggnaden medför att den befintliga konsthallen fortfarande kommer att vara huvudnumret mot Djurgårdsvä-

gen och Alkärret. Mot Falkenbergsgatan skapas i den nya utställningshallen en kompletterande entré. Tillbyggnaden har i höjd och volym ett släktskap med den befintliga konsthallen, men ges samtidigt en egen identitet med en särpräglad arkitektur.

Ny bebyggelse

Tillbyggnaden rymmer drygt 2 400 m² bruttoarea (BTA) och innebär att Liljevalchs konsthall utökas med en betydande volym som möjliggör utveckling av verksamheten. Den nya utställningshallen är tillbakadragen vilket gör att befintliga Liljevalchs norra del med sin tydligt framträdande utställningshall även fortsättningsvis framträder i stadsrummet. Den nya hallen ger med sitt läge, volym och självständiga arkitektoniska uttryck stadga och ett intressant tillskott till detta idag ganska trasiga gaturum.

Samtliga perspektiv/fotomontage, fasader och sektioner visar tävlingsförslaget som var ca 34 meter långt. För att få en bättre logistik internt i huset har tillbyggnaden sedan arkitekttävlingen blivit ca fyra meter längre. Det betyder att byggnadens totallängd är ca 38 meter, vilket visas på plankarta och situationsplan.

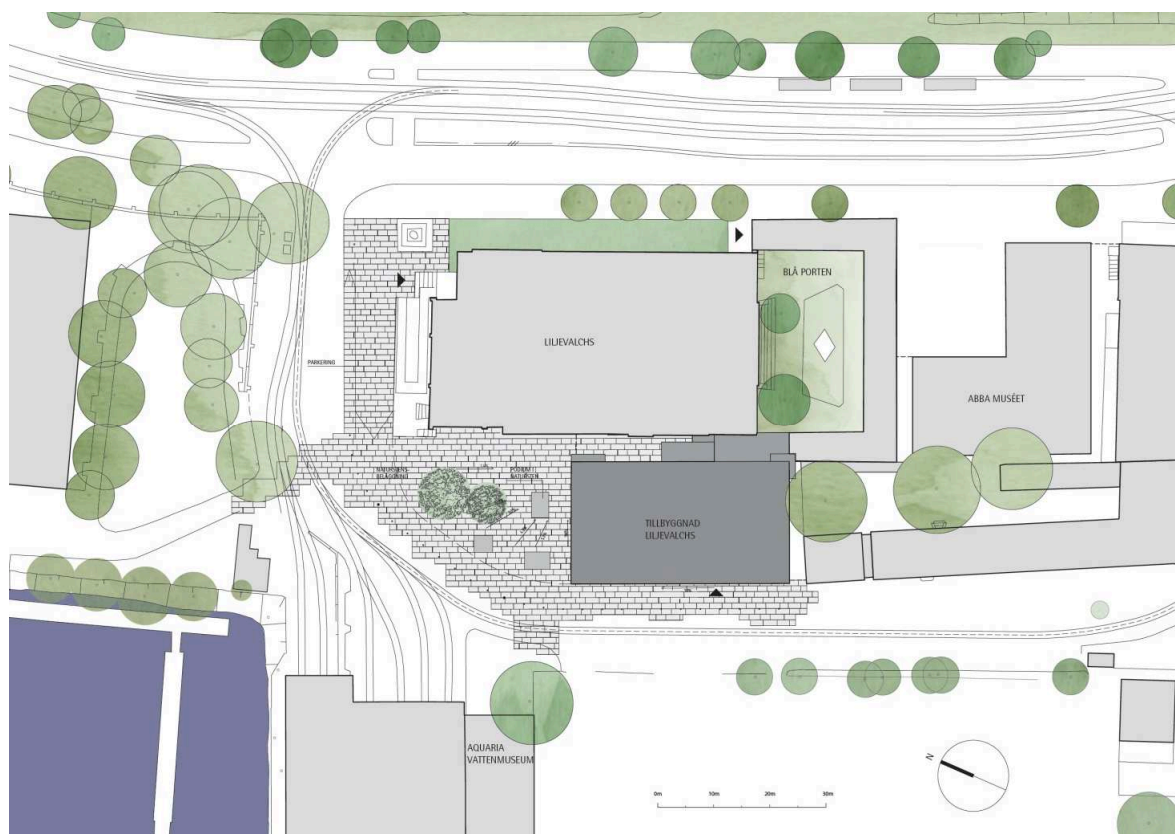

Situationsplan. Tillbyggnad i mörkgrått. Bild: Wingårdhs

Flygeln har samma takfotshöjd som den äldre konsthallen närmast intill. Den nya byggnaden är försedd med lanterniner som ger utställningssalarna överljus. Takutformningen med slitsar mellan lanterninerna ger en karaktärsfull silhuett.



Fotomontage, sett från Alkärret. Tillbyggnaden anknyter i höjd till befintliga konsthallen. Bild: Wingårdhs

Byggnaden uppförs i platsgjuten betong som ger ett robust intryck. Ingjutna flaskbottnar (eller annan glaskonstruktion) föreslås dekorera fasaden i betong utvändigt. Reliefen med glaskroppar ger fasaden en textil verkan. I markplan öppnar sig fasaden mot Falkenbergsgatan vilket lockar flanörer att blicka in i butiken samt caféet och gör byggnaden delaktig i stadslivet. Utanför byggnaden planeras för en uteservering. Två större fönsteröppningar skapas också mot platsen i norr.



Fotomontage, fasad mot nordväst. Bild: Wingårdhs

Tre öppningar i markplan gör den huvudsakligen slutna byggnaden delaktig i stadslivet.



Fotomontage, fasad mot Falkenbergsgatan. Bild: Wingårdhs

Den kompakta tillbyggnaden an knyter i höjd till den befintliga konsthallen.

Tillbyggnaden innebär att Blå Portens kök flyttas till de nya delarna. Detta medför möjligheten att öppna för besökarna att röra sig mellan Blå Portens nya och gamla delar, d.v.s. genom kvartret. Detta skulle innebära att den rogivande grönskande gården hamnar mer centralt i anläggningen jämfört med dagens situation.



Norrfasad. Bild: Wingårdhs

Ett släktskap finns mellan den befintliga konsthallen och tillbyggnaden i form av utställningsrummens enkla uppbyggnad. Markplanet placeras på Falkenbergsgatans nivå, vilken är densamma som Blå Portens. Från det centralt placerade trapphuset som löper genom tillbyggnaden kan man söka sig upp till en nyöppnad passage mot den befintliga konsthallen eller vidare upp till större utställningssalar på det övre planet i tillbyggnaden. I våningen nedanför entréplanet ryms kapprum samt mindre utställningsrum/seminarium. En ny möjlighet till inlastning skapas på gaveln på byggnadens norra sida, intill gattet mellan den nya och befintliga byggnaden. Det stora lastintaget är dolt bakom en fasadlik port eftersom inlånade konstföremål av säkerhetsskäl måste lastas in och ut i ett slutet utrymme. Lastintag till Blå Porten placeras i gränden mot söder intill fastigheten Konsthallen 14.

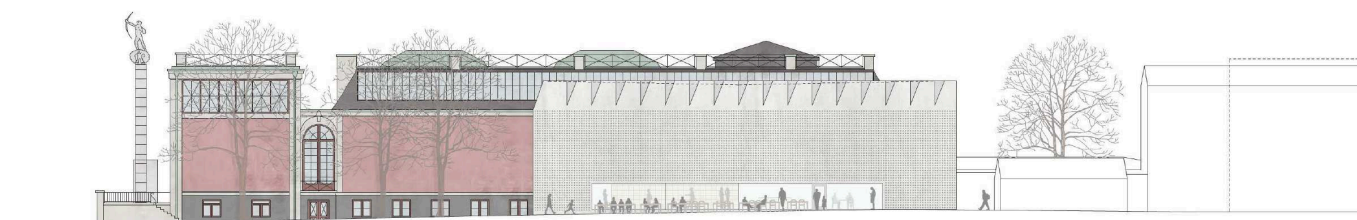

Västfasad. Bilden visar tävlingsförslagets 34-metersbyggnad. Bild: Wingårdhs

Den nya konsthallen placeras 2,5 meter in på nuvarande servitutsområde. Fastighetskontoret som är byggherre för konsthallen är angelägen om att frågan om inskränkningen av servitutsområdet prövas under planprocessen: Byggherren har tagit upp en diskussion om servitutet med servitutsinnehavaren (innehavaren av Abbamuseet mm). Någon form av överenskommelse bedömer stadsbyggnadskontoret som angeläget. Eftersom servitutsområdet

avses nyttjas för in- och urlastning till Abbamuseet/hotellet/ restaurangen, Blå Porten samt Stadsholmens bostadsfastighet, bör det övervägas om en gemensamhetsanläggning är det lämpligaste formen för nyttjandet av den planerade gränden. Distributionsfordon är tänkta att för in- och urlastning, stanna på Falkenbergsgatans äldre parallellt belägna lokalgata vid grändens mynning framför den nya konsthallen.

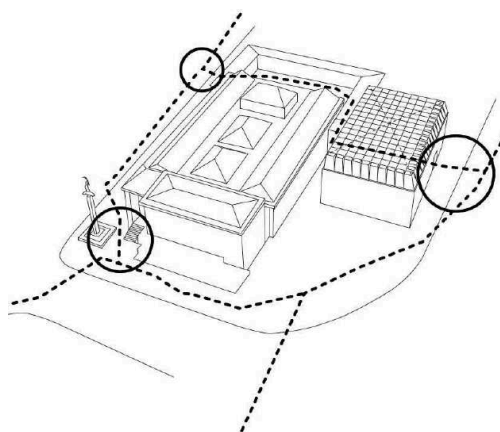

En ombyggnad av köket i restaurangen Blå Porten innebär att en passage kan skapas genom kvarteret.

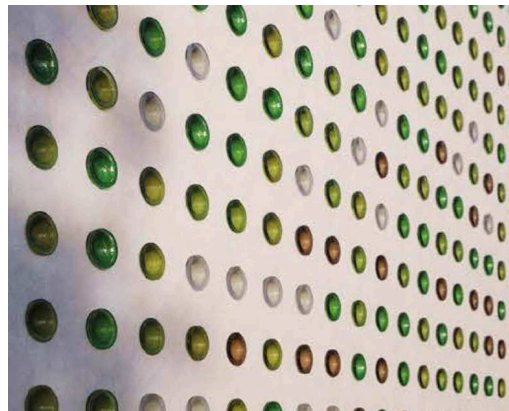

Föreslaget fasadmaterial – platsgjuten betong med flaskbottnar i olika gröna nyanser.

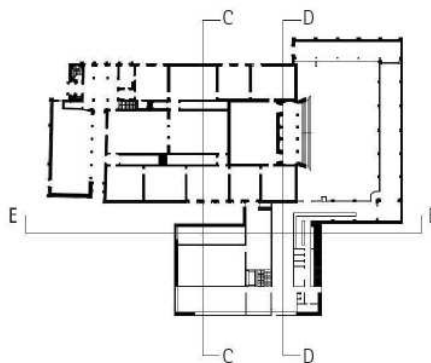

Sektionsangivelse följande sida

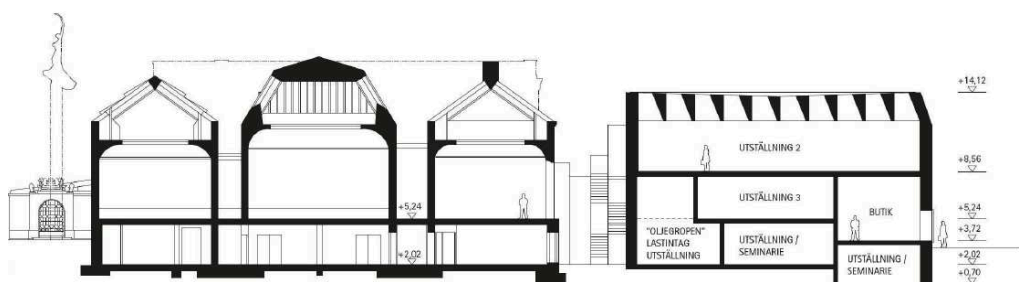

Sektion C-C

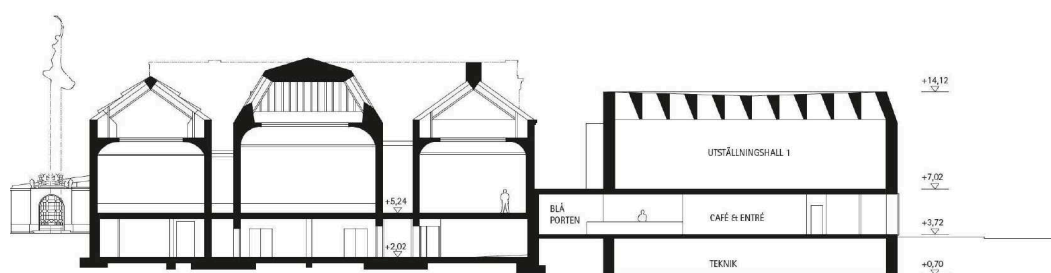

Sektion D-D

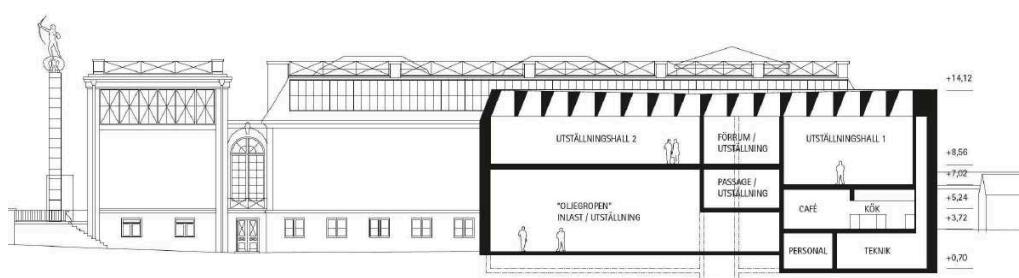

Sektion E-E

Befintlig bebyggelse

Liljevalchs konsthall med Blå Porten är klassad som en byggnad av byggnadsminnesklass. Den befintliga konsthallen med nuvarande funktioner och restaurang med trädgård ska bevaras. Byggnaden ska underhållas så att den inte förfaller. Vid förnyelse ska material och metoder anpassas till byggnadens höga kulturhistoriska värde. En viktig del av det kulturhistoriska värdet är konsthallens och Blå Portens funktioner. Planförslaget tillför skyddsbestämmelser avseende byggnadens kulturhistoriska värden. Planbestämmelser anger att förändringar i exteriören i princip inte kan göras förutom där den nya tillbyggnaden möter den befintliga konsthallen. I interiören är målsättningen att huvudvåningen och den s.k. Vinstugan en trappa upp ska behållas intakta. Eventuella tillägg ska utföras i samklang med de befintliga interiörerna. För utemiljön kring byggnaden och Blå Portens trädgård har en vård- och underhållsplan upprättats som syftar till att beva-

ra ursprunglig utformning. Nedanstående skyddsbestämmelser är utarbetade i samarbete med Stockholms stadsmuseum och Stockholms Fastighetskontor.

Användningsbestämmelsen för den befintliga byggnaden utgörs av Q1, vilket innebär att byggnadens användning är kulturändamål anpassade till dess kulturhistoriska värde. För den befintliga byggnaden införs både skyddsbestämmelser (**q**) samt varsamhetsbestämmelse (**k**).

Skyddsbestämmelserna innebär att byggnaden inte får rivas (**q1**). Försiktig rivning i det begränsade avsnitt där nybyggnaden ska ansluta till befintlig byggnad tillåts.

Byggnadens exteriör ska bevaras (**q2**). Härmed avses byggnadens volym, fasader med genomfärgad kalkputs i befintlig färgsättning, fasadernas befintliga utformning med pilastrar och andra listverk i puts och natursten, ankarjärn, befintliga takformer med täckning av koppar och glas i eclipskonstruktion, kopparklädda skorstenshuvar, postamenter och balustrad av smidda räcken, stuprör av koppar med vattenkuper, entrétrappa med portal och skulptural utsmyckning, övriga portaler. Loggia med pelare och kassettak med armaturer i klockform och golvbeläggning av sten och klinker ska bibehållas öppna. Vidare ska stentrappor, befintliga fönsterband, fönster och fönsterdörrar och förstärkning med korsstag av järn, smidesräcken av varierande utformning vid trappor och fönster, kopparklädd port samt övriga portar bevaras. Även exteriör konstnärlig utsmyckning ska bevaras. Försiktig rivning i det begränsade avsnitt där nybyggnaden ska ansluta till befintlig byggnad tillåts. Bestämmelsen **q2** gäller även restaurang Blå Porten och innebär att ett exteriört bevarande ska ske av Blå Portens volym och fasadutformning, med likadan puts som konsthallen, entrégrind, öppen länga med pelare mot öster samt fönster och fönsterdörrar mot trädgården.

Byggnadens stomme av betong och takkonstruktion med lanterniner ska bevaras (**q3**). Härmed avses ytter- och innermurar av gjuten betong och bärande pelare. Bjälklag av betong samt tegelmurar liksom takstolar av stålbalkar och trä samt tak av betong skall även bevaras.

Den ursprungliga planlösningen ska bevaras (**q4**). Härmed avses planlösningen i utställningssalarna samt i Vinstugan, rummet som nås med trappa från skulpturhallen.

Ursprunglig fast inredning ska bevaras (**q5**). Härmed avses att följande bevaras på plats: golv av kalksten, kalkstensfriser till parkettgolv, väggpaneler och fotlister, dörrar med trycken och beslagning, dörrfoder och överstycken, fönstersnickerier med beslagning, putsade väggar, taklister, tak med välvning och källning samt lanterniner. Även skulpturhallens kassettk, trappa med räcke samt arkad med kolonner och entrésolering bevaras på plats. Dörrar eller andra snickerier som inte kan bevaras på plats i undervåningen ska återanvändas på annan plats i byggnaden eller förvaras i byggnaden. Ursprunglig biljettkiosk ska bevaras. Ursprungliga armaturer i vestibul och Vinstugan bevaras på plats. För Blå Porten ska panelat tak med målningar, väggpelare och kolonner av trä bevaras liksom ursprungliga fönster med krysspröjsar.

Blå Portens trädgård ska bevaras i utformning som befintlig och får ej bebyggas (**q6**). En återgång till ursprungligt utförande kan göras. Förgårdsmark mot Djurgårdsvägen med smidesräcke och grindar ska bevaras. Terrass mot norr ska bevaras. En utredning om ursprungligt utförande bör föregå ändrad markbehandling och växtval. Växter i Blå Portens trädgård, förgårdsmark och terrass skall vara av samma sorter som befintliga eller ursprungliga.

Fristående pelare obelisk med skulpturen Bågskytten ska bevaras på ursprunglig plats (**q7**).

Vård och underhåll ska utföras med för byggnaden ursprungliga material och metoder (**q8**). För ytterligare anvisningar, se Vårdprogrammet (Liljevalchs konsthall och Blå Porten, Vårdprogram 2013, Stockholms stad, Fastighetskontoret).

Varsamhetsbestämmelsen **k1** innebär att golv i utställningssalarna vid byte ska vara ekparkett lika befintligt.

Bygglov krävs för underhållsarbeten av exteriör samt utställningssalarna och Vinstugan (**a1**).

Gator och trafik

Gatunät

Planområdet innefattar gatumarken benämnt Alkärret norr om Liljevalchs och Falkenbergsgatan. I gatorna finns spår nedlagda som leder till spårvagnshallarna inom kv. Skeppsholmsviken mm väster om Falkenbergsgatan. Hallarna nyttjas av museispårvag-

narna och cityspårvagnarna. Spåren gör att fordonstrafiken sneddar över norra delen av Konsthallen 3. Även större transporter till Gröna Lund använder Falkenbergsgatan som angöringsgata eftersom Allmänna Gränd inte har tillräcklig kurvradie. Fordonstrafiken kan enligt uppgift från spårnyttjarna ej korsa växlarna vid infarten till spårvagnshallarna. För närvarande finns inga alternativa depåer för spårvagnarna. Fortsatt spårvagnstrafik får till konsekvens att fordonstrafiken behöver nyttja en del av stadens fastighet – Konsthallen 3. Det innebär att delar av platsen (norr om den planerade konsthallen) som eventuellt kan utvecklas till ett skulpturtorg reduceras och blir mindre tilltalande.

Tillgänglighet

Planområdet är relativt platt vilket medför en god tillgänglighet. Byggnaden ska uppfylla kommunens tillgänglighetsnormer och vara tillgänglig för alla.

Teknisk försörjning

Vattenförsörjning och spillvatten kopplas på det befintliga ledningsnätet.

Befintlig byggnad är ansluten till fjärrvärmenätet som finns i Djurgårdsvägen och i Alkärret. Den planerade bebyggelsen ansluts också till det befintliga fjärrvärmenätet.

Eventuellt behov av ny elnätstation utreds i det fortsatta planarbetet.

Konsekvenser

Behovsbedömning

Stadsbyggnadskontoret bedömer att detaljplanens genomförande inte kan antas medföra sådan betydande miljöpåverkan som åsyftas i PBL (2010) 4 kap 34§ eller MB 6 kap 11§ att en miljöbedömning behöver göras.

Planförslaget bedöms inte stå i motsats till gällande översiktplan som anger konstnärsateljéer. Planförslaget bedöms inte strida mot några andra kommunala eller nationella riktlinjer, lagar eller förordningar. Planförslaget berör inte område av nationell (förutom den Kungliga Nationalstadsparken), gemenskaps- eller internationell skyddsstatus. Den planerade verksamheten bedöms inte medföra väsentlig påverkan på miljö, kulturarv eller människors hälsa.

De miljöfrågor som har betydelse för projektet har studerats under planarbetet och redovisas i planbeskrivningen.

Miljö kvalitetsnormer för vatten

Området är beläget inom avrinningsområdet för ytvattenförekomen Strömmen för vilken fastställda miljö kvalitetsnormer ska följas. Planförslaget bedöms inte påverka möjligheterna att uppnå miljö kvalitetsnormerna för vatten eftersom näringsämnen eller förorenande ämnen inte tillförs Strömmen. Byggherren får inte genom val av byggnadsmaterial förorena dagvattnet med tungmetaller eller andra miljögifter.

Stadsbild

Södra Djurgården har i århundraden varit ett av Stockholmnarnas främsta besöksmål. Det var här som tiotusentals människor hälsade våren välkommen första maj. Det var här stockholmarna förlustade sig. Det var här man uppsökte museer, matställen eller bara promenerade. Så var det förr och så är det nu. I en tidlös rytm har Evenemangsparken förändrats med nya tillägg utan att stämningen och grundkaraktären gått förlorad. Flera av stadens märkvärdigaste byggnader berättar om områdets säregna historia. Djurgårdens fagra parklandskap och det öppna vattenlandskapet är ständigt närvarande. Liljevalchs nya konsthall förstärker karaktären av kultur- och konstkluster på denna del av Djurgården.

I området där den nya konsthallen planeras – från Alkärret till Allmänna Gränd – bryts den intagande karaktären av lustgård. Istället är det ett trasigt område som miljoner Djurgårdsbesökare möts av. Parkeringsytor kantar på ömse sidor Falkenbergsgatan. En del byggnader är av tillfällig karaktär. På en allt annat än tilltalande parkeringsyta placeras den nya konsthallen. Byggnaden får ett eget uttryck skapat av en av landets mest erkända arkitekter, Gert Wingårdh, tillsammans med nestorn inom svensk glas-konst, Ingegerd Råman. En ny entré tas upp mot Falkenbergsgatan vilket växlar upp gatan som ett huvudstråk för gångströmmarna. Det ligger i korten att även parkeringsplatsen väster om Falkenbergsgatan som innehas av Gröna Lund i framtiden också förses med någon form av bebyggelse eller attraktion som ramar in Falkenbergsgatan. En väsentlig förutsättning för planarbetet har varit att den nya tillbyggnaden ska ansluta sig i höjd till Liljevalchs befintliga konsthall. En förplats – kanske ett skulpturtorg – mot Alkärret i norr, tillskapas. Det innebär att skulpturhallen och den norra delen av den vackra äldre konsthallen träder fram i stadsrummet och får en god relation med sitt moderna syskon.

Mot söder skapas en funktionell gränd som samnyttjas av konsthallen/Blå Porten, Abbamuseet/hotellet och Stadsholmens bostadshus. Gränden bör avgränsas med en grind.

Det är väsentligt att torgets beläggning och gatumöbler liksom grändens utformning ägnas stor omsorg. Så länge spårvagnshallarna kvarligg bedömer kontoret pragmatiskt att fordonstrafiken precis som idag kommer att snedda över konsthallens förplats. Kurvradien måste ta höjd för de periodvis förekommande större transporter till Gröna Lund som inte har någon annan alternativ körväg.

Kulturhistoriskt värdefull miljö

Hela Stockholms innerstad med Djurgården är ett riksintresse för kulturmiljövården.

Området Ulriksdal-Haga-Brunnsviken-Djurgården är Kunglig Nationalstadspark enligt 4 kap 7§ miljöbalken.

I stadsmuseets kulturhistoriska klassificering är Liljevalchs konsthall inklusive restaurang Blå Porten på fastigheten Konsthallen 1, bostadsbebyggelsen på Konsthallen 14 och Galärvarvsmuren blåklassade. Det betyder att de har den högsta värderingsgraden, ”bebyggelse vars kulturhistoriska värde motsvarar fordringarna för byggnadsminne i kulturminneslagen”.

För Liljevalchs konsthall och Blå Porten innefattar det kulturhistoriska värdet förutom de byggnadshistoriska, arkitektoniska och konstnärliga värdena också samhällshistoriska värden och byggnaderna har en hög grad av autenticitet.

Ett vårdprogram för Liljevalchs och Blå Porten upprättades 2013 av Fastighetskontoret, Stockholms stad. Detta ska ge stöd och vägledning vid förvaltningen och ligga som grund för beslut, när det uppstår behov av åtgärder eller förändringar i byggnaden eller i dess anslutning.

Tidplan

Samråd	mars-april 2015
Utställning	kvartal 3 2015
Antagande	tidigast kvartal 4 2015

Genomförande

Organisatoriska frågor

Ansvarsfördelning

Stadsbyggnadskontoret upprättar detaljplan och ansvarar för myndighetsutövning vid bygglov och bygganmälan. Lantmäteriet ansvarar för erforderliga fastighetsbildningsåtgärder. Byggherren ansvarar för genomförandet av nybyggnation samt erforderliga anläggningar inom kvartersmark samt anslutning mot allmän platsmark. Exploateringskontoret ansvarar för träffande av erforderliga avtal.

Huvudmannaskap

Staden är huvudman för allmänna platser inom planområdet. Allmän plats utgörs av gata och torg.

Verkan på befintliga detaljplaner

Planförslaget innebär att befintliga stadsplaner 4606, O-240, 1481 och O-178 delvis upphör att gälla inom planområdet.

Fastighetsrättsliga frågor

Fastigheter, marksamfälligheter och ägoförhållanden

För att planförslaget ska kunna genomföras behöver ändringar i tomtmark ske. Delar av fastigheterna Konsthallen 3 och 4, som idag är planlagda som kvartersmark, används som gatumark och parkering och kommer att planläggas som allmän gata och således övergå från kvartersmark till allmän platsmark.

Användning av mark

Detaljplanen redovisar avgränsningen mellan kvartersmark och allmän platsmark. Kvartersmark med föreslagen ny konsthall utgörs av de områden som på plankartan betecknas R (kulturändamål) och Q (användning anpassad till byggnadens kulturhistoriska värden).

Servitut

Fastigheten Konsthallen 4 belastas av servitut till förmån för fastigheten Konsthallen 2. Konsthallen 2 (ABBA-museet) har sin in- och urlastning via Konsthallen 4. Även Konsthallen 14 nyttjar servitutsområdet utan att ha servitut inom fastigheten.

Ekonomiska frågor

Kostnaderna för planläggningen regleras genom planavtal mellan byggherren och staden. Utöver detta står även byggherren för de utrednings- och projekteringskostnader som behövs för projektet.

Anslutning av föreslagen bebyggelse till kommunalt vatten och avlopp bekostas av byggherren. Anslutning av föreslagen bebyggelse till el och tele bekostas av byggherren.

Fastighetskontoret ansvarar för utbyggnad av gata på allmän plats.

Kostnader för fastighetsreglering och eventuell fastighetsbildning bekostas av byggherren.

Tekniska frågor

Ledningar för vatten, avlopp, tele, fjärrvärme m.m. finns i anslutning till planområdet. Nya anslutningar till allmänt ledningsnät behöver upprättas.

Enligt stadens dagvattenstrategi ska dagvattnet i första hand omhändertas på tomtmark. Är inte detta möjligt ska dagvatten fördröjas på respektive gård eller förgårdsmark och därefter avledas till dagvattenledningen enligt VA-huvudmannens anvisningar.

Byggherren får inte genom val av byggnadsmaterial förorena dagvattnet med tungmetaller eller andra miljögifter.

Den tillkommande bebyggelsen ansluts till det befintliga fjärrvärmenätet.

Genomförandetid

Planens genomförandetid är fem år efter det att planen vunnit laga kraft.