

6/2016-05-19

23

## Bygglövsremiss återvinningsstationer

Stadsdelsförvaltningen har svarat på fyra remisser gällande bygglov för återvinningsstationer för förpackningsmaterial.

Förvaltningen påpekar att platserna för bygglovsansökningarna är utpekade bland annat inom stadsutvecklingsprojektet Fokus Skärholmen, och att samordning bör ske så att stadsutvecklingsprojektet inte försvåras.

### Bilagor:

1. Remissvar (4st)
2. Remisshandlingar (4st)

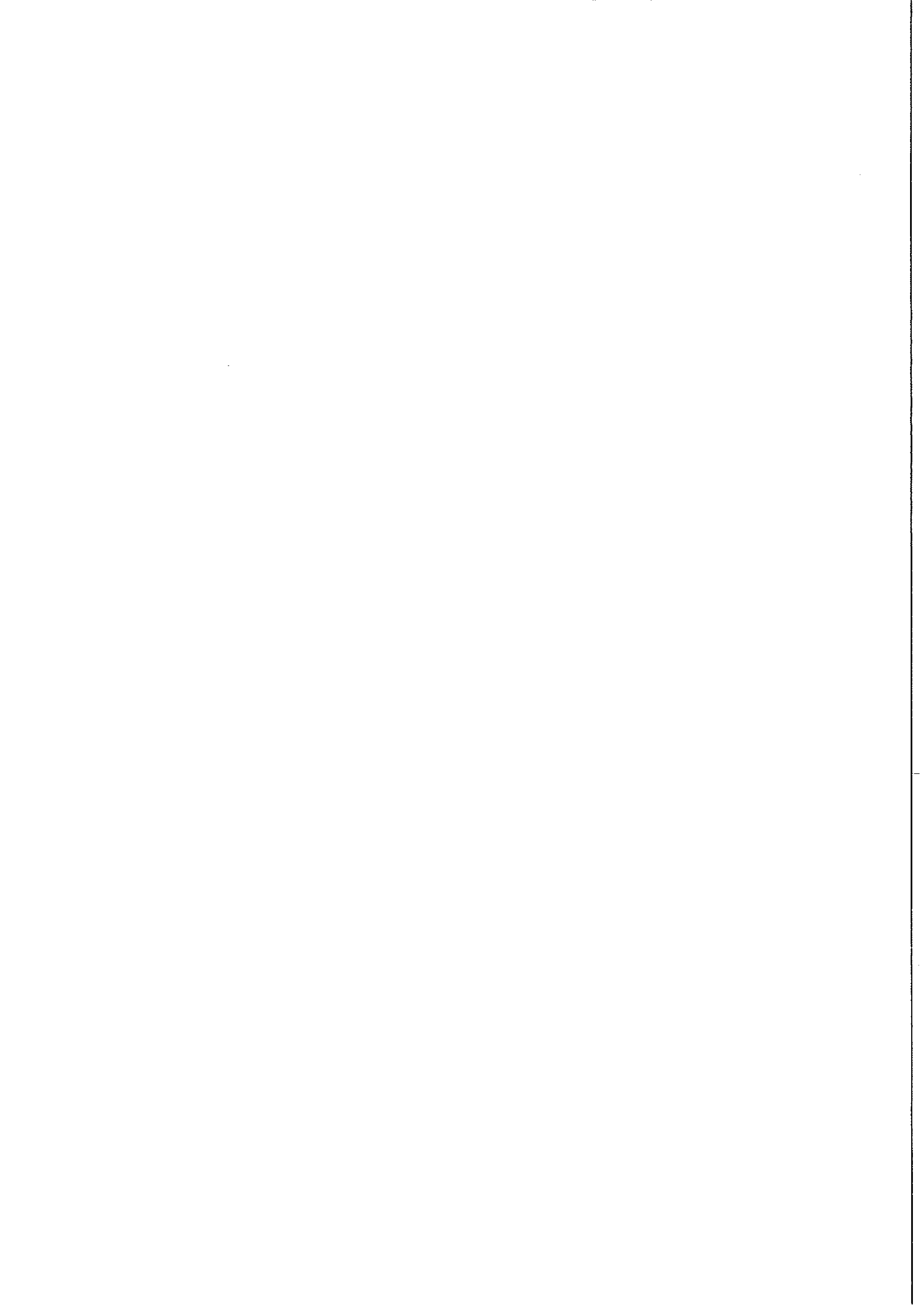

## Återvinningsstation för förpackningsmaterial

- Svar på fyra stycken remisser med SBK Dnr:  
2016-02542-575, 2016-02538-575,  
2016-02545-575 och 2016-02556-575

Efter kontakt med stadsbyggnadskontoret framgår att ansökningarna gäller permanent bygglov för etableringar som hittills haft tillfälligt bygglov. Förvaltningen har också informerats om att ärendena avseende återvinningsstationer remitteras till trafikkontoret och Stockholm vatten avfall, men inte till exploateringskontoret eller till stadsbyggnadskontorets områdesstrateger.

I Skärholmen pågår ett omfattande stadsutvecklingsprojekt kallat "Fokus Skärholmen. Ett generellt start-PM för hela projektet (2015-12768) har antagits, där vissa områden är utpekade som lämpliga för utredning om förtätning. Detta generella start-PM verkar dock inte ha samma tyngd som ett mer specifikt ärende som hade haft "förtur" i förhållande till ansökningarna som nu behandlas om återvinningsstationer.

Det arbetssätt som ska utvecklas i projektet innebär att staden själv driver processen längre än vad som varit vanligt förfarande tidigare. Det betyder att staden internt måste samordna den här typen av planering så att stadens egna processer får samma tyngd som en process där byggherren involveras tidigt.

Av de fyra ansökningar som remissvaret gäller är det framförallt id10170 Vårbergsvägen/Våruddsringen som ligger på ett sätt att den kan påverka planeringen för bostäder negativt. Övriga ser förvaltningen som genomförbara. Med tanke på det omfattande projektet Fokus Skärholmen anser förvaltningen dock att samordning gällande samtliga ansökningar måste ske med projektledare för Fokus Skärholmen på stadsbyggnadskontoret och exploateringskontoret.

Skärholmens stadsdelsförvaltning  
Avdelningen för stadsutveckling

Bodholmsplan 2  
Bodholmsplan 2, Box 503  
127 26 Skärholmen  
Telefon 08-508 24 016  
Växel 08-508 24 000  
sara.heppling.trygg@stockholm.se  
stockholm.se

### Bilagor:

1. Remisshandlingar

Stadsdelsförvaltning Skärholmen  
skarholmen@stockholm.se  
(bygglovsremiss)  
Box 503  
127 26 SKÄRHOLMEN

Fastighet: Sätra 2:1  
Adress: Frimurarvägen 40  
Stadsdel: Bredäng

**Ärendet avser Återvinningsstation för  
förpackningsmaterial (id 10173), söder om  
Frimurarvägen 40**

Sökande FTI AB Elin Karlsson  
Box 17033  
104 62 STOCKHOLM  
Telefon 08-566 144 09

**Bilagor till remiss**

Handlingar inkomna 2016-02-17

Remissen ska besvaras inom 2 veckor från denna skrivelses datum.

**Remissvar**

ingen invändning  avstyrker

**Yttrande**

.....  
.....  
.....

Yttrande enligt bilaga

2016-04-11 ..... Granskad av .....  
Datum Handläggare

08-50824016 .....  
Telefon Namnförtydligande  
Sara Heppring Mygg

**Stadsbyggnadskontoret**

Fleminggatan 4  
Box 8314  
104 20 Stockholm  
Telefon 08-508 27 300  
stadsbyggnadskontoret@stockholm.se  
stockholm.se

**Remissvaret skickas till**

Stockholms stadsbyggnadskontor, Registraturen, Box 8314,  
104 20 Stockholm eller till [stadsbyggnadskontoret@stockholm.se](mailto:stadsbyggnadskontoret@stockholm.se)



**Stockholms stad**

Stadsbyggnadskontoret  
Box 8314, 104 20 Stockholm  
www.stockholm.se/bygglov

## Ansökningsblankett för byggärenden

Förhandsbesked, bygglov, marklov, rivningslov, anmälan tekniska åtgärder  
Ankomststämpel

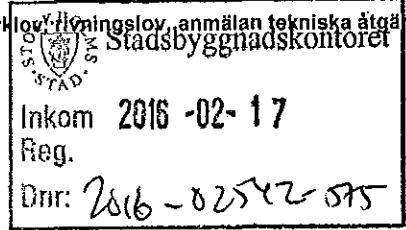

**Ansökan avser** Fyll i de delar av blanketten som är relevanta för din ansökan. \* = Obligatorisk uppgift. För anvisningar, se sista sidan

<input checked="" type="checkbox"/> Bygglov	<input type="checkbox"/> Tidsbegränsad åtgärd, fr. o. m.	t.o.m.
<input type="checkbox"/> Marklov	<input type="checkbox"/> Säsongslöv, ange period:	<input type="checkbox"/> Anmälan <sup>1</sup> <input type="checkbox"/> Anmälan <sup>2</sup> enligt PBL 9:4
<input type="checkbox"/> Rivningslov	<input type="checkbox"/> Förhandsbesked enligt PB L 9:17 (läs under Anvisningar)	<input type="checkbox"/> Villkorsbesked enligt PBL 9:19 (läs under Anvisningar)

<sup>1</sup> I huvudsak invändliga ändringar/installationer som inte kräver bygglov

<sup>2</sup> Bygglövsbefriade åtgärder så kallade Attefallsregler

### Fastighet

Fastighetsbeteckning *	Fastighetens adress *
Sätra 2:1 (Skådebanan)	Söderom Frimurarvägen 28, Skärholmen
Typ av byggnad (byggnadens huvudsakliga användning) *	
Återvinningsstation åvs id 10173	

### Sökande/Byggherre

<sup>2</sup> Medsökande är delägare och boende på samma adress som sökanden

Namn (för- och efternamn) *	<input type="checkbox"/> Jag har skyddad identitet	Ev Medsökande (för- och efternamn) <sup>2</sup>
FTI AB	2011-04728-571	
Ev. Företag	Personnummer/Organisationsnummer *	
	556665-4090	
Utdelningsadress *	Postnummer *	Postadress *
Box 17033	10462	Stockholm
Telefon *	E-postadress	Kommunicering via e-post?
0856614409	elin.karlsson@ftiab.se	<input checked="" type="checkbox"/> Ja <input type="checkbox"/> Nej
Kontaktperson, om annan än sökande	Telefon	E-postadress
Byggherrens namn (om byggherren är annan än sökande)	Personnummer/Organisationsnummer	
Utdelningsadress	Postnummer	Postadress
Telefon	E-postadress	Kommunicering via e-post?
		<input type="checkbox"/> Ja <input type="checkbox"/> Nej
Kontaktperson, om annan än sökande	Telefon	E-postadress

### Faktureringsuppgifter

Faktureringsadress om annan än ovan <sup>3</sup>	Postnummer	Postadress
FE 5200	83877	Frösön
Organisationsnummer	Ev. Referens	Kundnummer <sup>4</sup>
	ELKA	

<sup>3</sup> Annan betalningsansvarig än sökanden godtas endast om fullmakt bifogas.

<sup>4</sup> Endast för kommunalt bolag/förvaltning/stiftelse

### Kontrollansvarig för byggprojektet \* Där sådan behövs, läs mer på hemsidan

Namn (för- och efternamn)	Personnr / Organisationsnr	Behörighet
		<input type="checkbox"/> Normal <input type="checkbox"/> Komplicerad
Ev. Företag/Filmanamn	Telefon	E-postadress
Utdelningsadress	Postnummer	Postadress

### Information om behandling av personuppgifter

De personuppgifter du lämnar kommer att registreras i vårt dataregister. Vi kommer att hantera dina personuppgifter i enlighet med personuppgiftslagen, PuL (1998:204). I vissa fall kan vi komma att hämta uppgifter om dig från kommunens fastighetsinformation eller kommuninvånarregister. Du har alltid rätt att få information om vilka personuppgifter som stadsbyggnadsnämnden har registrerat om dig samt att begära rättelse av felaktiga eller ofullständiga uppgifter i stadsbyggnadsnämndens register.

April 2015

**Åtgärd \***

<input checked="" type="checkbox"/> Ny byggnad	<input type="checkbox"/> Tillkommande bostad/lokal	<input type="checkbox"/> Garage/carport/parkering	Installation eller väsentlig ändring av:	
<input type="checkbox"/> Ny anläggning	<input type="checkbox"/> Markåtgärd/trädfällning	<input type="checkbox"/> Förråd, sophus och liknande	<input type="checkbox"/> Eldstad/rökkanal	<input type="checkbox"/> Ventilation
<input type="checkbox"/> På-/tillbyggnad	<input type="checkbox"/> Rivning av byggnad	<input type="checkbox"/> Ändra byggnads yttre utseende	<input type="checkbox"/> Brandskydd	<input type="checkbox"/> Vatten och avlopp
<input type="checkbox"/> Komplementbyggnad/bostadshus		<input type="checkbox"/> Plank/mur	<input type="checkbox"/> Hiss	<input type="checkbox"/> Felt- och oljeavskiljare
<input type="checkbox"/> Ändrad användning från:		till:	<input type="checkbox"/> Planlösning	<input type="checkbox"/> Bärande konstruktion
<input checked="" type="checkbox"/> Annat, ange vad	Återvinningsstation		<input type="checkbox"/> Underhåll av kulturhistoriskt värdefull byggnad	

**Beskrivning av projektet**

Återvinningsstation med behållare för insamling av förpackningar, se mer information i följebrevet.

Ange bruttoarea och/eller öppenarea för projektet \*:

Planerad byggstart, ange datum \*:

**Underskrift av sökande \*****Underskrift av medsökande**

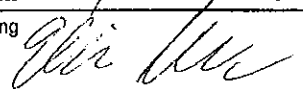
Ort och datum Stockholm	160212	Ort och datum	
Namnsteckning		Namnsteckning	
Namnförtydligande Elin Karlsson		Namnförtydligande	

**Bifogade handlingar \***

<input type="checkbox"/> Beskrivning	<input type="checkbox"/> Fasadritning	<input checked="" type="checkbox"/> Kontrollplan (krävs alltid, se info)	<input type="checkbox"/> Teknisk beskrivning
<input type="checkbox"/> Ritningsförteckning	<input type="checkbox"/> Sektionsritning	<input type="checkbox"/> Utlåtande från certifierad sakkunnig	<input type="checkbox"/> VVS-ritning
<input type="checkbox"/> Nybyggnadskarta	<input type="checkbox"/> Planritning	<input type="checkbox"/> Fotografier	<input type="checkbox"/> Vatten och avlopp
<input checked="" type="checkbox"/> Situationsplan	<input type="checkbox"/> Detaljritning	<input type="checkbox"/> Fotomontage	<input type="checkbox"/> Fullmakt
<input type="checkbox"/> Markritning	<input type="checkbox"/> Konstruktionsritning	<input type="checkbox"/> Avvecklingsplan krävs för tidsbegränsad åtgärd	

**Viktig information och allmänna råd**

Arbetena får inte påbörjas innan startbesked har lämnats (en byggsanktionsavgift av betydande storlek kommer att tas ut ifall åtgärden påbörjas innan startbesked erhållits). Stadsbyggnadskontoret beviljar lov och ger startbesked. Ditt ärende debiteras enligt fastställd taxa och faktureras efter att du fått ditt beslut. Angivna areauppgifter är beräkningsgrundande. Taxan finns på vår hemsida. Ev kan en planavgift tillkomma. Notera att avgift även tas ut för ansökan som avvisas eller avslås.

Ritningar ska lämnas in i 2 exemplar i skala 1:100. Situationsplan med angränsande fastigheter, redovisas i skala 1:400. Om ritningarna blir större än A3-format i full skala, vill vi även ha in en omgång förminskade ritningar. Ritningarna ska vara på vitt, olinjerat papper, nedvikta till A4 och tydligt redovisa de delar som berörs av ansökan. Ritningarna ska även förses med en skalstock samt uppgifter om fastighetsbeteckning, skala, datum och uppgift om vad ansökan avser. På planritningen (helst möblerad) ska du även redovisa att tillgänglighetskraven uppfylls (sovrums, toalett och kök ska ha de mått som krävs för personer med funktionsnedsättning). För vissa projekt behövs också detaljritningar som redovisas i lämplig skala.

För alla åtgärder, oavsett komplexitet och omfattning krävs en kontrollplan. För mindre komplexa ärenden (såsom fönsterbyten) ska förslag på kontrollplan lämnas in tillsammans med din ansökan. För större projekt ska kontrollplan upprättas av kontrollansvarig inför det tekniska samrådet som föregår beslut om startbesked. Information om och exempel på kontrollplaner och i vilket skede den ska bifogas står på hemsidan.

Kontrollansvarig ska vara certifierad med särskild behörighet och ha en oberoende ställning till entreprenören/den som utför arbetet. Du som söker bygglov för ex nybyggnad eller större tillbyggnad behöver i god tid anlita en kontrollansvarig med rätt behörighet. Föreslagen kontrollansvarig anmäls på denna blankett. Föreslagen kontrollansvarig ska vara vidtalad och ha godkänt uppdraget. Ytterligare information om den kontrollansvariges roll finns på hemsidan: [www.stockholm.se/bygglov](http://www.stockholm.se/bygglov) - läs under Processen.

Om ansökan är ofullständig får byggnadsnämnden förelägga att komplettera ansökan inom en viss tid. Om ansökan inte kompletteras inom utsatt tid, kommer ansökan att avvisas eller ärendet avgöras i befintligt skick enligt plan- och byggförordningen. Vilka handlingar som krävs står att läsa på hemsidan.

Pappersförpackningar

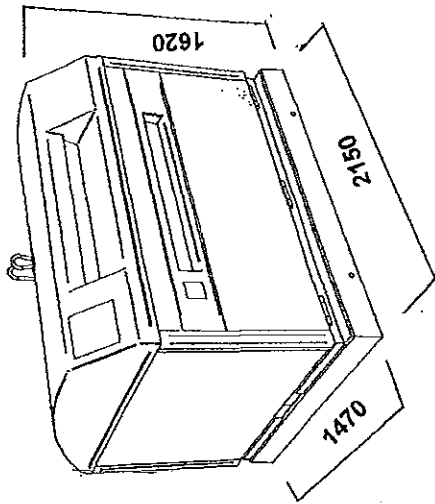

Färgat glas

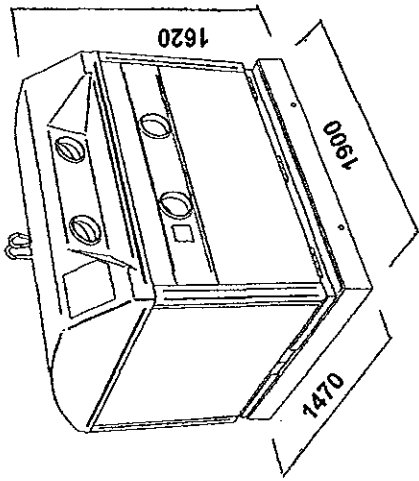

Plast

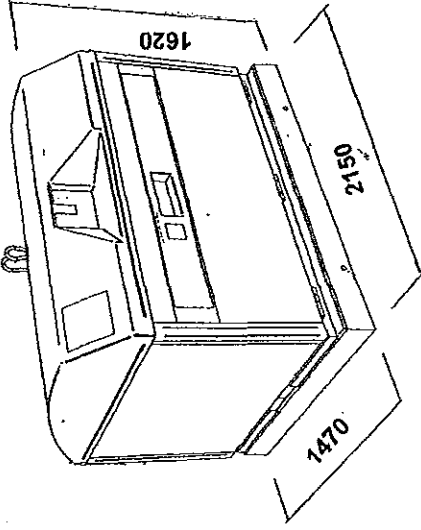

Ofärgat glas

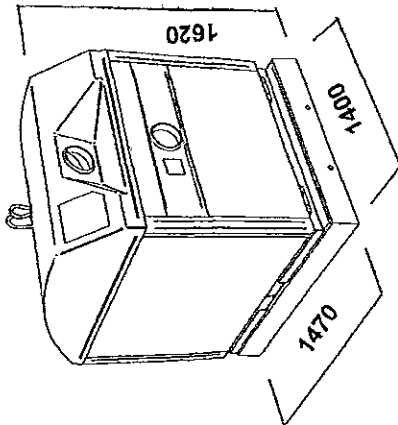

Returpapper

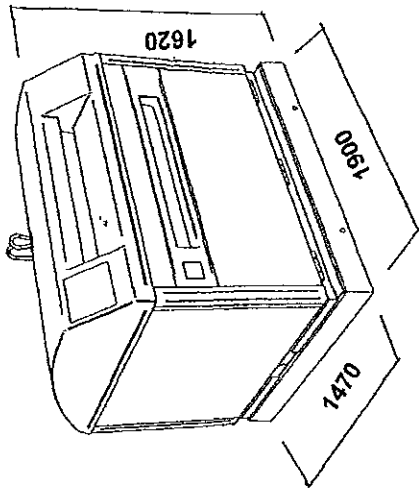

Metall

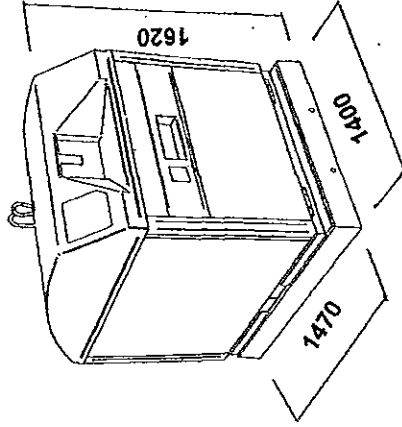

 Stadsbyggnadskontoret  
 Inkom 2016-02-17  
 Rnr 16-02542-575  
 Dnr:

Färg på behållaren: NCS 6020-G10-Y Grön

Material: stålplåt 3 mm

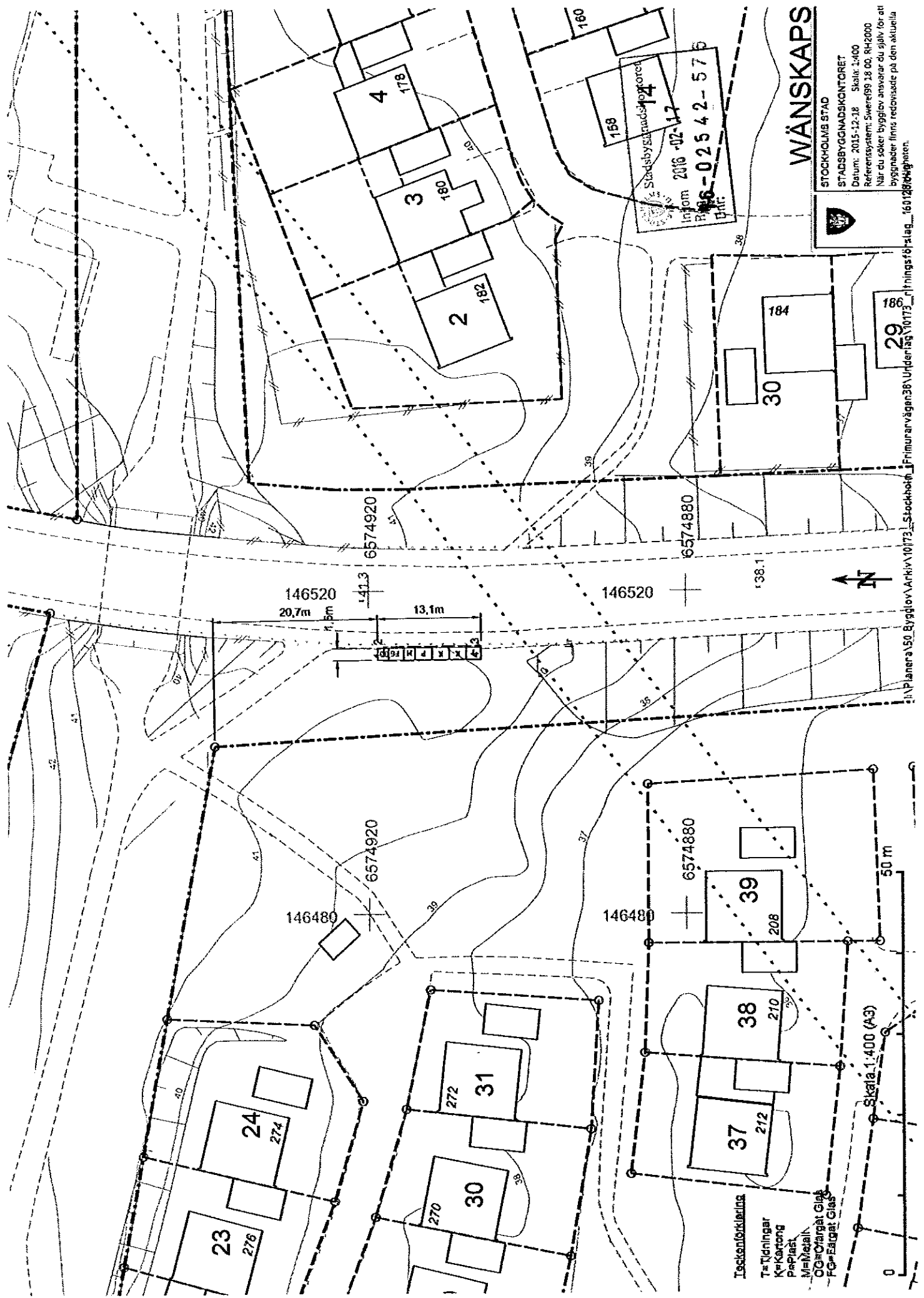

# WÄNSKAPS

STOCKHOLMS STAD  
 STADSBYGGNADSKONTORET  
 Datum: 2015-12-18 Skala: 1:400  
 Referenssystem: Sveriges 99 18 00, R4:2000  
 När du söker bygglov anvarnar du själv för att byggnader finns redovisade på den aktuella planen.

Stadsbyggnadskontoret  
 Inkom 2016-02-17  
 Plan 16-02542-575  
 Bil:

- Täckförkläring
- Takning
- Keramik
- Papp
- Mal
- OC
- FC

Skala 1:400 (A3)

0

Planera 50 Bygglöv Arkiv 10173\_Stockholm Primarvägen 38 Underlag 10173