

Mellan Stockholm kommun, genom dess trafiknämnd och Stockholm Vatten AB, organisationsnummer 556210-6855, har träffats följande

Avtal gällande dag- och spolvattenhantering på allmän platsmark mellan trafiknämnden och Stockholm Vatten AB

1. Avtalets tillämpningsområde mm.

Avtalet gäller för dagvattenhantering på sådan allmän platsmark som trafiknämnden är ansvarig att förvalta.

Avtalet reglerar ansvar och skötsel för dagvatteninstallationer och de ekonomiska förhållanden mellan Stockholm Vatten och Avfall (Bolaget) och trafiknämnden (TN) som ska gälla med hänsyn till dessa.

Avtalet omfattar också ett klargörande av principer för förbindelsepunktens läge när det gäller allmän platsmark (APM).

Där inte annat följer av avtalet ska termer och begrepp som används i detta avtal ha den innebörd som följer av branschpraxis och relevant lagstiftning.

1.1 Bakgrund

År 2014 beslutade kommunfullmäktige i Stockholms stad att Stockholm Vatten AB (nu Stockholm Vatten och Avfall AB, Bolaget) skulle vara "ensam verksamhetsutövare för stadens dagvatten och VA-anläggningar" (§ 22 protokoll nr 8, 2014-06-16). Trafik- och renhållningsnämnden (nu trafiknämnden) och exploateringsnämnden fick i uppdrag att avyttra befintliga dagvattenanläggningar. Detta innebar att de två nämnderna överlämnade 34 dag- och spolvattenanläggningar till Bolaget genom ett överlåtelseavtal den 26 juni 2014.

Syftet med detta avtal är att klargöra vad det innebär att vara ensam verksamhetsutövare vad gäller ägande, ansvarsgränser, roller och ersättning för den delen av stadens dagvatten som uppkommer på allmän platsmark och som trafiknämnden förvaltar, nämndens dagvatteninstallationer samt hantering av spolvatten som uppstår i trafiknämndens tunnlar och spolvatteninstallationer.

Syftet med detta avtal är att föra över ansvar för dagvattenhantering i sin helhet från trafiknämnden till Bolaget och kompletterar överlåtelseavtal daterat 26 juni 2014. Detta avtal ämnar även definiera geografisk omfattning, det ansvar som kommer av överlämning i form av verksamhetsutövaransvar samt den ekonomiska hantering överlämnandet medför.

1.2 Parternas ansvar

Detta avtal innebär att Bolaget utöver att vara VA-huvudman i Stockholms stad mot ersättning även tar på sig ansvaret för att avvattna allmän platsmark som åvilar en kommun.

För att tydliggöra gränsdragningen mellan detta ansvar och de skyldigheter Bolaget har i egenskap av VA-huvudman beskrivs dessa två uppdrag kort nedan.

Bolaget är VA-huvudman för Stockholms stad. VA-huvudmannens ansvar regleras i Lagen (2006:412) om allmänna vattentjänster (vattentjänstlagen).

Av 2 § vattentjänstlagen framgår att en VA-huvudman är den som äger en allmän va-anläggning.

Enligt 6 § vattentjänstlagen är kommunen skyldig att säkerställa att vattenförsörjning och avlopp (spill- och dagvatten) ordnas i ett större sammanhang, om det behövs med hänsyn till skyddet för människors hälsa eller miljön. Behovet ska tillgodoses genom beslut om verksamhetsområde samt ordnandet av en allmän va-anläggning. En allmän va-anläggning ska här förstås som samtliga de anläggningar som har ordnats och används för att klara denna skyldighet.

En kommun har i egenskap av huvudman för allmän platsmark såsom gator, vägar, torg och parker ett ansvar för avvattning av dessa platser.

Av 2 § 5 p reglemente för trafiknämnden, Kfs 2014:05, följer att trafiknämnden ska fullgöra stadens åligganden som huvudman för allmänna platser och som väghållare.

Ledningar och därmed förbundna anordningar för hantering av en eller flera fastigheters vatten och avlopp uppströms förbindelsepunkten är, att betrakta som va-installationer och detta framgår av 2 § vattentjänstlagen.

För fastigheter inom ett verksamhetsområde för en allmän va-anläggning är VA-huvudmannen skyldig att upprätta en förbindelsepunkt mellan va-installationen och va-anläggningen, detta följer av 12 §. Förbindelsepunkten utgör därmed gränsen mellan en allmän va-anläggning och en va-installation.

Dagvatten inom detaljplanelagt område är att betrakta som ett avloppsvatten. Detta följer av 9 kap 2 § miljöbalken. Avloppsvatten anses vidare vara miljöfarlig verksamhet och detta framgår av 9 kap 1 § miljöbalken. Vilka åtgärder eller försiktighetsmått som en verksamhetsutövare enligt miljöbalken är skyldig att vidta för sitt dagvatten beror av vattenmängd och hur förorenat vattnet är.

I egenskap av väghållare och huvudman för allmän platsmark har TN ett verksamhetsutövaransvar enligt 2 kap miljöbalken för att vidta åtgärder för att motverka att skada på människors hälsa eller miljö uppkommer. Detta gäller i den utsträckning det kan anses skäligt och en förutsättning är att verksamhetsutövaren har rådighet att vidta åtgärderna. Sådana skyldigheter åvilar även Bolaget som å sin sida, i egenskap av VA-huvudman, är att anse som verksamhetsutövare för den allmänna VA-anläggningen.

Detta avtal innebär att TN ger Bolaget sådan rådighet som behövs för att på TN:s uppdrag kunna fullgöra nämndens skyldigheter att ta om hand och avleda dagvatten som ytavrinner från allmän platsmark. TN:s ansvar att utforma allmän platsmark så att denna avvattnas på ett ändamålsenligt sätt är alltjämt TNs ansvar.

1.3 Ersättning av VA-huvudmannens (Bolagets) verksamhet

VA-huvudmannen har rätt att ta ut en avgift, va-taxa, för de kostnader som hänför sig till den allmänna va-anläggningen.

Enligt 30 § vattentjänstlagen får avgifterna inte överskrida det som behövs för att täcka de kostnader som är nödvändiga för att ordna och driva den allmänna va-anläggningen. Avgifterna ska fördelas på de avgiftsskyldiga (fastighetsägare och allmän platsmarkshållare) enligt vad som är skäligt och rättvist och detta följer av 31 §. Kommunfullmäktige fattar beslut om VA-taxans utformning och dess uttagsnivå. Av 30 § följer att VA-huvudmannen är skyldig att kunna visa vad avledning och eventuell rening av dagvatten som kommer från den allmänna platsmarken kostar.

Det uppdrag som detta avtal reglerar är något som Bolaget genomför utanför sitt va-huvudmannaskap, Dessa åtgärder kan inte regleras via va-taxan utan behöver ersättas i särskild ordning i enlighet med vad som följer av detta avtal.

1.4 Begrepp/definitioner

Allmän va-anläggning - en anläggning som va-huvudmannen är ansvarig för och som har till ändamål att tillgodose ett samlat behov av vattentjänster för bostadshus eller annan bebyggelse (vattentjänstlagen).

Avtalspunkt – punkt uppströms och nedströms dagvatteninstallationen som anger installationens avgränsning. Nedströms avtalspunkt motsvarar förbindelsepunkten. En avtalspunkt är inte en fysisk punkt utan en administrativ gräns.

Dagvatten – tillfälliga flöden av exempelvis regnvatten, smältvatten, spolvatten och framträngande grundvatten

Dagvatteninstallationer – en del av en va-installation (se nedan) vilken avleder och i förekommande fall renar dagvatten. Omfattar anläggningar för avledning, rening- och/eller fördröjning av dagvatten, dagvattenledningar samt rännstensbrunnar (ej gallret), med undantag enligt avsnitt 3.1.

Förbindelsepunkt - gränsen mellan en allmän va-anläggning och en dagvatteninstallation.

Spolvatten – definieras av Trafikverket som vatten som används för rengöring av vägbanor och inredning (https://trafikverket.ineko.se/Files/sv-SE/10755/RelatedFiles/2011_088_TRVR_Tunnel_11.pdf). Spolvatten från rengöring av vägbanan (inklusive tunnlar) hanteras i detta avtal särskilt eftersom detta vatten typiskt sett är mer förorenat och därmed ställer andra krav på rening.

Spolvatteninstallation – en del av en va-installation (se nedan) vilken avleder och renar spolvatten.

Va-huvudman – den som äger en allmän va-anläggning (vattentjänstlagen).

Va-installation - ledningar och därmed förbundna anordningar som inte ingår i en allmän va-anläggning men som har ordnats för en eller flera fastigheters vattenförsörjning eller avlopp och är kopplade eller avsedda att kopplas till en allmän va-anläggning (vattentjänstlagen). En va-installation kan omfatta såväl vatten- som dag-, spolvatten- respektive spillvatteninstallationer.

2. Markavtalets klausuler som gäller även för detta avtal

Mellan Staden (genom trafiknämnden) och Bolaget har det träffats ett *Markavtal för allmän va-anläggning i stadens mark*. Markavtalet reglerar allmänna va-anläggningar som är förlagda på eller i Stadens allmänna platsmark, men samma principer kan gälla för dag- och spolvatteninstallationer.

Följande klausuler i *Markavtalet för allmän va-anläggning i stadens mark* (daterat 2015-12-17) gäller även för föreliggande avtal.

Där markavtalet anger "Bolagets va-anläggningar" alternativt "allmänna va-anläggningar" menas för detta avtal dag- och spolvatteninstallationer, dvs anläggningar som Bolaget tagit över verksamhetsutövaransvaret för i och med föreliggande avtal.

§ 2 Nyttjanderätt

§ 4 Nyttjanderättsavgift

§ 8 Arbetets bedrivande

§ 9 Arbeten som berör Bolagets va-anläggningar

§ 10 Akuta arbeten

§ 11 Nyttjande av offentlig plats

§ 14 Miljö

§ 15 Stadens skadeståndsskyldighet

§ 16 Bolagets skadeståndsskyldighet

§ 17 Force Majeure

3. Avtalets omfattning

3.1 Parternas ansvar

Bolaget

Bolaget har fr o m den XX månad 2019 genom detta avtal verksamhetsutövaransvar för dagvatten på allmän platsmark som trafiknämnden förvaltar samt spolvatten som uppkommer från rengöring av vägbanor och inredning i tunnlar.

Verksamhetsutövaransvaret omfattar bedömning av behov, planering och utförande av följande:

- Nya dagvatteninstallationer på befintlig allmän platsmark som trafiknämnden förvaltar
- Nya dagvatteninstallationer på tillkommande allmän platsmark som trafiknämnden får att förvalta i samband med exploatering
- Nya spolvatteninstallationer
- Drift och underhåll av dag- och spolvatteninstallationer (inklusive tömning av sandfång) som omfattas av föreliggande avtal

Genom nybyggnation och ombyggnation investera i dag- och spolvatteninstallationer som omfattas av föreliggande avtal. Bolaget ska äga dag- och spolvatteninstallationer som omfattas av detta avtal.

Dag- och spolvatteninstallationers omfattning avgränsas med avtalspunkter, se avsnitt 3.4.

Bolagets drift, underhåll och investering av dag- och spolvatteninstallationer får inte leda till att TNs anläggningsdelar inte kan uppfylla sitt syfte.

Trafiknämnden (TN)

TN ansvarar för planering, drift, underhåll och investering av

- galler på rännstensbrunnar
- växtbäddar för gatuträd med dagvattenanslutning med annat primärt syfte än dagvattenhantering
- ledningar i brokonstruktioner.

TNs drift, underhåll och investering av ovan anläggningar får inte leda till att Bolaget inte kan uppfylla sitt verksamhetsutövaransvar i enlighet med detta avtal.

3.2 Bedömning av behov

Bolaget bedömer nivå av drift och underhåll utifrån miniminivåer för att upprätthålla dag- och spolvatteninstallationers dagvattenfunktion. Bolaget ska tillhandahålla kriterier för miniminivåer för drift och underhåll. Kriterierna ska kommuniceras skriftligt med TN. Bedömningen ska vara underlag till beslut i avstämningsmöten.

TN kan beställa ytterligare drift och underhållsåtgärder på allmän platsmark som trafiknämnden förvaltar för att upprätthålla andra funktioner. En sådan beställning ska göras skriftlig där det framgår åtgärdens omfattning och frekvens.

3.3 Upprättande förbindelsepunkt

Förbindelsepunkter upprättas av bolaget. Förbindelsepunkt upprättas vid första skarvpunkt mellan två rördelar uppströms den allmänna dagvattenanläggningen, dvs från den punkt där dagvatten från allmän platsmark blandas med dagvatten från kvartersmark, avsnitt 3.4 i detta avtal.

I de fall den allmänna dagvattenanläggningen utgörs av annan konstruktion än ledning (t ex dike), ska förbindelsepunkt upprättas där dagvatten från allmän platsmark eller spolvatten blandas med dagvatten från kvartersmark.

3.4 Upprättande avtalspunkter

En eller flera avtalspunkter ska upprättas för samtliga dag- och spolvatteninstallationer. Nedströms avtalspunkt motsvarar förbindelsepunkten alternativt utsläppspunkt till recipient. En avtalspunkt ska inrättas uppströms där dag- eller spolvatteninstallationen börjar.

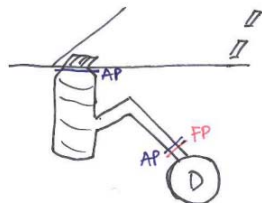

Placering av förbindelsepunkter och avtalspunkter för rännstensbrunnar och övriga dagvatteninstallationer i gata.

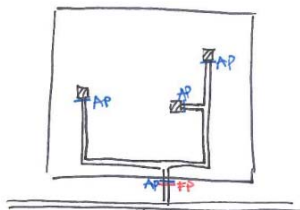

Placering av förbindelse- och avtalspunkter för ledningssystem på allmän platsmark.

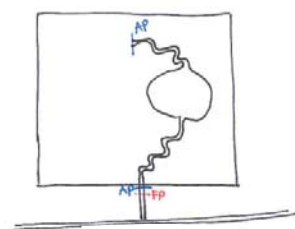

Placering förbindelse- och avtalspunkter för öppen dagvattensystem på allmän platsmark.

I de fall dagvatteninstallationer omfattar en anläggning eller del av anläggning som TN ansvarar för enligt avsnitt 3.1 ska avtalspunkter upprättas på vardera sidan av anläggningen. Avtalspunkter ska upprättas vid första skarvpunkt mellan två rördelar uppströms och nedströms TNs anläggning (se exempelritning Bilaga 1).

För brokonstruktioner ska avtalspunkter upprättas vid första skarvpunkt efter ingjuten ledning i konstruktion (se exempelritning Bilaga 1).

Bolaget upprättar avtalspunkter. Avtalspunkter ska framgå av kartsnittet som Bolaget tillhandhåller enligt avsnitt 3.5.

3.5 Dokumentation

TN ska vid avtalskrivande kommunicera ett kartsnitt med Bolaget med mark som omfattas av avtalet. Detta kartsnitt ska vara utgångspunkt för Bolagets verksamhetsutövaransvar.

TN ska kommunicera digitala ändringar eller tillägg till kartsnittet med Bolaget i samband med samordningsmöten (§ 7 markavtalet).

Bolaget ska tillhandahålla ett kartskikt över dag- och spolvatteninstallationer som omfattas av avtalet.

Bolaget ska tillhandahålla ett digitalt register över drift och underhållsåtgärder där det framgår åtgärdens omfattning och frekvens för varje installation.

Bolaget ska kommunicera ändringar eller tillägg till registret och kartsiktet skriftligen med TN i samband med samordningsmöten (§ 7 markavtalet).

4. Samordning av arbeten

Avtalets omfattning och ekonomiska utfall ska stämmas av kontinuerligt. Bolaget ska kalla trafikkontorets kontaktpersoner till avstämningsmöten vid minst 4 tillfällen per år. Parterna avser att komma överens om former och tidpunkter för avstämningsmötena på ett sätt som tillgodoser båda parter behov av att i tid ha det underlag som behövs för att lägga budget, treårsbudget och den ekonomiska avrapporteringen under året.

Vid avstämningsmötena ska avtalets omfattning utvärderas och i förekommande fall kan åtagandets omfattning förändras. Vid dessa möten ska även behov av reinvesteringar och investeringar beredas och prioriteras inför stadens treårsbudget. Inför budget och treårsbudget ska omfattning stämmas av och godkännas av båda parter.

Uppföljning av ekonomiska utfall och avvikelser ska redovisas i samband med månadsrapportering, tertialrapportering samt årsbokslut. I de fall installationer tillkommer som påverkar avtalets omfattning ska dessa redogöras för vid nästkommande möte tillsammans med en ekonomisk beskrivning av dess konsekvens.

Åtgärdsprogram innehållande investeringar bereds i enlighet med stadens investeringsregler där tillkommande driftkostnader ska redovisas. Ekonomisk konsekvens av nya dagvatten- eller spolvatteninstallationer redovisas i samband med treårsbudget.

Parterna ska verka utifrån de politiska målen för en hållbar stadsutveckling. Parterna ska långsiktigt verka för att arbeta fram modell för tillämpliga nyckeltal för dagvatten som kan användas vid nybyggnation.

5. Ekonomi

Uppkomna kostnader hos Bolaget för att uppfylla krav enligt detta avtal ska ersättas av TN i enlighet med vad som anges nedan och faktureras från Bolaget.

5.1 Budget

Bolaget ska upprätta en budget för uppskattade kostnader för avtalets omfattning. Underlaget ska omfatta, men inte begränsas till, kostnader enligt avsnitt **Fel! Hittar inte referensälla.** och specificeras enligt följande:

- Drift och underhåll
- Kapitalkostnad

Budgetarbete ska följa stadens process för budget och treårsbudget stadens leveransdatum för budgetunderlag och treårsbudget.

5.2 Fakturering

Bolaget ska fakturera TN kostnader månadsvis. Fakturering ska ske enligt principer i avsnitt 4 och 5 i detta avtal. Av faktura ska upparbetad andel av budget redovisas.

5.3 Kostnader

Kostnader som ska faktureras TN omfattar:

- Drift och underhåll i enlighet med vad som specificeras nedan i 5.3.1.
- Kapitalkostnader i enlighet med vad som specificeras nedan i 5.3.2

Åtgärder kan vara planerade eller akuta.

5.3.1 Kostnader – drift och underhåll

Bolagets drift- och underhållskostnader omfattar men är inte begränsade till följande:

- Arbetstid för
 - Planering och utförande av drift och skötsel.
 - Utredning av nya anläggningar på befintlig allmän platsmark.
 - Samordning av arbetet och kommunikation med TN.
 - Administrativt arbete såsom redovisning, fakturering, tidsredovisning.
- Kostnader för material, schaktning och annat som härleds av drift- och underhållsansvaret på de installationer som omfattas av detta avtal
- Avgifter som hänförs ägande av dagvatteninstallationer såsom avgifter för tillsyn, anslutning till allmän va-anläggning med mera.

Bolagets kostnader för arbetstid följer av Bolaget framtagen prislista.

5.3.2 Kapitalkostnader

Kapitalkostnader är räntor och avskrivningar för de installationer som inom ramen av detta avtal finns i bolagets anläggningsregister. Här ingår kostnader vilka uppkommit vid detaljprojektering, genomförande samt slutbesiktning vilka bokförs enligt bolagets redovisningsprinciper.

6. Avtalets Giltighet

Detta avtal är för sin giltighet beroende av att det senast den 201x-xx-xx godkänns av Kommunfullmäktige genom beslut som senare vinner i laga kraft.

7. Avtalstid

Detta avtal gäller från och med undertecknandet till och med 2029-01-01 (ca 10 år) med en uppsägningstid av tolv månader. Om uppsägning inte sker förlängs avtalet med två år i taget. Uppsägning ska ske skriftligen.

8. Omförhandling

Vardera parten äger rätt att påkalla omförhandling av detta avtal om förutsättningarna för avtalet väsentligen förändras eller villkoren blir oskäligen p. g .a. ökade krav från myndigheter eller genom lagstiftningen eller annan orsak som part inte råår över. Begäran om omförhandling ska ske skriftligen och äga rum på tid och plats som parterna kommer överens om, dock senast 3 månader efter att part mottagit sådan framställan. Om parterna inte kommer överens vid omförhandling, äger endera parten rätt att säga upp avtalet med 6 månaders uppsägningstid.

9. Hävning

Verksamhetsutövaransvaret förutsätter att Bolaget får rådighet att uppfylla avtalets krav. Rådighet innebär både rättslig, faktisk och ekonomisk möjlighet att påverka verksamhet som omfattas av avtalet. Bolaget äger rätt att häva avtalet om Bolagets rådighet begränsas av TN/Staden så att avtalet inte kan uppfyllas.

TN äger rätt att häva detta avtal.

En uppsägningstid av 6 månader gäller för hävning av avtalet.

10. Tvist

Tvist ska i första hand avgöras genom förhandling. Är detta ej möjligt ska tvisten om ej annat överenskommes avgöras av svensk allmän domstol.

11. Kontaktpersoner

Vardera parten ska skriftligen underrätta andra parten om vem eller vilka kontaktpersoner som svarar för respektive part åtaganden enligt detta avtal.

Vid förändringar ska part omgående på motsvarande sätt lämna ny underrättelse om utsedd ersättare.

12. Överlåtelser

Bolaget äger inte utan TN:s skriftliga medgivande vare sig helt eller delvis överlåta rättigheter eller skyldigheter enligt detta avtal.

UTKAST

13. Bilaga

TYPSEKTION STUPRÖRSANSLUTNING

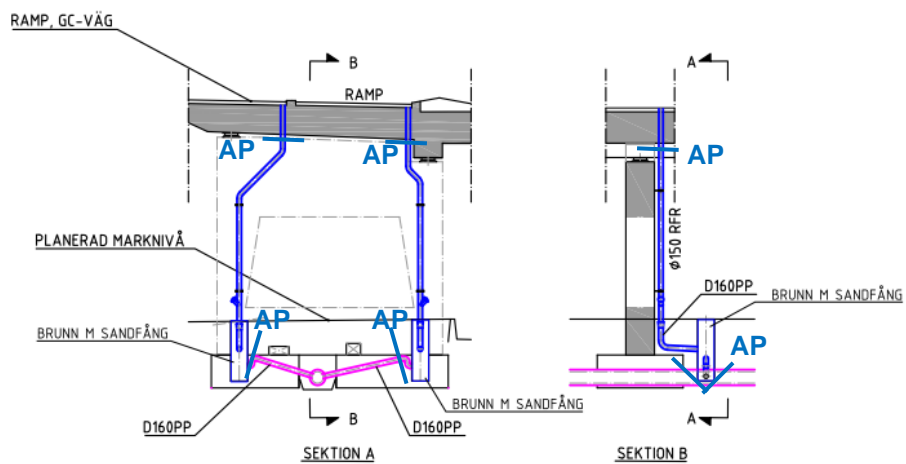

TYPSEKTION STUPRÖRSANSLUTNING

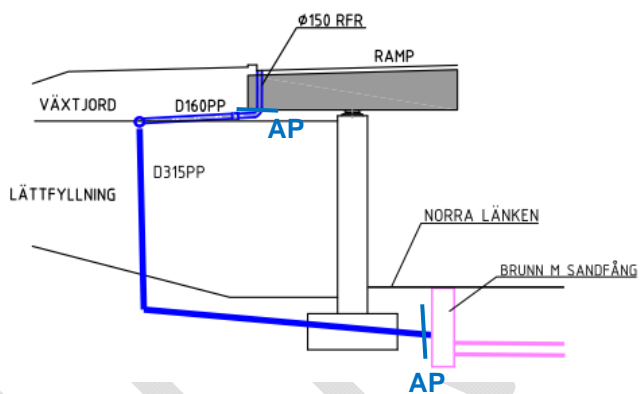

Bilaga 1.

GÖTALANDSVÄGEN ca 0/070-ca 0/350

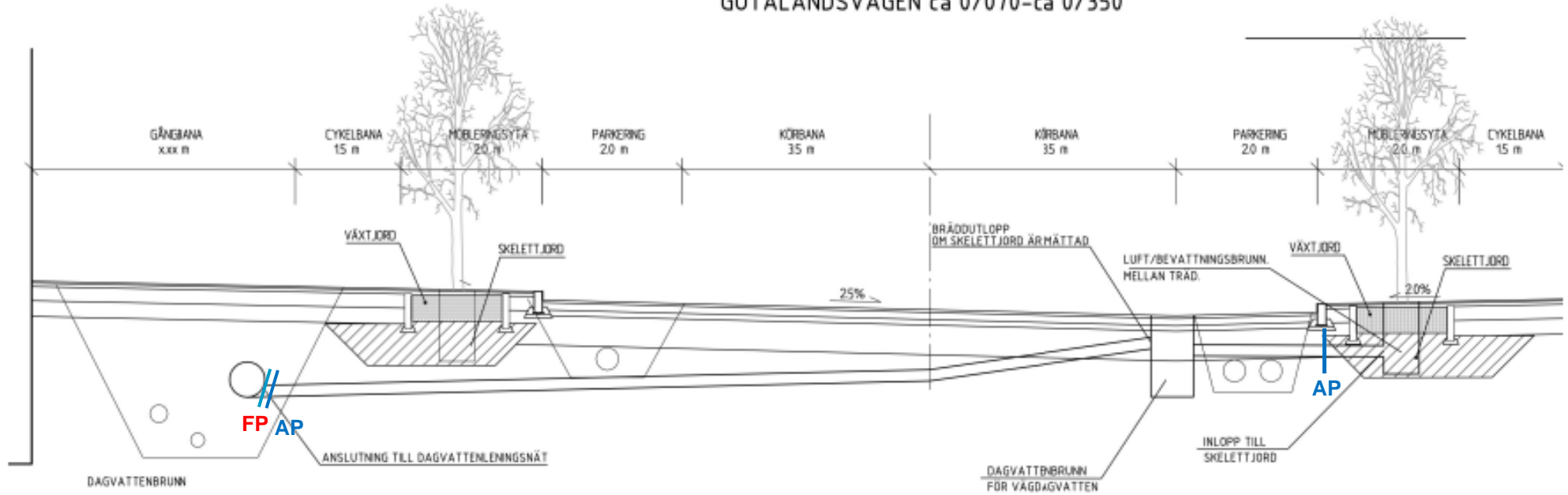

Bilaga 2

